

PROFILES®

версия 2013

Ръководство за потребителя

2013г.

Съдържание

I. ИЗИСКВАНИЯ КЪМ КОМПЮТЪРА	5
II. ИНСТАЛИРАНЕ НА ПРОГРАМАТА	6
III. РЕГИСТРИРАНЕ НА ПРОГРАМАТА PROFILES	7
IV. СТАРТИРАНЕ НА ПРОГРАМАТА PROFILES	10
V. ПЪРВОНАЧАЛНИ НАСТРОЙКИ	11
VI. ОПИСАНИЕ НА ПРОГРАМАТА PROFILES	13
1. <i>Концепция</i>	13
2. <i>Панели</i>	15
2.1. Панел Инструменти	15
2.2. Панел Чертожно поле	19
2.4. Лента Бързи операции и режими на работа	20
2.3. Панел Профили	21
3. <i>Менюта</i>	27
3.1. Меню Модул	27
3.2. Меню Оферта	40
3.3. Меню Справки	55
3.4. Меню Склад	74
3.5. Меню Каталог	85
3.6. Меню Стъклопакет	116
3.7. Меню Администриране	119
3.8. Меню Прозорци	125
3.9. Меню Помощ	126
VII. КОНСТРУИРАНЕ	128
1. <i>Начално състояние – създаване на нов модул</i>	128
2. <i>Конструиране</i>	130
2.1. Конструиране на каса	130
2.2. Конструиране на делител	132
2.3. Конструиране на нулев делител	134
2.4. Конструиране на затварящ делител	138
2.5. Конструиране на еднокрил прозорец	140
2.6. Конструиране на двукрил прозорец	143
2.7. Конструиране на врата	146
2.8. Конструиране на двойна врата	149
2.9. Конструиране на многокрил прозорец	151
2.10. Поставяне на обков	153
2.11. Отваряемост	155
2.12. Подбиране на обков по отваряемост	157
2.13. Конструиране на трапец	159

2.14. Конструирание на арка	161
2.15. Добавяне на подпрозоречна дъска	163
2.16. Добавяне на комарник	165
2.17. Добавяне на щори	167
3. Типове обекти в конструкция	169
3.1. Формат на аксесоарите	174
4. Премахване на елементи от конструкцията	178
5. Промяна на размери и позиция, профили, аксесоари и др.	181
5.1. Промяна на размерите на модул, трапец (арка), позицията на делител	181
5.2. Промяна на ъглите на сглобка	187
5.3. Промяна на отстъпи и застъпвания	189
5.4. Промяна на профил, аксесоар или стъклопакет	193
6. Остойносттаване (задаване на вида на профилите и аксесоарите на конструкцията)	201
VIII. СЪОБЩЕНИЯ ЗА ГРЕШКИ	208
IX. ИЗХОД ОТ ПРОГРАМАТА	209
X. ПРОГРАМЕН МОДУЛ ADMIN	210
XI. ИЗГРАЖДАНЕ НА ПРИМЕРНА ПОРЪЧКА	223
<i>Построяване на единичен прозорец</i>	223
XI. ДОПЪЛНИТЕЛНИ ФУНКЦИИ И НАСТРОЙКИ	236
1. Коефициент на топлопреминаване прозореца	236
2. Операции за обработката на профилите	238

I. ИЗИСКВАНИЯ КЪМ КОМПЮТЪРА

Минимална конфигурация: дънна платка и процесор – PENTIUM II; RAM памет – 128MB, графична карта 800x600 с 16 битов цвят, USB-порт.

Инсталирани:

1. Microsoft® Office2000 или Sun Microsystems® Open Office (безплатен) за визуализация на справките;
2. Autodesk® VVE (безплатен) за визуализация на сеченията на профилите (графичен help);
3. Adobe® Acrobat Reader (безплатен) за визуализация на документацията.

II. ИНСТАЛИРАНЕ НА ПРОГРАМАТА

Изтегля се от www.ccg-bg.com или се поставя компактдиска в CD-устройството и се изчаква да се зареди инсталационната програма. Потребителят може и сам да стартира инсталационната програма – файл Startup.exe намиращ се в основната директория на CD-то.

Инсталационната програма създава:

1. Икони върху Desktop на програмен модул ADMIN 2012 и програмния продукт PROFILES 2012.

2. Програмна група Profiles (в Start меню, папка Programs), която съдържа икони на модул ADMIN 2012, програмен продукт PROFILES 2012 и документация.

3. Папка PROFILES с необходимите за нормалната работа на продукта подпапки.

4. Шаблони за начало и край на офертата (Offers.dot и OffersEnd.dot в директория Profiles/Config).

5. Шаблони за начало и край на схемата (Scheme.dot, SchemeEnd.dot в директория Profiles/Config).

Шаблоните дават възможност за добавяне в края на оферта и схема цели таблици, необходими за сертифициране на фирмите по ISO.

Ако инсталационната програма намери програмна група PROFILES може да се укаже дали да се извърши актуализация на съществуващата инсталация или да се инсталира в нова папка.

От CD-то автоматично се инсталират база данни и документация.

Актуални бази данни с профилни системи и обкови могат да се изтеглят от сайта на програмата: www.ccg-bg.com.

След инсталацията може да се стартира модул **Admin=>Софтуер** за да се инсталират допълнително от компактдиска:

- бази данни (различни от инсталираната по подразбиране);
- обков (инсталира се в активната база данни);
- документация към продукта (на език, различен от този на инсталираната по подразбиране);
- Acrobat Reader (ако не е инсталиран) за визуализиране на документацията;
- Autodesk Volo View за графичния Help към базите данни;
- Open Office като безплатна алтернатива на MS Office2000;
- JDK – необходим за работа на Open Office;
- драйверите на хардуерната заглушка (ако по някаква причина при инсталацията на Profiles 2012 не са инсталирани коректно).

Забележка: В някои случаи при инсталиране на PROFILES драйверът на HASP-а (хардуерната заглушка) влиза в конфликт със стари версии или друг софтуер. Задължително е преди инсталиране на програмата да бъдат изключени всички резиденти (антивирусни и др.) програми. За Win XP, Win 2000 и Windows 7 е задължително при инсталацията да имате административни права. Ако след инсталацията все още компютърът не разпознава HASP-а: то той се изважда и след

това се стартира файл HASPreinstall.bat в папка c:\Profiles\util. Така се премахват стари инсталации на драйвера на HASP-a и се инсталира последния. За проблеми при инсталация на драйверите на HASP-a – консултации: www.Aladdin.com.

Преди започване на работа с програмата е необходимо да се избере шрифт (по подразбиране е CCG), език, валута, в която да излизат справките (по подразбиране е евро) от програмен модул **Admin=>Options**.

Забележка: За да се инсталира допълнителен софтуер е необходимо оригиналното CD да бъде поставено в компактдисковото устройство.

III. РЕГИСТРИРАНЕ НА ПРОГРАМАТА PROFILES

Програмният продукт PROFILES работи с хардуерна заглушка или с предварителна регистрация.

Забележка: При наличие на хардуерна заглушка не е необходимо да се извършва долу описаната процедура. В хардуерната заглушка е записан вида лицензия, който потребителят има право да ползва (ограничена по време, ограничена по производител, неограничена).

За регистриране на продукта се стартира модул **Admin**. Отваря се панел **Активация**.

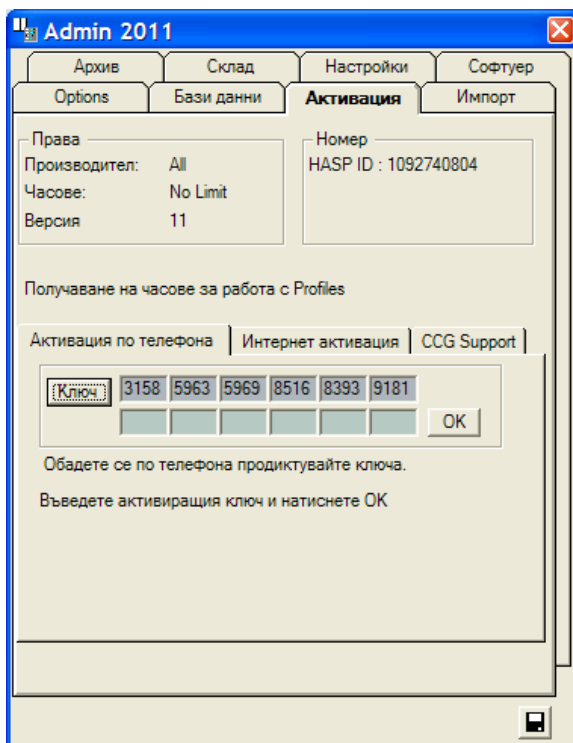

Съществуват два равностойни начина за регистрация на продукта: по телефона и по интернет.

1. Регистрация по телефона:

=> отваря се панел **Активация по телефона**;

=> натиска се бутон **Ключ**.

=> Съобщава се генерирания номер по телефона в офиса на фирма CCG – +359 878 625 100.

Вписва се в полето под него съответстващия номер, съобщен по телефона и с бутон **ОК** се потвърждава.

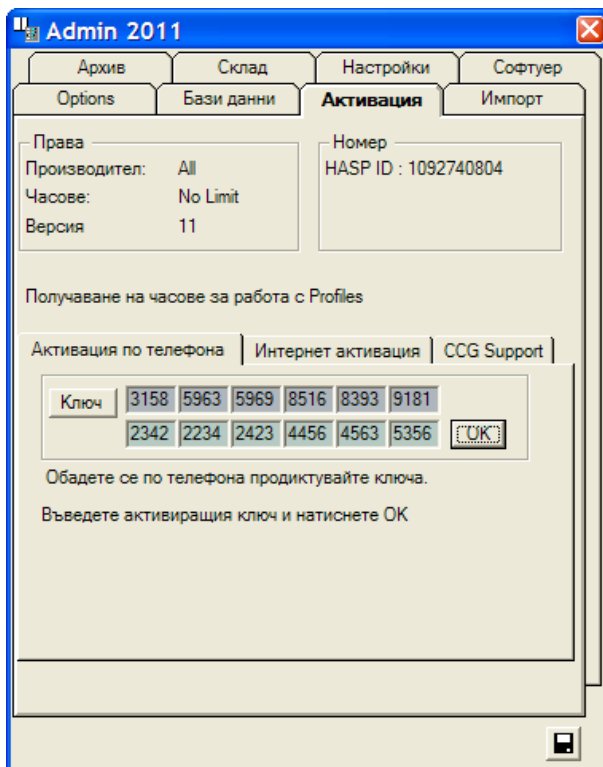

2. Регистрация по интернет:

За регистрация по интернет са необходими **User Name** и **Password**. Могат да се получат по e-mail на адрес www.ccg-bg.com или от обложката на инсталационния диск. За извършване на регистрацията се попълват получените **User Name** и **Password** в панел **Интернет Активация** и се натиска бутон **Изтегли часове**.

Забележка: Преди натискане на бутон **Изтегли часове** трябва да има активна връзка с интернет.

Модул Admin се свързва със сървър на CCG и изтегля демонстрационните часове, оставени за това име и парола.

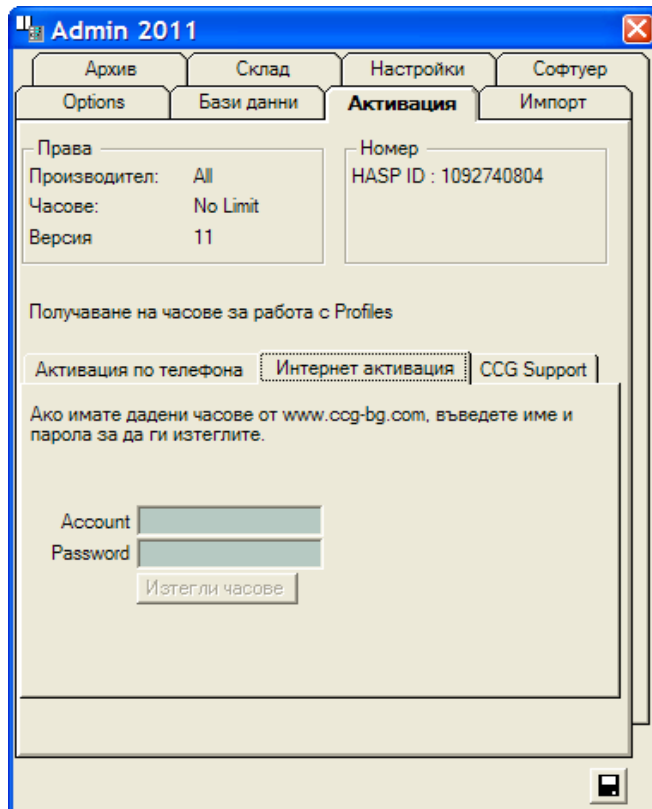

В полето **Производител** е отбелязан производителят на профилите, с които потребителя има право да работи (при ограничена по производител версия на програмния продукт) или **All** – за неограничена по производител версия, в поле **Часове** – брой часове за работа с програмата (за тези, които не използват хардуерна заглушка) или **No Limit** ако лицензията не е ограничена по време.

Върху панела излиза съобщение, показващо дали програмата намира хардуерна заглушка и нейния номер, както и номера на твърдия диск, на който е инсталиран продукта.

IV. СТАРТИРАНЕ НА ПРОГРАМАТА PROFILES

След регистриране на програмата (при наличие на хардуерна заглушка не е необходимо), тя се стартира с кликане с левия бутон на мишката върху иконата PROFILES.

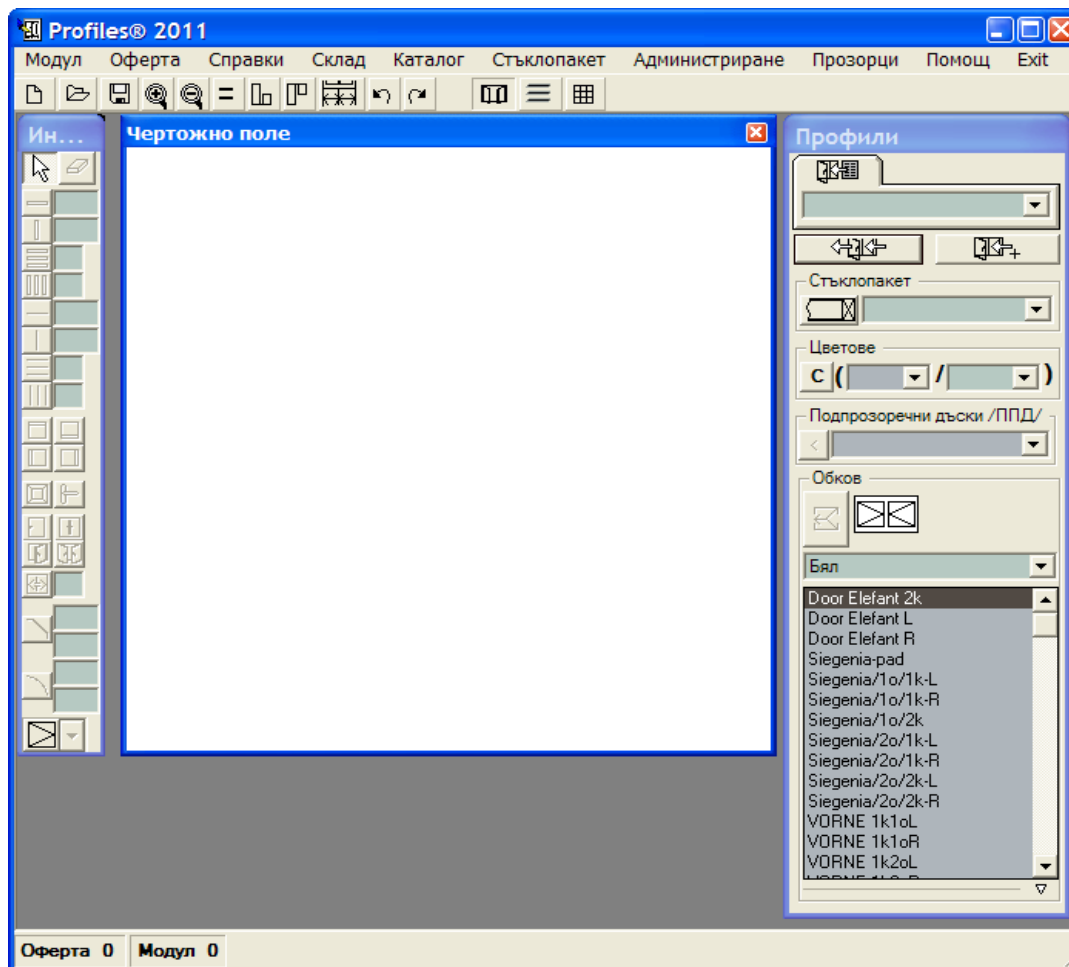

V. ПЪРВОНАЧАЛНИ НАСТРОЙКИ

След инсталиране на програмата, инсталиране на необходимите бази данни, инсталиране на документацията и допълнителния софтуер (виж [Инсталиране на програмата](#)) потребителят трябва да зададе настройки, отговарящи на неговия стил на работа:

1. Избиране на език за работа:

модул Admin=>Options=>Select Language.

2. Основна валута, в която да се генерират справките:

модул Admin=>Options=>Основна валута

3. Продукт, към който ще се генерират справките (MSOffice2000 или Open Office):

модул Admin=>Options=>Експорт на справките.

Забележка: Програмата е таствана с MSOffice2000.

4. Задаване на актуалните валутни курсове (ако потребителя използва цени в различни валути):

Profiles=>Администриране=>Валути.

5. За да се ползва складовия модул последователно се изпълняват операциите:

- Изтриване на входните и изходните документи;

- Зануляване на складовите наличности;

- Прехвърляне на профили и аксесоари в складовата номенклатура:

модул Admin=>Склад.

- Задава се дължината на прътите на профилите и аксесоарите, подлежащи на разкрой:

модул Admin=>Склад=>Стоки=>Парчета (max).

- Минималното парче от всеки профил или аксесоар, което да се връща в склада след оптимизацията:

модул Admin=>Склад=>Стоки=>Парчета (min).

Забележка: Под Складов модул се разбира междинен склад, в който не се управляват парични потоци а само наличности (количества). Програмата може да работи без да се ползва складовия модул, но е добре да се включи, за да се съхраняват парчетата, които остават след оптимизация. При включен складов модул реалният брак на профилите пада под 1%. Там е и мястото, където могат да се укажат различни дължини на профилите, които постъпват в склада, както и различни остатъци, които да се съхраняват. Ако не се зададе дължина на прътите модулът за оптимизация ползва настройките, зададени по подразбиране в

Profiles=>Справки=>Оптимизация (дължина на пръта 6m, широчина на среза 12mm).

6. Ако е необходимо се актуализират цените на профилите и аксесоарите като се обхождат последователно таблиците:

Profiles=>Каталог=>Каса,

Profiles=>Каталог=>Крило,

Profiles=>Каталог=>Делител,
Profiles=>Каталог=>Акcesoари,
Profiles=>Каталог=>Обков,
Profiles=>Каталог=>Подпрозоречни дъски,
Profiles=>Каталог=>Комарници,
Profiles=>Каталог=>Щори.

Забележка: Обикновено базите данни на производителите на профили идват с въведени цени, но в доста случаи различните фирми, производители на дограма ползват преференции, отстъпки и т.н. В тези случаи е необходимо да се въведат актуалните цени на доставка. Препоръчително е цените да се въвеждат без ДДС, а в последствие, чрез формулата за ценообразуване да се начислява ДДС.

Забележка: Да не се забравя при промени на цената на профила „в бяло“, да се променят и цените „в цвят“ (ако е необходимо).

Забележка: По-бърз начин за актуализиране на цените е:

Profiles=>Каталог => Експорт на цени.

Създава се файл формат Excel с цялата номенклатура и заложените цени. Файлът се редактира, съхранява се на твърдия диск под някакво име, след това от меню:

Profiles=>Каталог => Актуализиране на цени

се изчита от програмата и цените се актуализират.

7. Актуализират се цените на стъклопакетите като се обходи таблицата:

Profiles=>Стъклопакет=>Стъклопакет.

Забележка: Цените на стъклопакетите могат да се задават като цена на квадратен метър, или като сума на цените на елементите, от които е съставен стъклопакета. (Виж меню „[Стъклопакети](#)“).

8. Ако е необходимо се актуализират цените на обковите като се обходи таблицата:

Profiles=>Каталог => Обков.

Забележка: Цените на обковите могат да се задават като цена в зависимост от широчина и височина или като сума на цените на елементите, от които е съставен обкова. (Виж меню „[Каталог => Обков](#)“.)

VI. ОПИСАНИЕ НА ПРОГРАМАТА PROFILES

1. Концепция

Програмен продукт PROFILES служи за създаване на конструкции от алуминиева, пластмасова и дървена дограма.

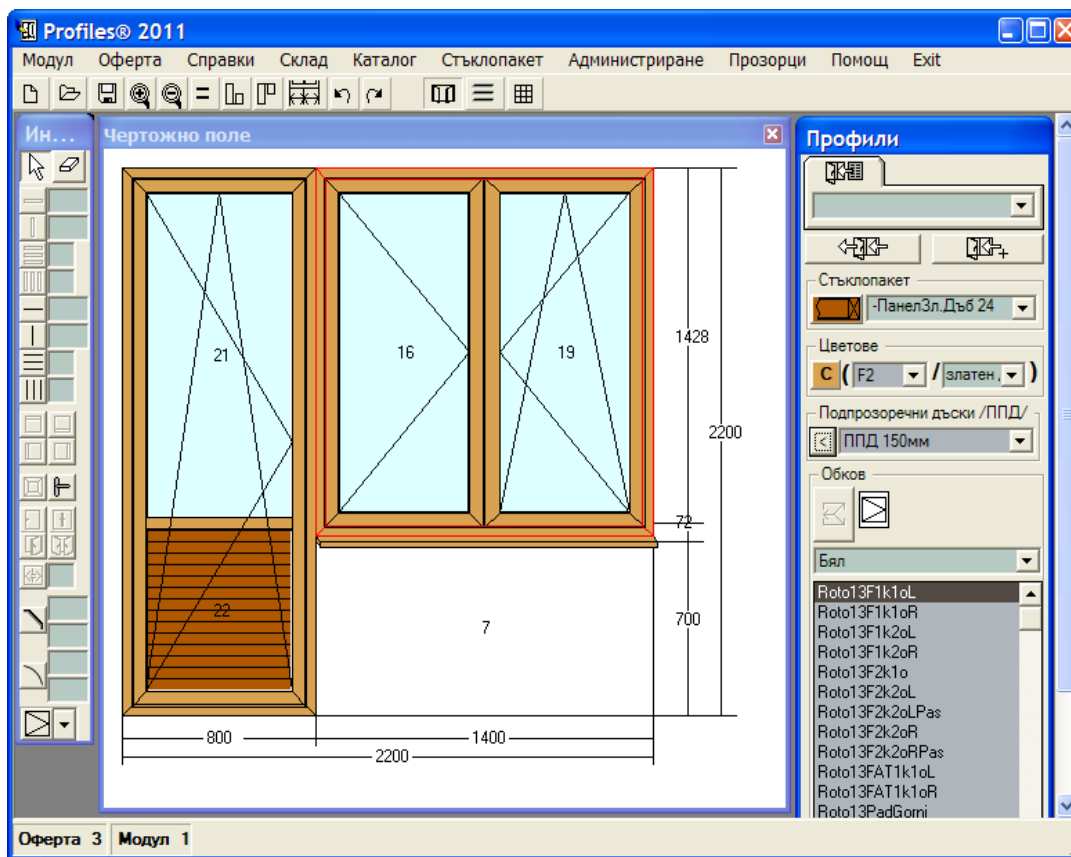

Осигурява следните възможности:

=> създаване и поддържане на база данни на профили и аксесоари, като се описват физическите размери на основните профили, цени, брак, валути и т. н., както и използваемите комбинации от профили и аксесоари (т. нар. Стандарти).

Забележка: Програмата идва с изградени примерни бази данни на производители на профили. За някои от тях е изграден графичен Help, показващ сеченията на съответните профили и аксесоари.

=> създаване и поддържане на база данни на стъкла, стъклопакети, обков,

комарници, шори, подпрозоречни дъски и др.;

=> графичен модул с възможности за: изчертаване на правоъгълни конструкции, балконски врати, арки и трапци, окачени фасади, витрини, многокрили конструкции с произволен брой крила (хармоника, плъзгане и др.) със специфични настройки и корекции за всяко едно от крилата, определяне ъглите на сглобка, добавяне и отстраняване на делители и отваряемост на всеки етап от проектирането, коригиране на позициите на делители след поставянето им, задаване на различни по размери крила на двукрил прозорец, пресмятане на физическите размери на конструкцията;

=> възможност за избор на различни видове обков в зависимост от отваряемост, брой крила и производител;

=> възможност за добавяне и визуализиране към вече изградения модул на подпрозоречни дъски (ППД), комарници и шори;

=> групиране на изградените конструкции в оферти и съхранението им в база данни на оферти;

=> определяне на цената на конструкцията в зависимост от себестойността, отваряемата и неотваряема площ и т. н., като клиента има възможност сам да създаде детайлна схема (материали, труд, монтаж, печалба и ДДС), по която се пресмята цената;

=> богат набор от справки, включващи: себестойност, материали, стъклопакети, разкрой и т. н., като клиента има възможност сам да определя офертите и модулите, за които да бъдат изведени справките;

=> експортиране на справки;

=> оптимизация на разкроя на профилите с указване на дължина на пръта, широчина на среза, връзка със складов модул за ползване и съхранение на останалите след разкроя парчета;

=> експортиране на разкроя на профилите към автоматизирани циркуляри;

=> експортиране на стъклопакетите и стъклата към програми за оптимизация;

=> складов модул с възможност за ползване на номенклатурата от базата данни на профили и аксесоари;

=> възможност за потвърждение на оферта (превръщане на оферта в поръчка), при което програмата автоматично пресмята материалите, необходими за поръчката, извършва оптимизация на профилите, генерира изходен складов документ с необходимите материали за поръчката и входен складов документ с парчетата, останали след оптимизацията.

=> ползване на оцветени профили за изграждане на конструкцията.

=> ползване на макроезик при остойностяване на конструкцията.

2. Панели

2.1. Панел Инструменти

Панел **Инструменти** служи за задаване на елементите в конструкцията – каса, крило, делител, нулев делител, затварящ делител и т.н.

Бутони:

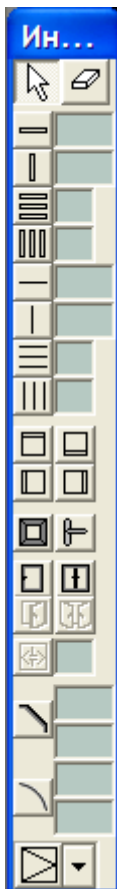

Селект  – служи за селектиране на елементи в конструкцията. Елементът се селектира при кликуване с левия бутон на мишката върху него или ограждането му с правоъгълник (натиска се левия бутон на мишката и показалеца се движи по чертожното поле). При натиснат клавиш **Ctrl** (от клавиатурата) и кликуване с левия бутон на мишката се селектират няколко обекта.

Забележка: Всички режими, които се включват със следващите бутони се изпълняват:

=> **еднократно** – при натискане на левия бутон на мишката, след което курсора се връща в режим **Селект**;

=> **многократно** – при натискане на десния бутон на мишката.

Отстраняване  – служи за премахване на елементи от създадената конструкция – например каса, крило, делител. След избиране на бутоната показалецът на мишката става гумичка (показва избрания бутон). Левият клавиш на мишката еднократно изпълнява операцията (изтриване), след което курсора автоматично преминава в режим на селектиране. Десният клавиш на мишката дава възможност за многократно изпълнение на операцията.

Забележка: селектирани обекти се изтриват и с клавиши Del и Backspace от клавиатурата.

Забележка: При селектиране на клетка и натискане на клавиши **Del** или **Backspace** от клавиатурата се отстранява поставения стъклопакет и всички аксесоари на клетката.

Забележка: Всички обекти, които се включват със следващите бутони са активни само в случаите, когато са описани в избрания стандарт.

Хоризонтален делител  – преминава в режим поставяне на хоризонтален делител, като в дясното поле се задава разстоянието от горния край на конструкцията до центъра на делителя.

Вертикален делител  – преминава в режим поставяне на вертикален делител, като в дясното поле се задава разстоянието от левия край на конструкцията до центъра на делителя.

Деление на n хоризонтални части  – преминава в режим разделяне на клетката с делители на n хоризонтални равни части. Вдясно на бутона се задава броят на хоризонталните части.

Забележка: Клетката се дели така, че получените светли отвори да бъдат равни.

Деление на n вертикални части  – преминава в режим разделяне на клетката с делители на n вертикални равни части. Вдясно на бутона се задава броят на вертикалните части.

Забележка: Клетката се дели така, че получените светли отвори да бъдат равни.

Нулев хоризонтален делител  – преминава в режим поставяне на нулев хоризонтален делител, като в дясното поле се задава разстоянието от горния край на конструкцията до центъра на делителя.

Нулев вертикален делител  – преминава в режим поставяне на нулев вертикален делител, като в дясното поле се задава разстоянието от левия край на конструкцията до центъра на делителя.

Деление на n хоризонтални части с нулеви делители  – преминава в режим разделяне на клетката с нулеви делители на n хоризонтални равни части. Вдясно на бутона се задава броят на хоризонталните части.

Деление на n вертикални части с нулеви делители  – преминава в режим разделяне на клетката с нулеви делители на n вертикални равни части. Вдясно на бутона се задава броят на вертикалните части.

Група затварящи делители  служи за затваряне на клетката – използва се при витрини, окачени фасади и др.

Горен затварящ делител  – делителят се позиционира плътно в горния край на клетката.

Долен затварящ делител  – делителят се позиционира плътно в долния край

на клетката.

Ляв затварящ делител  – делителят се позиционира плътно в левия край на клетката.

Десен затварящ делител  – делителят се позиционира плътно в десния край на клетката.

Каса  – преминава в режим поставяне на каса.

Прозорец  – преминава в режим поставяне на единичен прозорец.

Прозорец с летящ делител (двукрил прозорец)  – преминава в режим поставяне на двукрил прозорец.

Врата  – преминава в режим поставяне на врата.

Двойна врата  – преминава в режим поставяне на двойна врата.



Многокрил прозорец  – преминава в режим поставяне на многокрил прозорец. Вдясно на бутона се задава броят на крилата.

Трапец  – при кликване с левия бутон на мишката върху ъгъл от конструкцията, той се отрязва. Вдясно на бутона се задават стойностите за **H** и **L** (в милиметри).

Арка  – при кликване с левия бутон на мишката върху ъгъл от конструкцията, той се закръгля.. Вдясно на бутона се задават стойностите за **H** и **L** (в милиметри).

Дръжка  - поставя дръжка върху показаното крило. Управлението на позицията на дръжката се извършва от свойствата на крилото. Дръжката може да се дефинира в обкова и да се поставя заедно с него.

Има само информативен характер, изпраща се към машините за рязане и етикетите. Не управлява избора на обков (плаваща или фиксирана мартина). Информация за дръжката излиза и в схемата.

Отваряне  – задава типа на отваряне като с левия бутон на мишката се кликва върху  крилото.

Подбиране на обков по отваряемост.

Когато се постави даден обков, то той определя и отваряемостта, заложена в него. В последствие при промяна на отваряемостта от панел Инструменти програмата търси измежду обковите със същото име такъв, който има тази отваряемост. Логиката прилича на тази ползвана до версия 9, но подбора на необходим обков не се определя

от името на обкова, а от отваряемостта му. Означенията “1o” и “1к” вече имат само информативен характер – за удобство на потребителя.

Siegenia1o1k-Left	име	Siegenia с отваряемост	<input type="checkbox"/>
Siegenia1o1k-Right	име	Siegenia с отваряемост	<input type="checkbox"/>
Siegenia2o1k-Left	име	Siegenia с отваряемост	<input type="checkbox"/>
Siegenia2o1k-Right	име	Siegenia с отваряемост	<input type="checkbox"/>

В стандарта залагаме Siegenia1o1k-Left. При поставяне на крило програмата поставя този обков и задава отваряемостта му на крилото. При промяна от панел инструменти на отваряемостта на програмата подменя обкова Siegenia1o1k-Left със Siegenia2o1k-Left.

Забележка: Необходимо е да има въведени обкови, които да описват всички видове отваряемост.

Забележка: За да работи логиката е необходимо да се включи флаг **Автоматична промяна на обкова** от

модул Admin => Options => Настройки.

Забележка: При конвертиране от стари версии първоначално в Profiles => Каталог => Обков

полето **Име** е същото, като поле **Номер** и флагът е изключен. За да се ползват новите възможности потребителят трябва да групира обковите като им зададе еднакви имена и да включи флага в Admin. В противен случай програмата работи по стария начин.

2.2. Панел Чертожно поле

Върху Чертожното поле се изчертава конструкцията с размери, пропорционални на зададените.

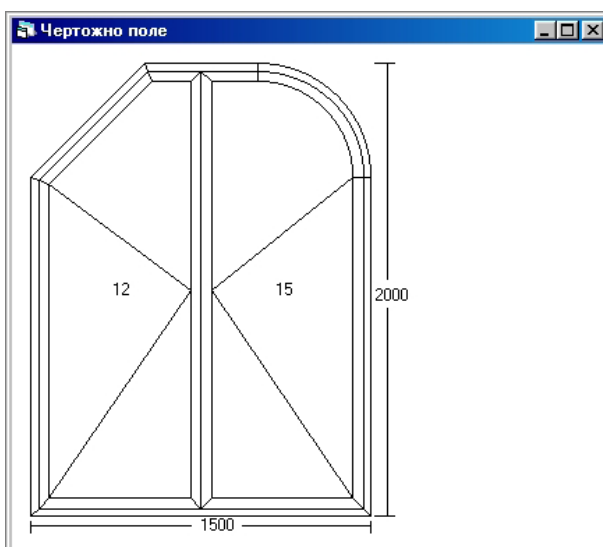
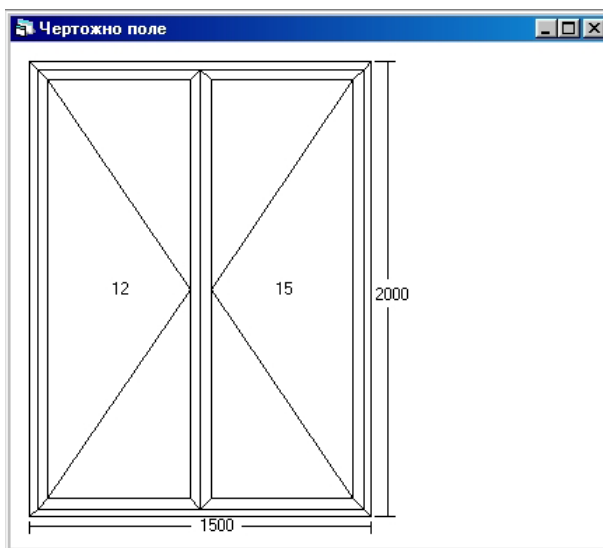

2.4. Лента Бързи операции и режими на работа

В лентата за бързи операции са поставени бутони с най-използваните операции и режимите на работа при конструиране.

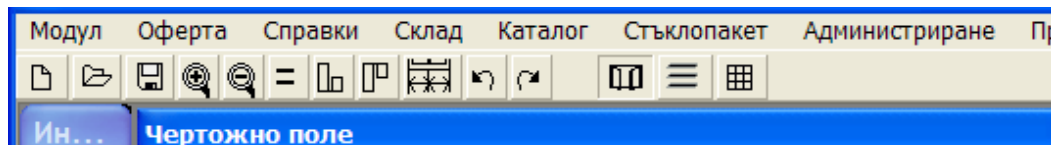

Режими на работа:



Конструкция - изчертаване на конструкции - основен режим.



Щори - добавяне на щори към вече изградени конструкции.



Комарници - добавяне на комарници към вече изградени конструкции.

Бутони:



Нов Модул - показва панела за отваряне на нов модул.



Отваряне на Модул - показва панела за отваряне на модул.



Запис.



Увеличаване на изображението върху Чертожното поле.



Намаляване на изображението върху Чертожното поле.



Изравняване на избраните обекти (стъклопакети или крила) по ширина(L).

Маркират се обектите, които ще се подравняват и се натиска бутона “=”.



Подравняване на избрани обекти отдолу и отгоре.

Ако делител в балконска врата трябва да се подравни с касата на прозореца: маркира се делителя, с натиснат клавиш Ctrl се маркира касата и се натиска бутон “Подравняване от долу”.



Оразмеряване на чертожното поле. Последователното натискане на бутона променя начина на оразмеряване на чертожното поле.

Забележка: Този бутон не променя начина на оразмеряване в справките. За тази цел има подобен бутон в:

Profiles => Модул => Свойства



Операция назад.



Операция напред.

2.3. Панел Профили

В зависимост от избрания режим на работа, панел **Профили** има различни функции.

Режими на работа:



Конструкция - изчертаване на конструкции - основен режим.



Щори - добавяне на щори към вече изградени конструкции.



Комарници - добавяне на комарници към вече изградени конструкции.

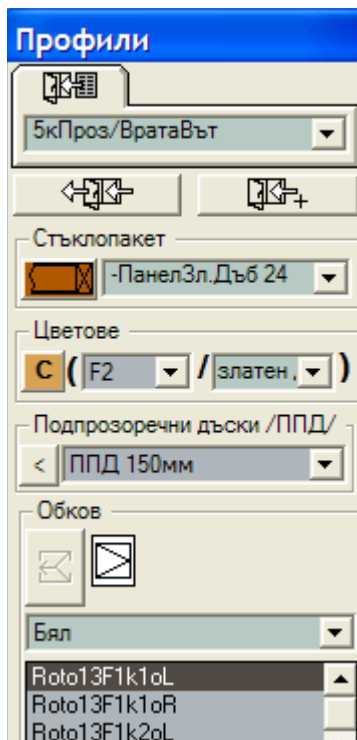

В режим **Конструкции** от панел **Профили** се остойностява конструкцията – определя се вида на профилите, аксесоарите, стъклопакета, обкова и ППД, от които да бъде изпълнена.

Потребителят има възможност да избере един от трите режима на конструиране: **Стандарт, Прототип, Крило/Делител/Каса** (виж **Остойностяване**).

Забележка: Поради по-ограниченото ползване на режими **Прототип, Крило/Делител/Каса**, по подразбиране те не се виждат. За да се ползват е необходимо да се включат от:

модул Admin => Options=> Настройки => Скрый режима на работа...

Режими на конструиране:

Ползване на стандарт  – профилите и аксесоарите се извличат от показания в щората стандарт.

Ползване на прототип  – профилите и аксесоарите се извличат от избраната за прототип конструкция.

Ползване на Крило/Делител/Каса  – профилите се остойностяват с показаните в щорите.

Бутони:

Смяна на профили и аксесоари  – при натискане на този бутон маркираните в конструкцията елементи се остойностяват с профилите и аксесоарите на активния режим.

Пример: дадена конструкция е направена със стандарт за термопрофил. За да се смени със студен профил конструкцията се маркира, избира се стандарт със студен профил и се натиска бутона. При тази операция се сменят профилите и аксесоарите на конструкцията.

Добавяне аксесоари  – добавя към аксесоарите на маркираните в конструкцията елементи **само** аксесоарите (без профилите) от избрания стандарт или прототип. Използва се само в режим **Стандарт** и **Прототип**. Служи за добавяне на допълнителни аксесоари (например, необходимите за монтаж), предварително оформени като стандарт.

Добавяне стъклопакети  При създаване на нова конструкция във всички клетки се поставя стъклопакета, показан в щората. За смяна на стъклопакета в създадена конструкция е необходимо да се маркират клетките, да се избере желаният стъклопакет и да се натисне бутона.

Оцветяване на конструкция  При създаване на нова конструкция елементите се изпълняват с типа цвят, зададен в щората. За смяна на цвета в създадена конструкция е необходимо да се маркират елементите, да се избере желаният цвят и да се натисне бутона.

Забележка: Профилите и аксесоарите, от които е изградена конструкцията могат да бъдат оцветявани само ако имат зададена цена за избрания цвят или тип цвят. Ако програмата не намери цена за тип оцветяване или цвят се взима базовата цена (бяло).

Забележка: Старият режим на оцветяване на конструкциите може да се включи от:

модул Admin => Options => Настройки => „Оцветяване на профилите без проверка на цвета”.

Добавяне на обков .

При маркиране на единичен или многокрил прозорец в списъка с обковите остават само тези, които са подходящи за маркирания прозорец. С мишката се избира желаният и с бутона се поставя. При многокрил прозорец обковът за всички крила се поставя на първото крило (най-лявото). Обковът определя отваряемостта на крилата. Той може да се заложи в стандарта така, че да се поставя автоматично с поставянето

на стандарта.

Ако при поставен обков се промени отваряемостта, програмата работи по различен начин в зависимост от флага:

модул Admin => Options => Настройки => Автоматична промяна на обкова.

Включен флаг - търси обков със същото име и новата отваряемост. Ако намери такъв, подменя поставения обков с този, който има подходящата отваряемост и издава съобщение за подмяна на обкова. Ако не намери обков със същото име и подходяща отваряемост, издава съобщение за грешка.

Изключен флаг - Остава стария обков като само визуализира новата отваряемост. Това в някои случаи може да доведе до грешки (Вижда се на чертежа двуплоскостно отваряне, а обкова в справките е за едноплоскостно отваряне).

Добавяне на подпрозоречна дъска

За да се постави ППД е необходимо да се маркира каса на чертожното поле и от панел Профили - ППД да се избере съответното означение от падащото поле. След натискане на бутона за поставяне ППД се визуализира на чертожното поле като намалява височината на касата.

ППД използват оцветяването на профилите.

Въвеждане и редактиране на ППД се извършва от

Profiles => Каталог => Подпрозоречни дъски.

Крайната цена на ППД се указва за всяка поотделно. За това в

Profiles => Каталог => Подпрозоречни дъски

са добавени полета за цена на линеен метър, труд, монтаж, печалба и ДДС. Добавен е и флаг за формиране на цената като сума от цените на аксесоарите или на линеен метър.

Забележка: Когато флагът за формиране на цената на ППД е включен на „Аксесоари” тя се оцветява с цвета на конструкцията и прехвърля цвета към аксесоарите. За да се види оцветена ППД, първият аксесоар от списъка с аксесоари трябва да има указана цена за цвета. Ако липсва цена, ППД не се оцветява и се визуализира бяла.

Забележка: Подпрозоречните дъски не влизат в цената на конструкцията, а се калкулират отделно. Цената на ППД се показва отделно в свойствата на модула, свойствата на офертата и справките.

Режим на работа Щори - от панел **Профили** се добавят щори към вече изградени конструкции. Щори се поставят в клетки. В панел профили се показва списък с предварително въведени щори. Въвеждане и редактиране на щори се извършва от меню

Profiles => Каталог => Щори.

При маркиране на клетка бутонът за поставяне на щора < става активен. Избира се от списъка щора, цвят и се натиска бутона. Програмата поставя щората в избраната клетка и я включва в списъка с щори на модула.

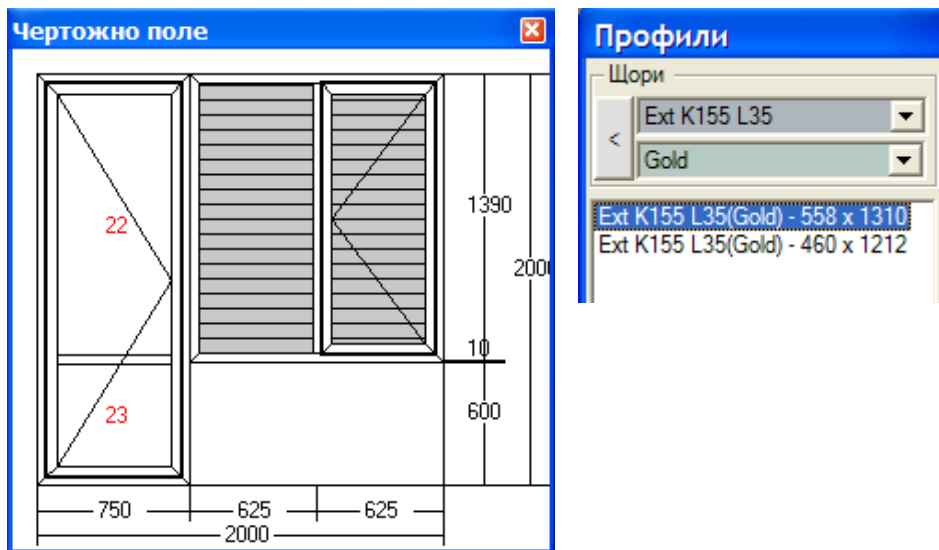

При маркиране на повече от една клетка, щората се изчислява като обща за маркираните клетки, така че да ги покрие.

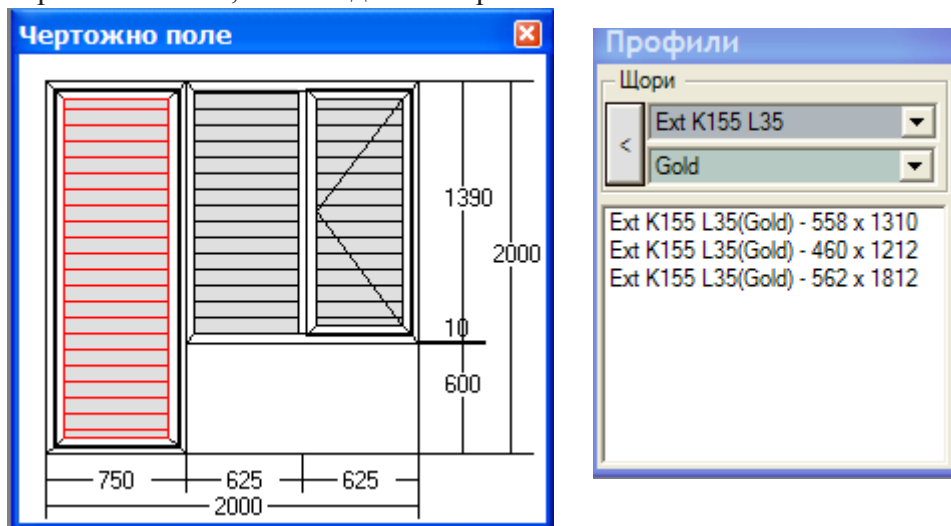

Режим на работа **Комарници** - от панел Профили се добавят Комарници към вече изградени конструкции. В панел Профили се показва списък с предварително въведени комарници. Въвеждане и редактиране на комарници се извършва от меню Profiles => Каталог => Комарници.

Комарници се поставят на крила. При маркиране на крило бутонът за поставяне на комарник става активен. Избира се от списъка комарник, цвят и се натиска бутон за добавяне на комарник. Програмата поставя комарника с размера на крилото и го включва в списъка с комарници на модула.

При маркиране на повече от едно крило, размерът на комарника се изчислява от горния ляв ъгъл на първото крило до десния долен ъгъл на последното крило.

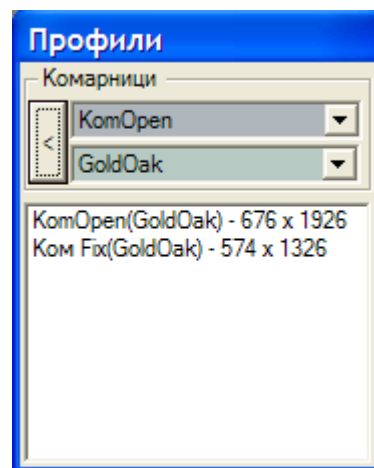
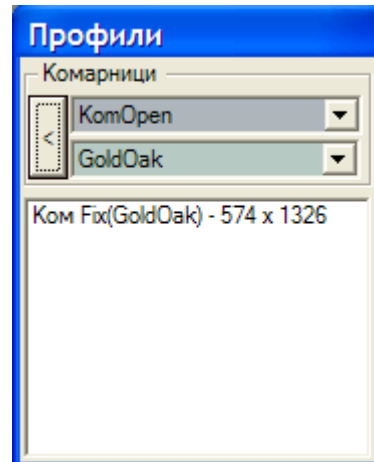
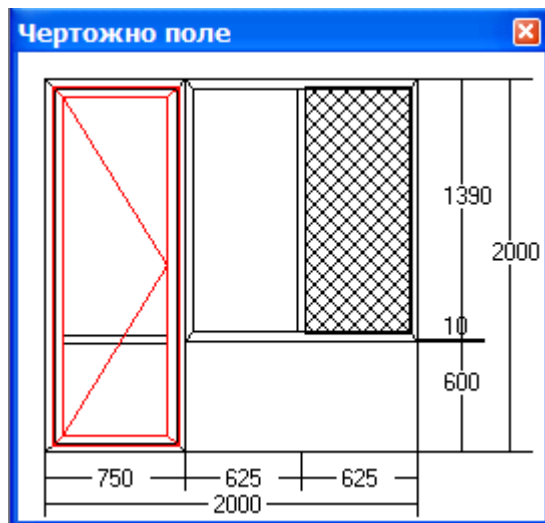

Информационен панел – информация за текущия модул – показва информация за използвания стандарт, профили, обков и стъклопакет.

Добавен е бутон за показване на Информационния панел

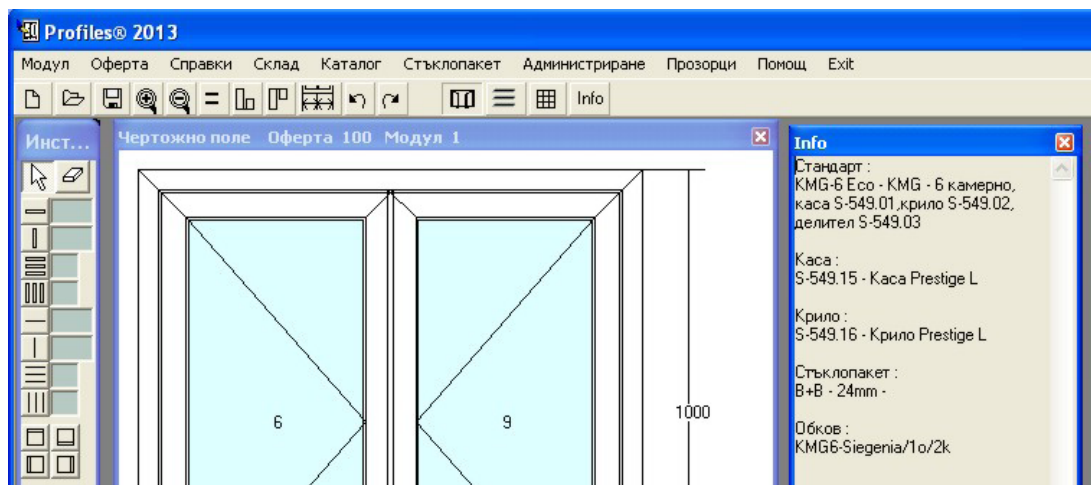

3. Менюта

3.1. Меню Модул

Дава възможност за работа с модули: създаване, запис, печат, корекции и др.

Забележка: Под модули се разбират отделните конструкции за една оферта (например отделните врати и прозорци са модули).

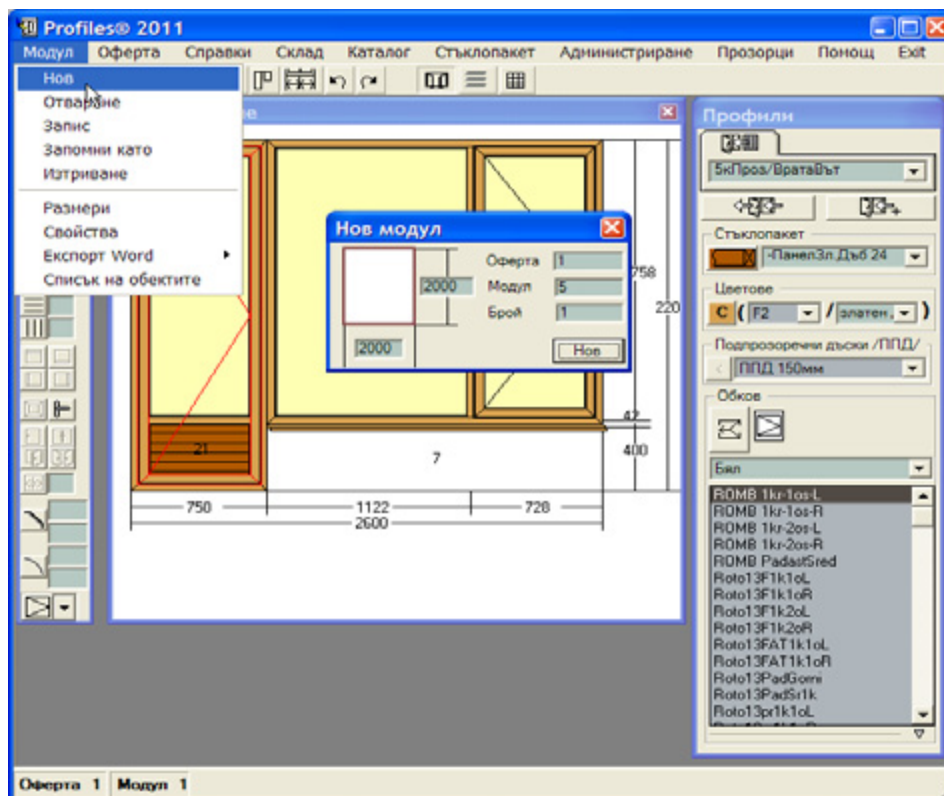

Нов – отваря панел за попълване на размерите на нов модул.

Екран **Модул=>Нов** съдържа следните полета:

=> **Оферта** – по подразбиране се визуализира номерът на последната оферта, с която е работено;

=> **Модул** – по подразбиране се визуализира следващият (след последния работен) номер на модул;

=> **Брой модули** – по подразбиране – 1;

=> полета за задаване размерите на конструкцията в милиметри. По подразбиране: последните въведени стойности.

Попълват се полетата с желаните параметри и се натиска бутон **Нов** . Панелът се затваря и в чертожното поле се изчертават габаритите на конструкцията с размери, пропорционални на зададените.

Забележка: Зададените номера на оферта и модул в съответните полета са временни (работни). При запис те могат да се сменят.

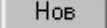
Забележка: При избиране на бутон  се появява екран с коментар към избираня Стандарт, показващ по какъв начин ще се изпълни конструкцията.

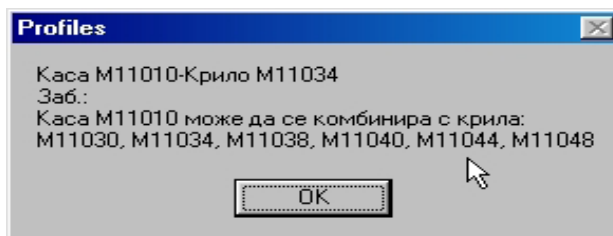

Ако модулет е първи за дадена оферта се отваря панел със свойствата на офертата, където се попълва: име на клиента, коментар, формула за изчисление на цената на модула.

Отваряне – отваря записан модул (за преглед, редакция и т. н.).

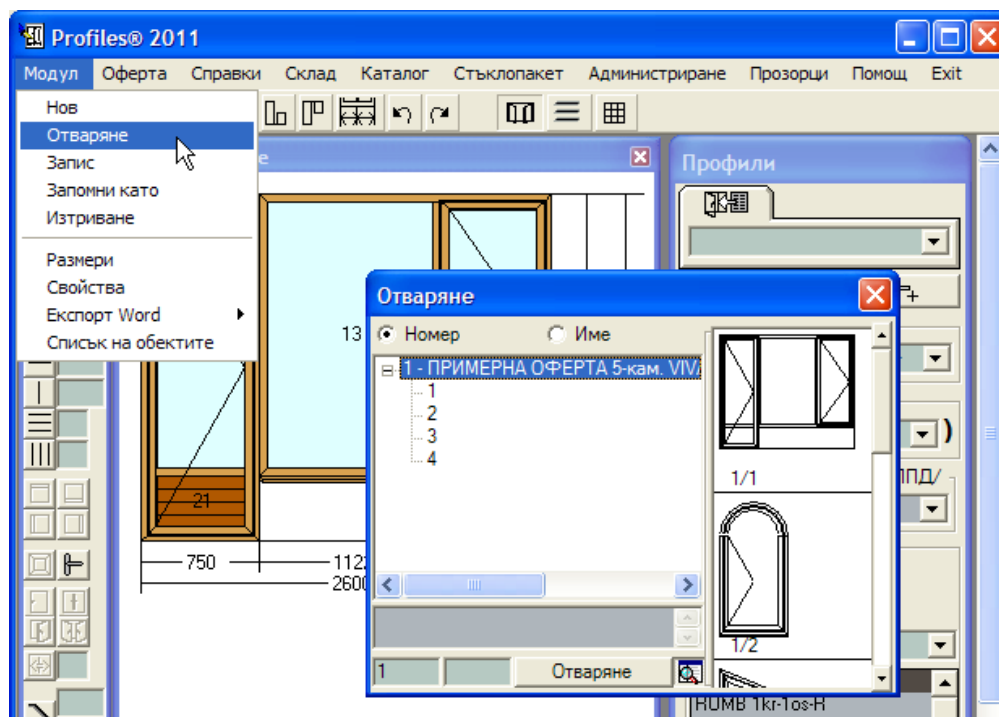

Показва се списък с офертите и имената на клиентите.

При кликане върху плюското пред номера на офертите се показва списък на модулите, от които е съставена.

При стъпване с мишката върху оферта или модул в полето под списъка се показва коментар към офертата (модула), а в графичния прозорец се визуализира офертата (модула). При двойно кликане върху модула от списъка или в графичния прозорец, той се отваря.

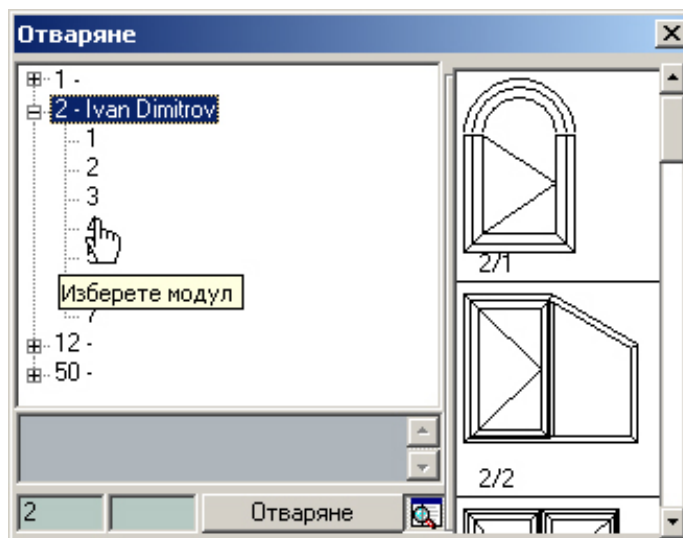
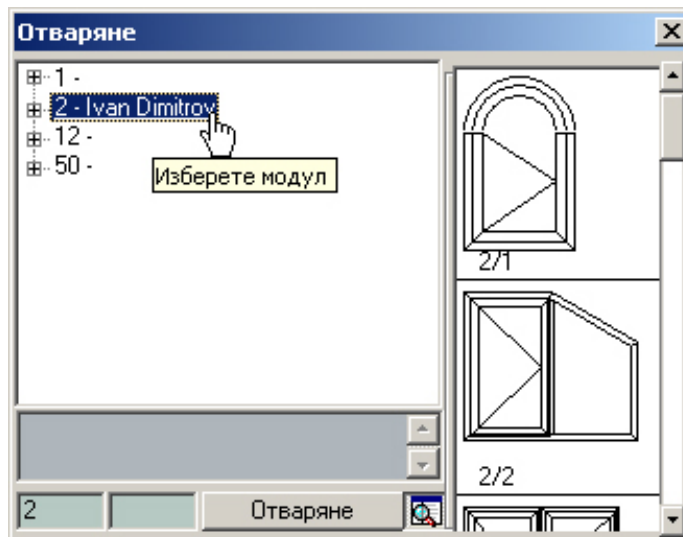

Запис – за запомняне на нов модул и данните за офертата.

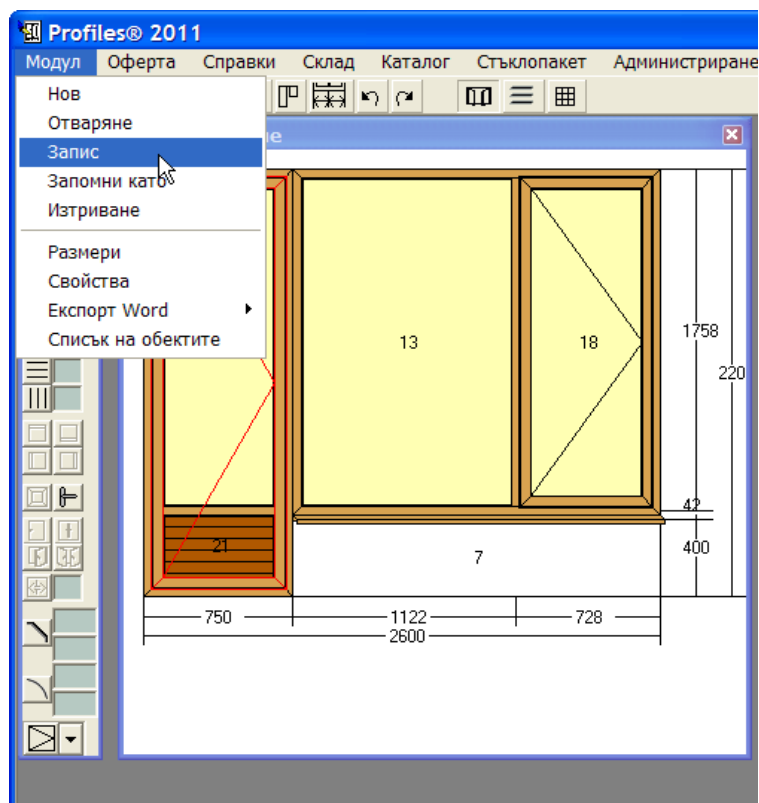

В долния ляв ъгъл на основния екран на програмата е указан номер на текущата оферта и номер на текущия модул (с който се работи в момента). При избиране на **Запис** активният модул се запомня с тези номера.

Запис като – за запомняне на активния модул с друг номер на оферта и модул.

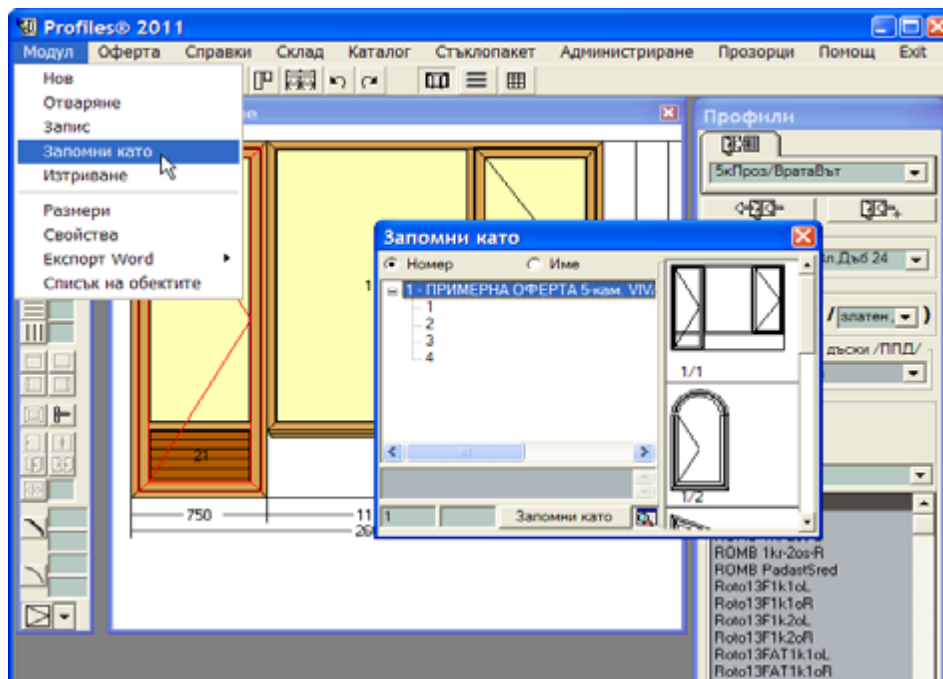

Ако има записан вече модул с тези номера се извежда предупредително съобщение.

Изтриване – изтрива показана оферта или модул.

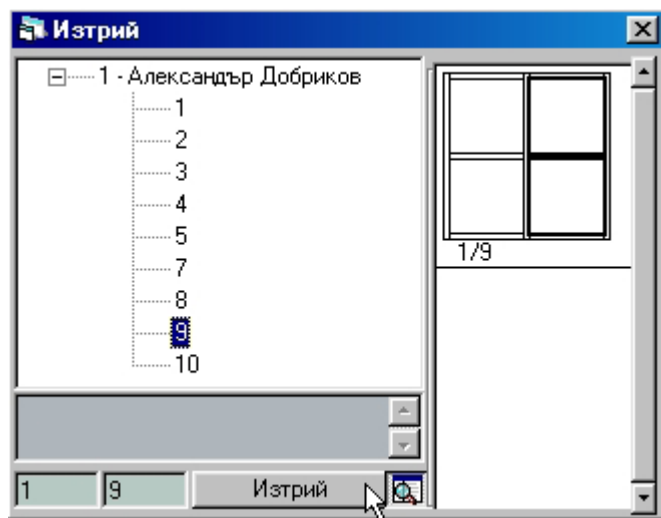
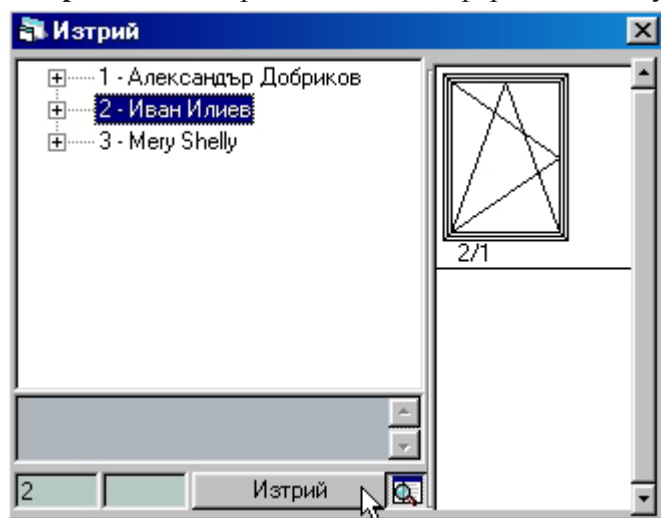

Забележка: Ако офертата е заключена (виж [Меню Оферта=>Свойства](#)) операциите **Запис**, **Запис като** и **Изтриване** са забранени!

Прототип – дава възможност за избиране на модул, с чиито профили и аксесоари ще се остойността създаващата се конструкция.

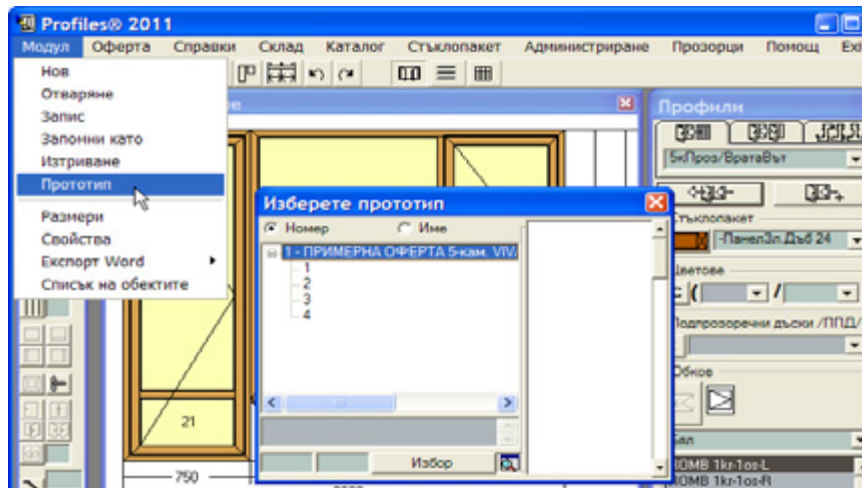

При избиране на прототип върху панел **Профили** се активира бутон **Ползване на прототип**  и се визуализира номера на офертата и модула, взет за прототип.

Ако е конструиран един прозорец и трябва да се направи друг, който има същите профили и аксесоари може да се ползва първия за прототип.

Размери – показва размерите на активния модул, дава възможност за промяна на размерите.

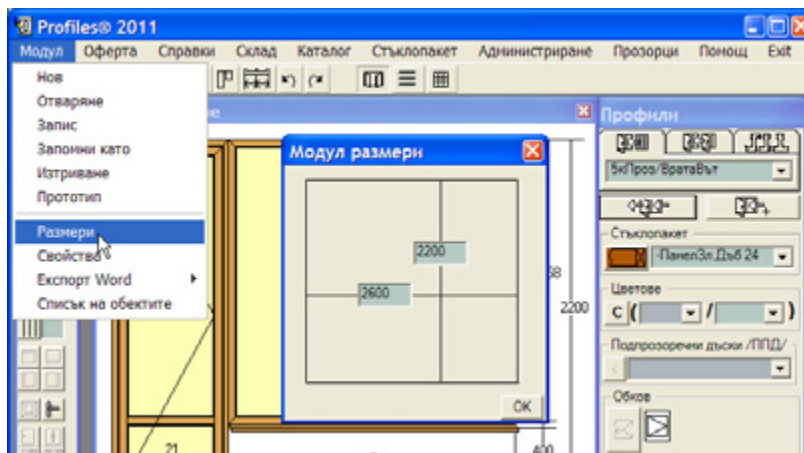

Промяна на размерите става като се попълнят новите размери в съответните полета. Бутон  – за изпълнение на операцията.

Свойства – показва свойствата на текущия модул: номер на оферта, номер на модул, брой модули; детайлна разбивка на цената, параметри - цена на профили, аксесоари, стъклопакети; отваряема и фиксирана площ, обща дължина на основните профили; наименованието на ценовата схема, по която е изчислена цената на модула (задава се в меню **Администриране=>Ценова схема**).

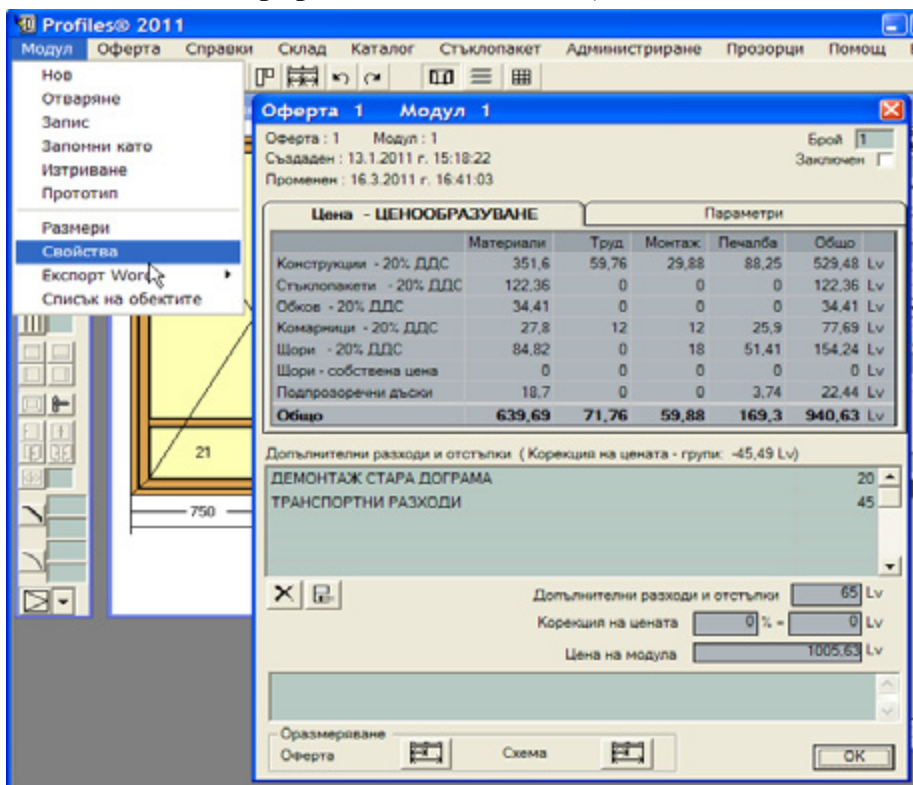

Има възможност за задаване на допълнителни разходи и отстъпки, които да се включат в цената на модула и коментар към самия модул. Показана е корекцията на цената на модула, получена на базата на корекцията на цените на групите (задава се в меню **Каталог=>Групи**). Корекцията на цената от групите не се прибавя автоматично към цената на модула.

Пример: Потребителят знае, че при закупуване на определено количество профили, му се прави отстъпка 3%. В меню **Каталог=>Групи** се задава отстъпка 3% за групата профили. При изчисление на цената на модула, в полето **Корекция на цената** се визуализира стойността на тези 3% в съответната валута. Потребителят преценява дали да направи отстъпка в цената с тази сума (като впише сумата в поле **Допълнителни разходи** с отрицателен знак).

Тук се показва и корекцията на крайната цена на модула като процент и стойност. Задава се от **Оферта => Свойства** и променя крайната цена на модула без да се отразява на ценовата схема или допълнителните разходи и отстъпки.

Оферта 1 Модул 1

Оферта : 1 Модул : 1 Брой 1

Създаден : 13.1.2011 г. 15:18:22 Заклучен

Променен : 17.3.2011 г. 16:35:23 Ръчна изработка

Цена - ЦЕНООБРАЗУВАНЕ	Параметри				
	Материали	Труд	Монтаж	Печалба	Общо
Конструкции - 20% ДДС	351,6	59,76	29,88	88,25	529,48 Lv
Стъклопакети - 20% ДДС	122,36	0	0	0	122,36 Lv
Обков - 20% ДДС	34,41	0	0	0	34,41 Lv
Комарници - 20% ДДС	27,8	12	12	25,9	77,69 Lv
Щори - 20% ДДС	84,82	0	18	51,41	154,24 Lv
Щори - собствена цена	0	0	0	0	0 Lv
Подпрозоречни дъски	18,7	0	0	3,74	22,44 Lv
Общо	639,69	71,76	59,88	169,3	940,63 Lv

Допълнителни разходи и отстъпки (Корекция на цената - групи: -45,49 Lv)

ДЕМОНТАЖ СТАРА ДОГРАМА 20

ТРАНСПОРТНИ РАЗХОДИ 45

Допълнителни разходи и отстъпки 65 Lv

Корекция на цената 0 % = 0 Lv

Цена на модула 1005,63 Lv

Оразмеряване

Оферта Схема OK

От панел **Оразмеряване** може да се указва типа на оразмерителните линии на чертежите, които се експортират към офертата и схемата (работната карта) - от базова точка, от точка до точка и без оразмерителни линии. При запис на модула, типа оразмеряване на чертежите към схемата и офертата се запомнят и при създаване на нов модул се използват последните избрани.

За всеки модул може да се укаже дали да бъде изработен на ръка или на автоматична линия.

Когато е избрана опцията **Автоматична линия** - програмата **не включва в справките и складовите документи** всички профили и аксесоари, необходими за изработката на конструкцията. Включват се само допълнителните аксесоари и допълнителните елементи (щори, комарници и ППД). При Ръчна изработка - всички профили, аксесоари и допълнителни елементи **се включват в справките и складовите документи**.

Експорт Word:

- **Кратка Схема** – кратка информация за всеки един от елементите на конструкцията.

- **Схема** – подготвя документ във формат Word2000 или Open Office, който съдържа схемата на текущия модул и профилите, от които да се изработи. Документът е предназначен за цеха за изработване.

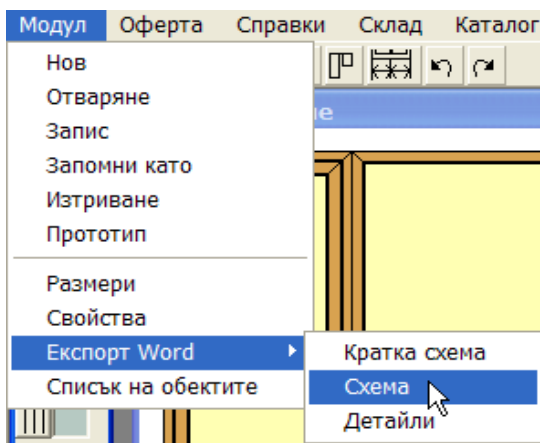

Поръчка N1 Модул:3 Брой 1 - Александър Добриков

<p>Рамки: No: 2 - Каса -1500mm x 2000 mm Профили:Е 1100;Е 1100;Е 1100;Е 1100 No: 4 - Прозорец -1446mm x 1946 mm Профили:Е 1106;Е 1106;Е 1106;Е 1106</p>
<p>Клетки: N 5; 1354mm x 1854 mm Стъклопакет:В 4 - 1340mm x 1840 mm</p>

- **Детайли** - всеки един от елементите на конструкцията е описан подробно.

!!! **Забележка:** Ако схемата не се визуализира коректно (черно петно) е необходимо да се променят настройките на Windows: Desktop=>Properties=>Appearance=>Scheme - избира се Windows Standard или Windows Classic

Списък на обектите – показва списък на обектите на текущия модул. Във всяка конструкция има 4 типа обекти: клетка, каса, крило, делител. В този списък обектите каса и крило са обединени в обект рамки. Програмата поставя вътрешни номера на всеки един обект при създаването им. От този списък могат да се видят номерата на обектите. Тази номерация се използва при всички разпечатки и дава възможност за уточняване разположението на всеки един обект в конструкцията. Например при разпечатките за разкрой всеки елемент излизащ от разкроя е маркиран по следния начин: 23/5/16, което означава оферта №23, модул №5 и обект в модула №16; или при разкроя на стъклопакети се задава всеки един стъклопакет в кой номер клетка се поставя и т. н.

При кликане върху съответния обект в списъка, обектът в чертожното поле се маркира. При двойно кликане се визуализира панел със свойствата на обекта.

а) Делители

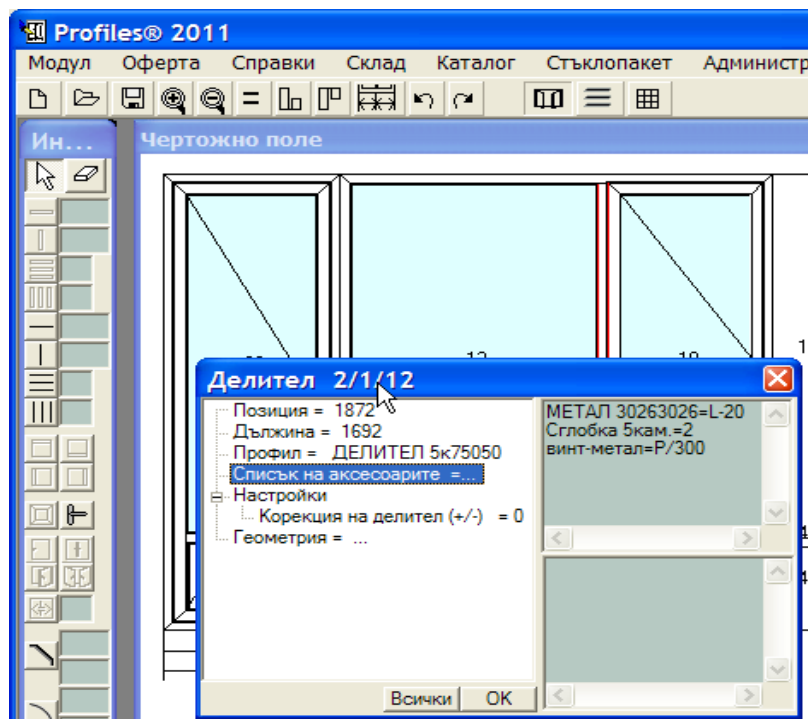

Върху панела са показани:

- **Профил:** профилът, от който е изпълнен обекта;

- **Позиция:** разстоянието, на което е конструиран;
- **Дължина:** размерът;
- Списък на аксесоарите;
- Настройки и корекции;
- Геометрия.

б) Клетки - върху панела са показани:

- размерите на клетката – дължина L, височина H;
- списък на аксесоарите;
- стъклопакетът, поставен в клетката;
- размерите на стъклопакета – дължина L, височина H;
- настройки и корекции;
- геометрия;
- щори и корекции;

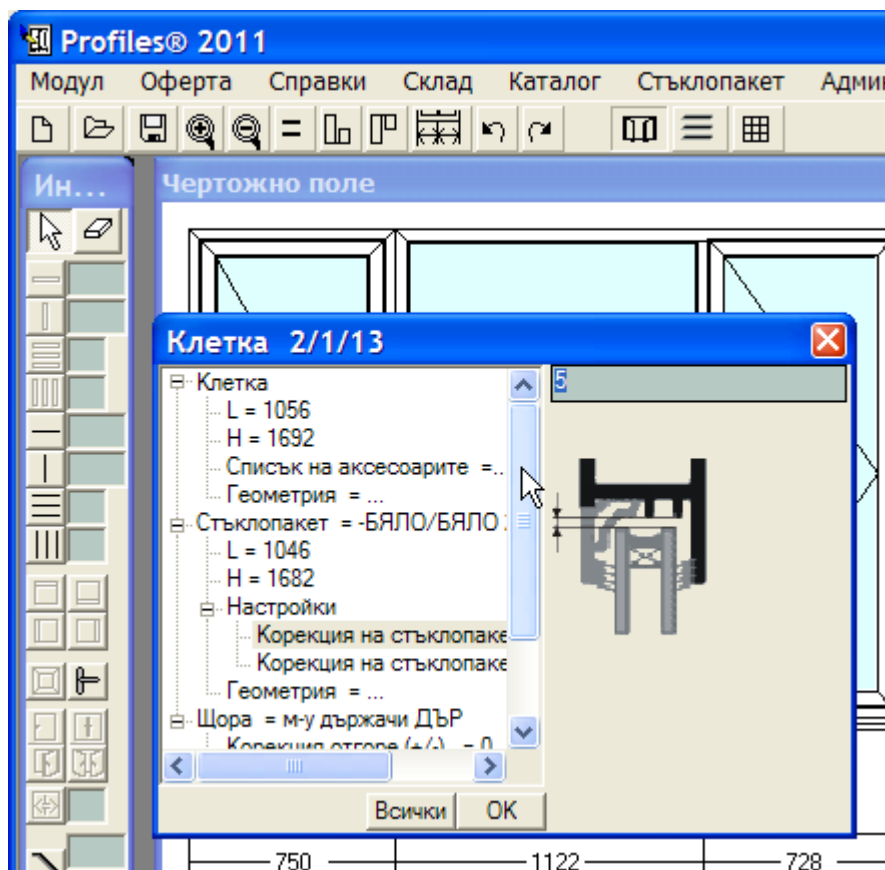

в) Рамки - върху панела са показани:

- дължина L;
- височина H;
- четирите профила, от които е конструирана рамката;
- списък на аксесоарите към нея със съответното количество;
- обков;
- отваряемост;
- настройки и корекции;
- геометрия;
- комарници и корекции.

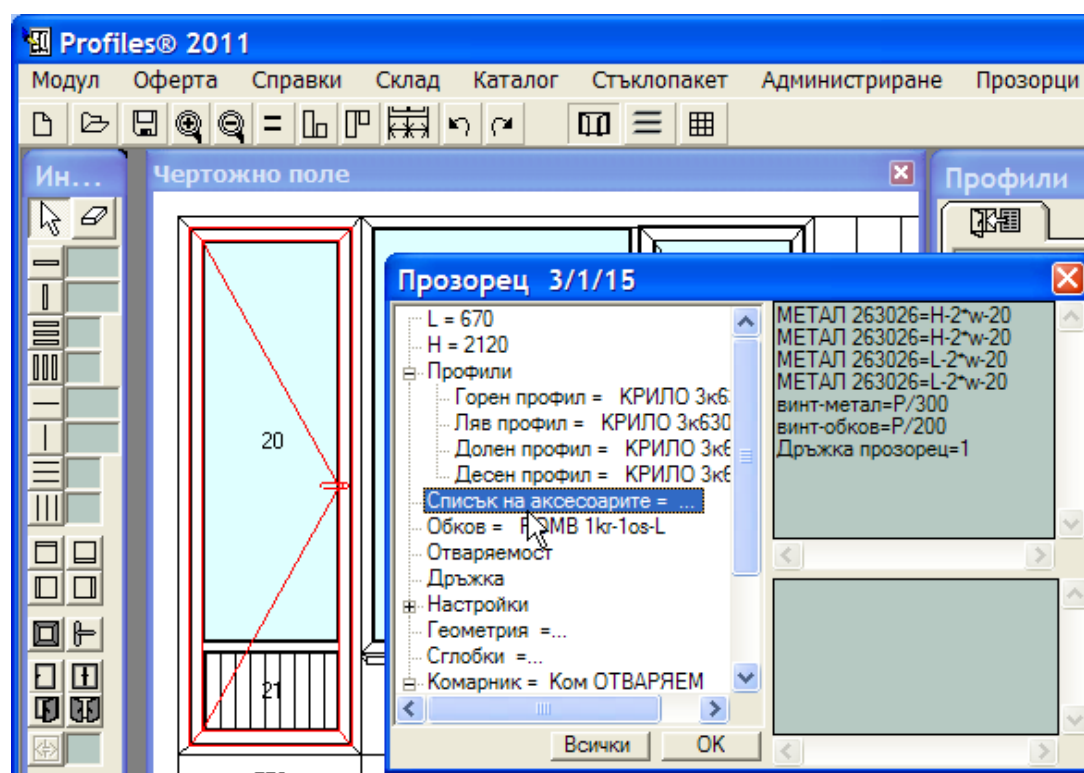

Забележка: Панелът със свойствата на всеки един обект може да се извика и с кликане с десния бутон на мишката върху обекта в чертожното поле.

За свойствата на всеки обект виж **Типове обекти**.

3.2. Меню Оферта

Дава възможност за работа с оферти: преглед, печат, обмяна на оферти с други бази данни (във формат Profiles), експорт към DXF формат.

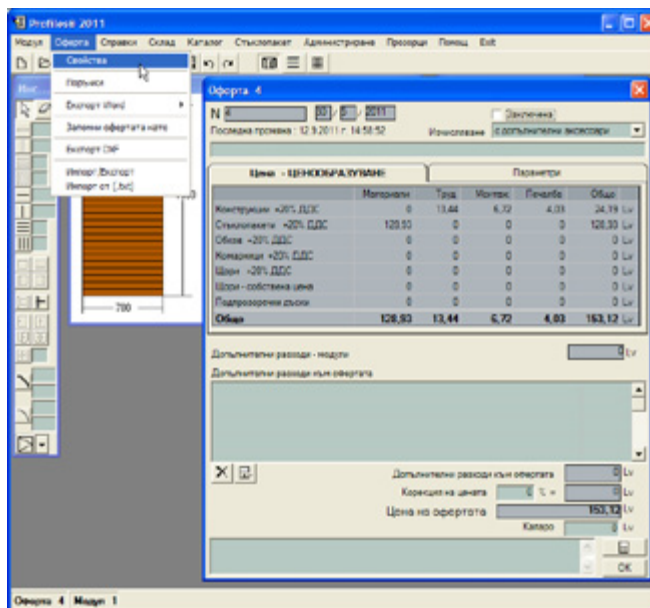

Свойства: отваря екран с информация за активната оферта:



Детайлна разбивка на цената на офертата, параметри - цена на профили, аксесоари, стъклопакет, обков, комарници и щори; отваряема площ, фиксирана площ, обща дължина на основните профили, брой рамки; допълнителни разходи, наименование на ценовата схема, по която се пресмята цената на всеки един от модулите в офертата с възможност за корекция на допълнителните разходи, корекция на крайната цена и коментар.

При избиране на **Изчисляване без допълнителни аксесоари** програмата прекалкулира цялата оферта без допълнителните аксесоари. Ако материалите за монтаж са добавени в полето за допълнителни аксесоари, опцията два възможност в цената да не са включени материали, труд и печалба за монтаж.

Бутони:

Преизчисление на модулите  – извършва прекалкулация на всички модули в офертата и сумира съответните стойности;

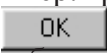
Сумиране цената на модулите  – сумиране на съответните стойности.

Например: при смяна на цената на един профил, участващ в офертата и натискане на бутон , цената на офертата няма да се промени. За да се промени трябва да се натисне бутон  за да прекалкулира цените на всички модули и тогава да ги сумира.

Поръчки: – за потвърждаване на оферта като поръчка. При тази операция програмата автоматично преизчислява поръчката; определя необходимите количества; тези, които е необходимо ги оптимизира като ползва наличните парчета в склада; създава изходен документ от склада с необходимите количества и входен документ за склада с върнатите от оптимизация парчета. По този начин при потвърждаване на оферта се създава дефицитка в склада, която показва какви материали трябва да се закупят за изпълнение на поръчката.

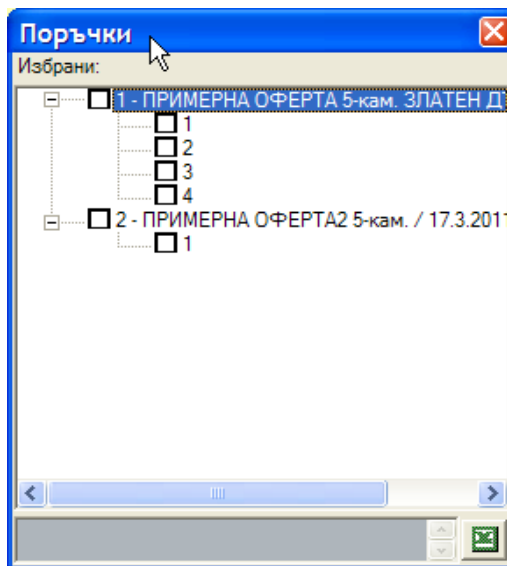

От списъка се маркират цели оферти или отделни модули, които ще бъдат превърнати в поръчки. Новоизбраните оферти и модули се оцветяват в син цвят, а тези, които са вече потвърдени и са превърнати в поръчки са удебелени с черен цвят. Най-горе на екран “**Поръчки**” се показва списък с номерата на офертите, които са избрани и ще бъдат превърнати в поръчки. Бутон – за изпълнение на операцията.

Програмата автоматично преизчислява всички модули в офертите и стартира оптимизацията за всички материали, за които е зададено да бъдат оптимизирани. След приключване на оптимизацията се генерира:

=> Документ във формат Word или Open Office, в който се показва резултатът от оптимизацията и ако (в Admin=>Options) е зададен тип машина за рязане на профили - включва оптимизацията в списъка със запазени оптимизации ([виж Запазени оптимизации](#)).

=> Изходен складов документ, съдържащ всички материали – профили, аксесоари, комплекти и парчета профили (налични в склада), необходими за изработката на потвърдените оферти. За определяне на количествата на материалите, подлежащи на разкрой се използва резултатът от оптимизацията.

=> Входен складов документ, в който са описани всички останали след оптимизацията парчета, които не се използват в поръчките и трябва да се върнат в склада.

Програмата издава съобщения за номерата на генерираните входни и изходни документи. В полето за коментар на всеки генериран документ се записва за кои поръчки и модули е създаден.

След приключване на операцията по превръщане на офертите в поръчки, програмата заключва маркираните оферти.

Забележка:

=> Ако по време на преизчислението бъде открита грешка в някой от модулите, процесът се прекратява без генериране на справки и складови документи. Трябва да се коригира грешката и след това да се потвърди отново офертата.

=> Офертите, които вече са потвърдени и превърнати в поръчки (удебелени в черен цвят) не могат да бъдат избирани и включвани в списъка като новоселектирани.

=> Складовите документи са създадени на база на направената оптимизация. Генерираният документ на Word или Open Office, който съдържа резултата от оптимизацията, трябва да бъде съхранен и използван при разкроя на профилите.

Експорт Word

Оферта – подготвя документ във формат Word2000 или Open Office, който съдържа схемите на модулите на текущата оферта, цената на всеки от тях, обща цена на офертата. Документът е предназначен за клиента.

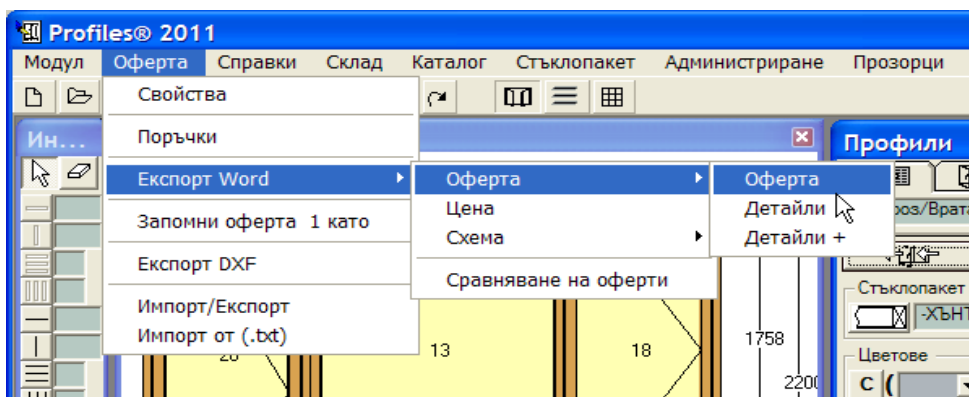

Детайли - към съдържането на офертата е добавена допълнителна информация за профилите, обкова, стъклопакета, щори, комарници и ППД.

Детайли + - Към съдържанието на детайли са добавени списък и чертежи с разположението на щори и комарници за всеки модул.

Оферта N 3 - Тодор Георгиев 0888 777 555

Коментар към офертата

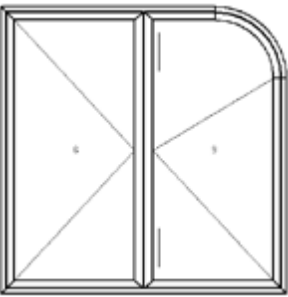
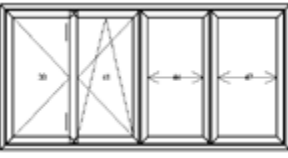
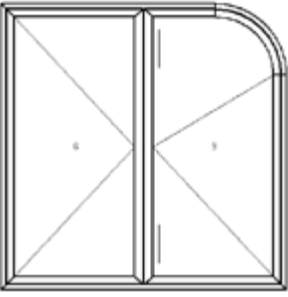
	Модул: 1 Брой: 3 Ед. Цена: 288Lv Общо: 864Lv	L =2000 mm H =2000 mm Отваряема площ: 4 m2 Неотваряема площ: 0 m2	коментар към модула
	Модул: 2 Брой: 1 Цена: 144Lv	L =2000 mm H =1000 mm Отваряема площ: 2 m2 Неотваряема площ: 0 m2	
	Модул: 3 Брой: 1 Цена: 288Lv	L =2000 mm H =2000 mm Отваряема площ: 4 m2 Неотваряема площ: 0 m2	

Отваряема площ: 18 m2

Неотваряема площ: 0 m2

Допълнителни разходи към оферта: 30.5 Lv

Общо: 1326.5 Lv

!!! Забележка: Ако схемата не се визуализира коректно (черно петно) е необходимо да се променят настройките на Windows: Desktop=>Properties=>Appearance=>Scheme - избира се Windows Standard или Windows Classic

Забележка: Потребителят може да зададе формат, в който да излиза офертата. Редактират се файлове profiles\Config\Offers.dot и OffersEnd.dot. При редакция на файла в горната част се поставя фирмено лого и надписи, в долната част се слага допълнителна информация (напр. офертата е валидна до..). Ако се налага преминаване на нов ред се използва комбинацията Shift+Enter. Между горната и долната част се оставя празно място, в което програмата поставя информацията за офертата.

Файлът OffersEnd.dot се добавя в края на офертата.

Цена – подготвя документ във формат Word2000 или Open Office, който съдържа информация за начина, по който е формирана цената (ценова схема и параметри) на офертата и на всеки модул поотделно.

Цена на поръчка: 1

	Материали	Труд	Монтаж	Печалба	Общо	
Конструкции	1141,9	125,16	62,58	265,93	1 595,57	Lv
Стъклопакети	332,01	0	0	0	332,01	Lv
Обков	74,01	0	0	0	74,01	Lv
Комарници	27,8	12	12	25,9	77,69	Lv
Щори	84,82	0	18	51,41	154,24	Lv
Щори - соб. цена	0	0	0	0	0	Lv
ППД	35,15	0	0	7,03	42,18	Lv
Общо:	1695,69	137,16	92,58	350,27	2275,7	Lv

Допълнителни разходи - модули	65	Lv
Допълнителни разходи	0	Lv
Общо:	2340,7	Lv

	Цена	Брак	Общо	
Профили	465,09	37,21	502,3	Lv
Стъклопакет	269,9	6,78	276,68	Lv
Акcesoари	418,22	12,4	430,62	Lv
Обков	61,68	0	61,68	Lv
Комарници	23,16	0	23,16	Lv
Щори	70,69	0	70,69	Lv
Щори - соб. цена	0	0	0	Lv
ППД	27,32	1,97	29,29	Lv
Общо:	1336,06	58,36	1394,42	Lv

Схема/детайли – подготвя документ във формат Word2000 или Open Office, който съдържа разпечатка на схемите на отделните модули в офертата. Дублира меню Модул=>Експорт Word => **Схема/детайли**, което показва само текущия модул.

Поръчка N 3 Модул: 1 Брой: 3 - Тодор Георгиев 0888 777 555

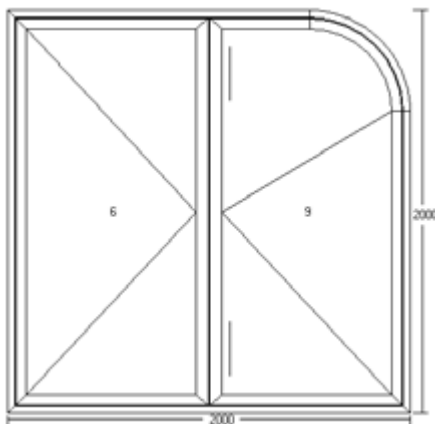

коментар към модула

Рамки:

Но: 2 - Каса - 2000mm x 2000 mm

WP3101: 2006 mm, a1= 45, a2= 45, 3/1/2/долен

WP3101: 2006 mm, a1= 45, a2= 45, 3/1/2/ляв

WP3101: 1503 mm, a1= 90, a2= 45, 3/1/2/горен

WP3101: 1503 mm, a1= 45, a2= 90, 3/1/2/десен

WP3101: 785 mm, a= 90, R= 500, 3/1/2/горен-десен

Клетки:

N 6: 848mm x 1820 mm

N 9: 848mm x 1820 mm

WP4110: 1820 mm, a1= 90, a2= 90, 3/1/9

WP4110: 1820 mm, a1= 90, a2= 90, 3/1/9

WP4110: 848 mm, a1= 90, a2= 90, 3/1/9

WP4110: 848 mm, a1= 90, a2= 90, 3/1/9

Акcesoари:

667000: 65.3п Винт самон.-3,9 x 16

K02: 22.272m УПЛЪТНИТЕЛ - WP

Експорт DXF – Експортира текущата оферта в DXF формат.

Указва се името на файла и папката, в която да бъде поставен.

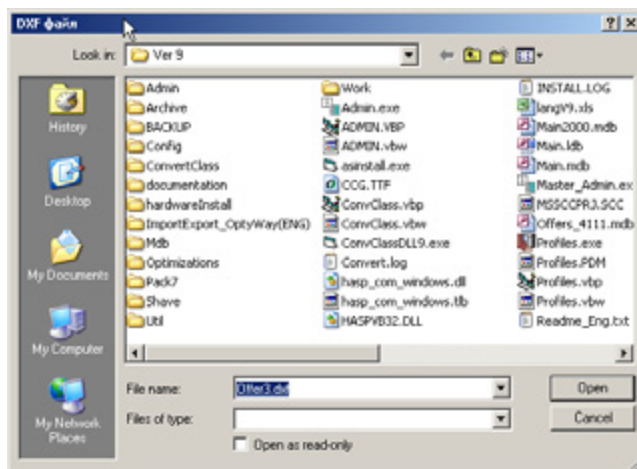

Импорт/Експорт – прехвърля оферти от текущата база данни в друга във формат Profiles. Това е основният начин за прехвърляне на оферти между компютри: в един и същи офис или в отдалечени офиси (по интернет).

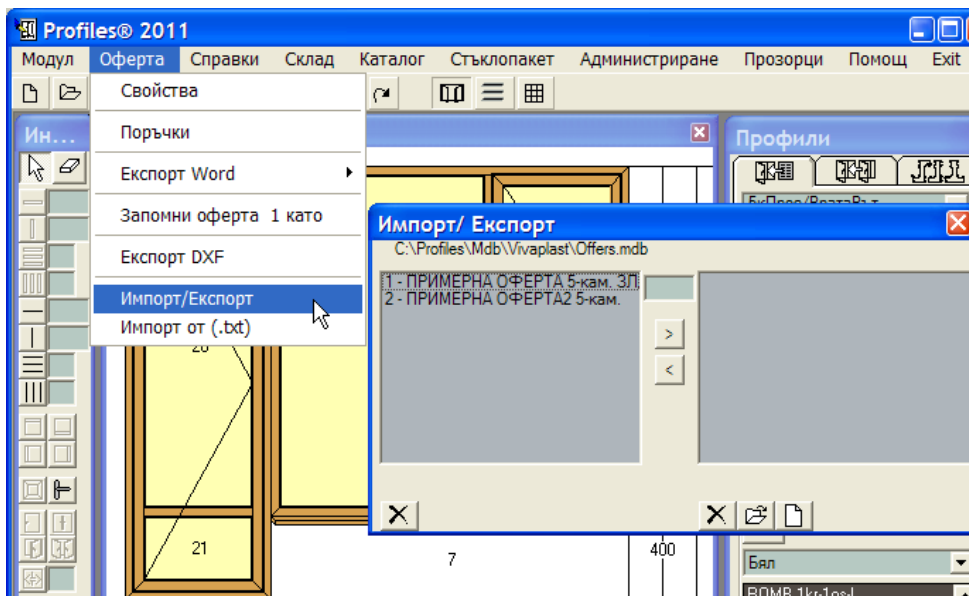

Вляво е списъкът на офертите от активната база данни, вдясно – от избраната за прехвърляне на документи база данни.

Бутони:

 - отваряне на нова база данни, в която да се прехвърлят оферти от активната.

Указва се папка (директория) и име на новата база.

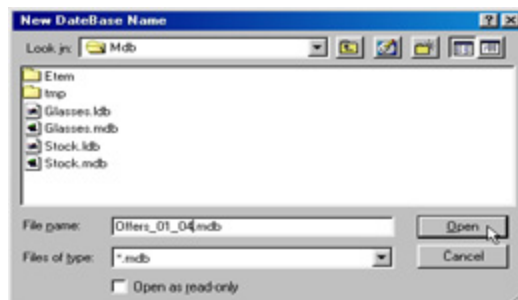

 – за отваряне на съществуваща база данни за оферти.

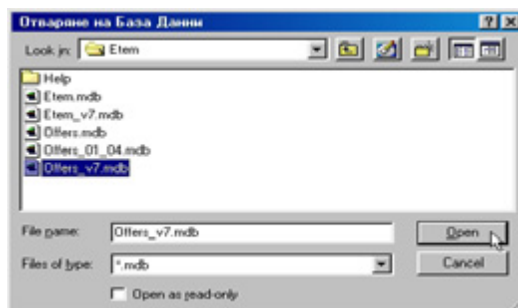



Избирането на повече от една оферта за прехвърляне става с натискане на клавиш **Ctrl** или **Shift** от клавиатурата и посочване на желаната оферта с левия бутон на мишката.

 – за копиране на избраните оферти от активната в другата база данни.

 – за копиране на избрани от десния списък оферти в активната база данни.

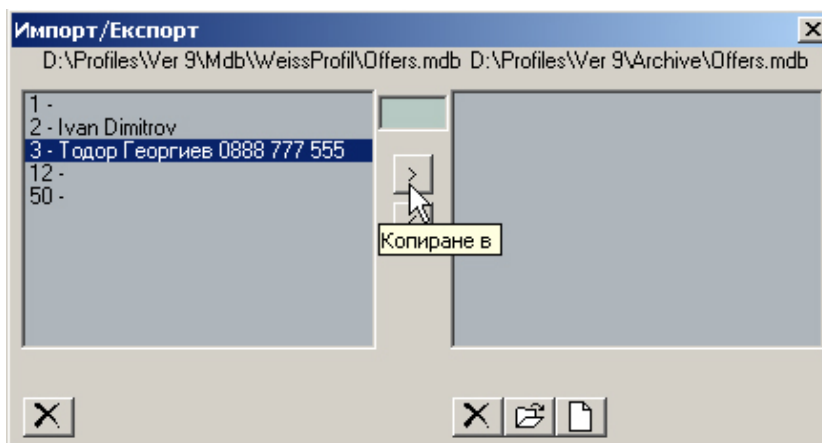

В текстовото поле между двете бази данни може да се укаже номер, под който избраната оферта да бъде записана. Не може да се ползва при селектиране на повече от една оферти.

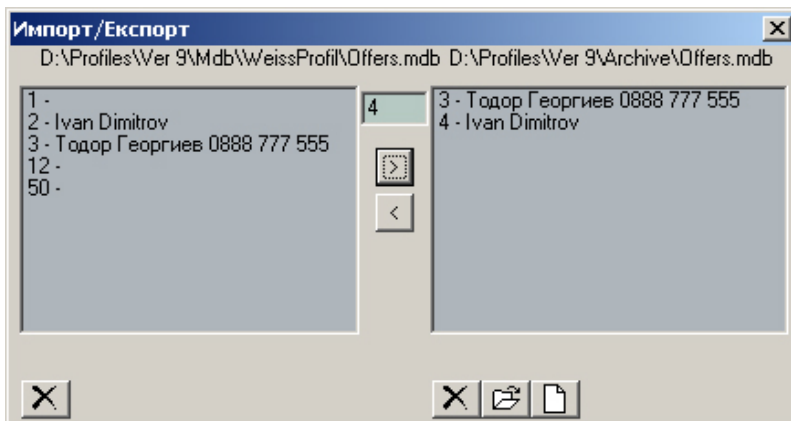
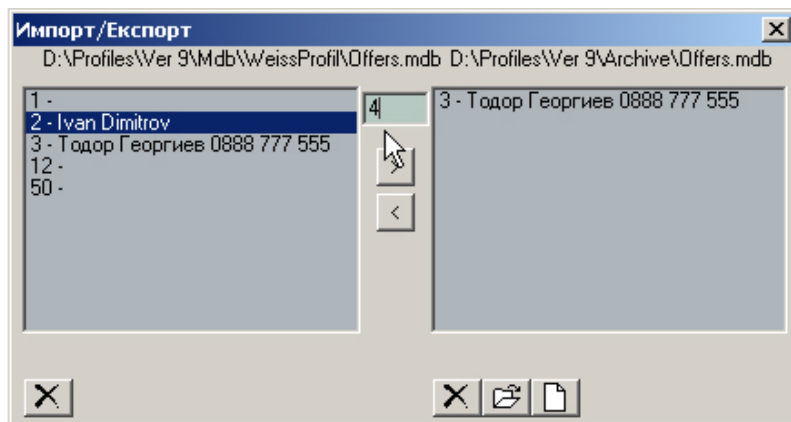

 – за изтриване на оферти.

Запомни оферта като – при записването на оферта с друг номер има възможност да се смени името на клиента, коментара, цвета на профилите на цялата оферта и в таблицата отдолу да се укаже кой от използваните стандарти и стъклопакети с кой да се смени.

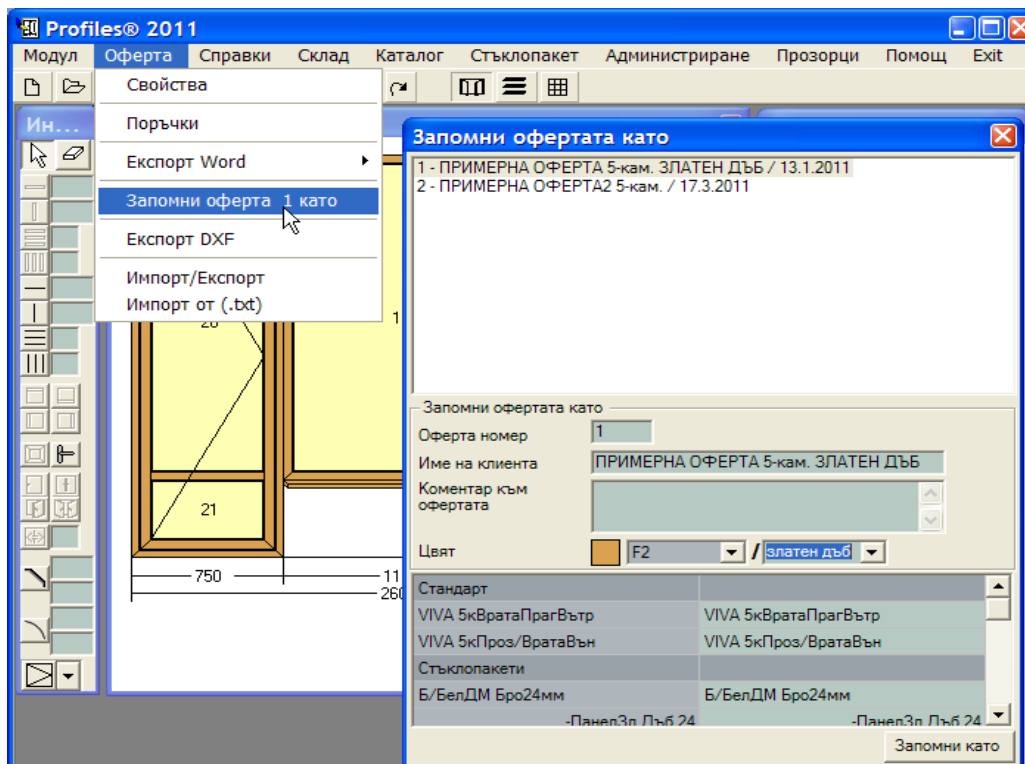

Тази функция дава възможност вече направена оферта например No 1 (с 3 камерни профили) да се запише като No 3 като се смени стандарта с 5 камерен профил и цвет орех.

Сравняване на оферти - могат да се изберат 2 или повече оферти, които да бъдат извадени в обща справка.

За да могат офертите да бъдат разпечатани в обща справка е необходимо на модулите от първата оферта да има съответстващи модули в останалите избрани оферти с еднакви габаритни размери и брой.

Използването на „Запомни офертата като” и „Сравняване на оферти” дава възможност по лесно да се правят оферти на даден клиент с различни видове профили и разпечатването им в обща сравнителна справка.

Шаблоните за начало и край на сравнителната оферта (OffersComp.dot и OffersCompEnd.dot) се намират в директория Profiles/Config.

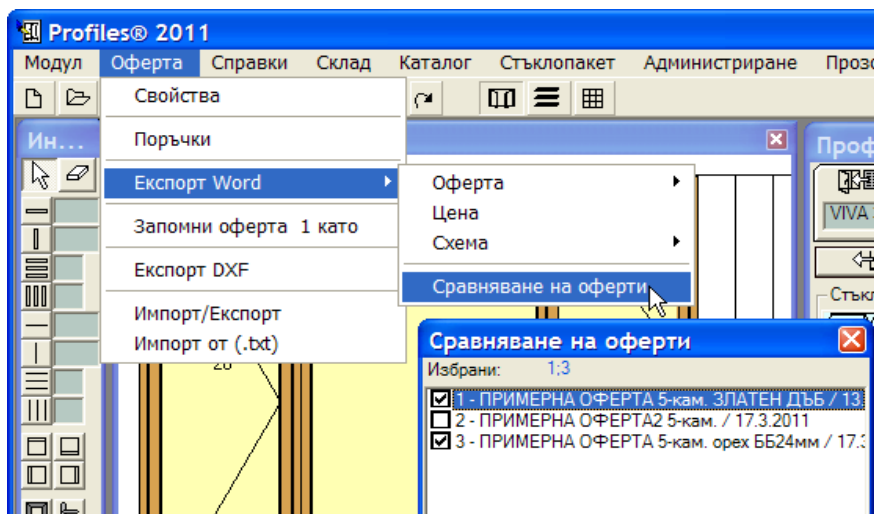

	<p>Модул: 2 Брой: 1 L = 750 mm H = 1500 mm Отваряема площ: 1,12 m² Неотваряема площ: 0 m²</p>	<p>Профил: P14т Цвят: F2/златен дъб КАСА 5к 75050 - КАСА 5к. КРИЛО 5к75040 - КРИЛО П-Ц 5к. Стъклопакет: - БЯЛО/ К 32мм - 32мм Обков: plus - Т.КАФЯВ ПЦД: ПЦД 200мм(F2/златен дъб) Цена: 203,24Lv</p>	<p>Профил: P14т Цвят: F2/орех КАСА 3к 63050 - КАСА ГОЛЯМА 3к. КРИЛО 5к75040 - КРИЛО П-Ц 5к. Стъклопакет: - БЯЛО БЯЛО 24мм - Обков: plus - Т.КАФЯВ ПЦД: ПЦД 200мм(F2/орех) Цена: 176,22Lv</p>
	<p>Модул: 3 Брой: 1 L = 750 mm H = 1500 mm Отваряема площ: 1,12 m² Неотваряема площ: 0 m²</p>	<p>Профил: P14т Цвят: F2/златен дъб КАСА 5к 75050 - КАСА 5к. КРИЛО 5к75040 - КРИЛО П-Ц 5к. Стъклопакет: - БЯЛО/ К 32мм - Обков: plus - Т.КАФЯВ ПЦД: ПЦД 200мм(F2/златен дъб) Цена: 206,94Lv</p>	<p>Профил: P14т Цвят: F2/орех КАСА 3к 63050 - КАСА ГОЛЯМА 3к. КРИЛО 5к75040 - КРИЛО П-Ц 5к. Стъклопакет: - БЯЛО БЯЛО 24мм - БЯЛО + БЯЛО 24мм Обков: plus - Т.КАФЯВ ПЦД: ПЦД 200мм(F2/орех) Цена: 179,34Lv</p>
	<p>Модул: 4 Брой: 1 L = 1600 mm H = 2000 mm Отваряема площ: 3,2 m² Неотваряема площ: 0 m²</p>	<p>Профил: P14т Цвят: F2/златен дъб КАСА 5к 75050 - КАСА 5к. ВРАТА Z 5к75060 - ВРАТА НАВЪТРЕ 5к. ДЕЛПТЕЛ 5к75050 - ДЕЛПТЕЛ 5к. Стъклопакет: Б.Бел,ДМ Бро24мм - БЯЛО + БЕЛГИЙСКИ ДЕЛТА МАТ БРОНЗЕ 24мм -Панел3к Дъб 24 - НРЛ ТЕРМО ПАНЕЛ ЗЛАТЕН ДЪБ 24мм Цена: 924,9Lv</p>	<p>Профил: P14т Цвят: F2/орех КАСА 3к 63050 - КАСА ГОЛЯМА 3к. ВРАТА Z 3к63060 - ВРАТА НАВЪТРЕ ДЕЛПТЕЛ 3к63050 - ДЕЛПТЕЛ 3к. Стъклопакет: - БЯЛО БЯЛО 24мм - БЯЛО + БЯЛО 24мм -Панел3к Дъб 24 - НРЛ ТЕРМО ПАНЕЛ ЗЛАТЕН ДЪБ 24мм Цена: 801,66Lv</p>
	<p>Отваряема площ: 8,41 m² Неотваряема площ: 2,02 m²</p>	<p>Обков: 2340,71 Lv</p>	<p>Обков: 1958,35 Lv</p>

Импорт от (.txt) – импорт от текстови файл. Език за описание на офертата.

Описание на секциите и командите за експорт на оферти към Profiles:

1. Секция [Offer]

1.1. Office - номер или име на офиса, от който е генерирана офертата;

1.2. Operator - номер или име на оператора;

1.3. OFFER - номер на оферта;*

1.4. CLIENT – име на клиент, тел.

1.5. COMMENT – коментар.

2. Секция [Module]

2.1. Module - номер на модул; *

2.2. Width - широчина на модула. *

2.3. Height – височина на модула. *

2.4. Count – брой еднакви модули. *

2.5. Standard – Стандарт, с който се чертае конструкцията. Ако не е зададен в тази секция, използва се зададеният от оператора стандарт.

2.6. Default Filling - вид на стъклопакета или пълнеж. Ако не е зададен в тази секция, използва се зададеният от оператора стъклопакет.

2.7. Comment – коментар.

2.8. Color – цвят на модула.

3. Секция [Commands]

Команда	Параметри
FRAME	IP_X; IP_Y
WINDOW	IP_X; IP_Y; HARDWARE
DOWBLE_WINDOW	IP_X; IP_Y; HARDWARE
MULTI_WINDOW	IP_X; IP_Y; Count; HARDWARE
DOOR	IP_X; IP_Y; HARDWARE
DOWBLE_DOOR	IP_X; IP_Y; HARDWARE
CUT	Corner; L_V; L_H
ARC	Corner; L_V; L_H
H_BEAM IP_	X; IP_Y; Top
V_BEAM IP_	X; IP_Y; Left
MULTI_H_BEAM	IP_X; IP_Y; Count
MULTI_V_BEAM	IP_X; IP_Y; Count
NULL_H_BEAM	IP_X; IP_Y; Top
NULL_V_BEAM	IP_X; IP_Y; Left
NULL_MULTI_H_BEAM	IP_X; IP_Y; Count
NULL_MULTI_V_BEAM	IP_X; IP_Y; Count
UP_CLOSE_BEAM	IP_X; IP_Y
DOWN_CLOSE_BEAM	IP_X; IP_Y
LEFT_CLOSE_BEAM	IP_X; IP_Y
RIGHT_CLOSE_BEAM	IP_X; IP_Y

CELL	IP_X; IP_Y; Filling
OPENING	IP_X; IP_Y; OPENING_ix
SAVE	

Последователността на командите е от определящо значение.

Например:

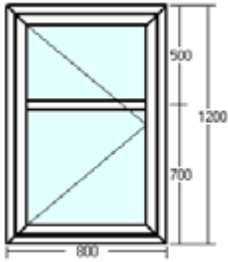
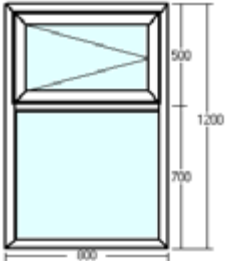
<pre>FRAME(10;10) WINDOW(90;90;;1) H_BEAM(100;100;500)</pre>	
<pre>FRAME(10;10) H_BEAM(100;100;500) WINDOW(90;90;;1)</pre>	

Означения:

IP_X и IP_Y - координати на вътрешна точка за обекта;

HARDWARE – Име на обкова. Ако не е зададен като параметър се поставя обкова, който е зададен в стандарта – секция [Module] – Standard.

Пример: 1o1kP или 1o1kP(Color)

OPENING_1 – тип отваряемост на първото крило. Ако не е зададен като параметър се поставя отваряемостта от обкова.

OPENING_2 – тип отваряемост на второто крило. Ако не е зададен като параметър се поставя отваряемостта от обкова.

Cornet – ъгъл на на модула - UL, UR, DL, DR

L_V – разстояние от съответния ъгъл до края на закръглението или скосяването по вертикал.

L_H – разстояние от съответния ъгъл до края на закръглението или скосяването по хоризонтал.

Top - разстояние от горния край на конструкцията до центъра на делителя.

Left - разстояние от левия край на конструкцията до центъра на делителя.

CELL – светъл отвор, в който се поставя стъклопакет. Ако липсва командата CELL се поставя стъклопакета или пълнежа описан в секцията [Module] - Default Filling.

Filling – вид на стъклопакета или пълнежа.

OPENING_ix

индекс	
1	
2	
3	
4	
5	
6	
7	
8	
9	
10	
11	
12	
13	
14	
15	
16	

Полетата маркирани с * са задължителни.

Горният ляв ъгъл на конструкцията е началото (0,0) на координатната система.

Всички размери са в милиметри.

3.3. Меню Справки

Дава възможност за генериране на различни справки, оптимизация на разкроя, а също така и за експорт на оптимизациите към машини за рязане на профили (KABAN, Elumatec).

Генериране:

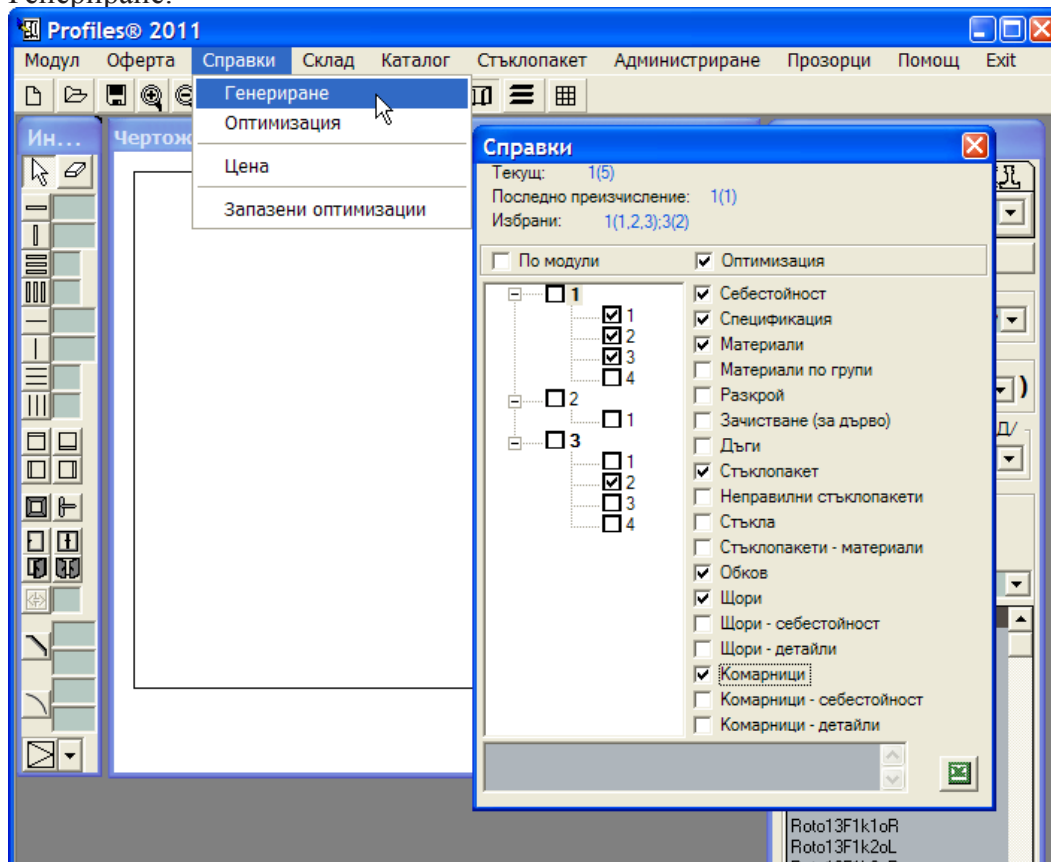

От списъка с оферти и модули се маркират тези, за които ще се извежда справка. Срещу **Селектирани** се формира списъкът (string) с избраните оферти и модули (в случая оферта 1, модул 3 и 4). Полученият string служи за име на файл за импортиране на запазени оптимизации и файла за импортиране на разкроя на стъкла.

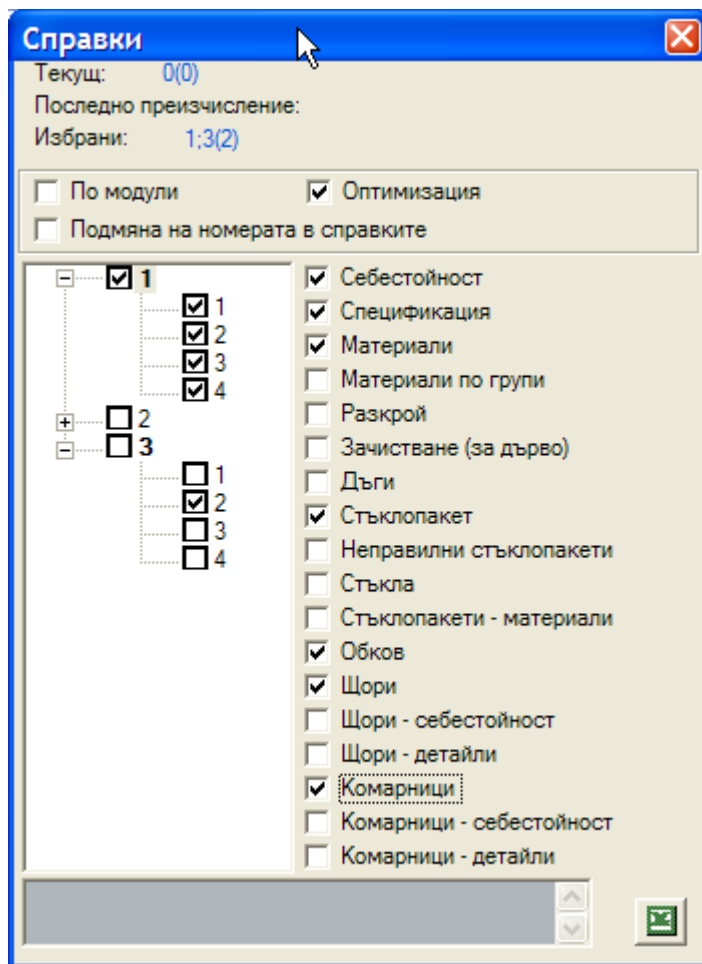

Избират се съответните справки и с бутон  се генерират.

Има опция **Подмяна на номерата в справките**, когато тази функция е активирана от **Каталог => Подмяна на номера в справките**.

Избраните справки генерират документи на MS Office2000 или Open Office,

които трябва да са инсталирани на компютъра. Така генерираните документи могат впоследствие да се редактират и разпечатват. В папка Profiles\config\ се намира шаблонният файл reports.xls, който може да се редактира като се зададе ширина на колони, включително някои от колоните да се скрият.

Забележка: не трябва да се променят имената на колоните!

За материали:

Материали за поръчки: 3(2,3)						
Номер	Име	Количество	Мярка	Отношение	Количество	Мярка
1517	водобран	2.15	m	0.18	0.387	kg
241300	Сглобка кемп.-3к	4	n	1	4	n
667000	Винт самон.-3,9 x 16	92.3	n	1	92.3	n
K02	Уплътнител - WP	37.952	m	1	37.952	m
V01	Усилител	11.948	m	1	11.948	m
V04	Усилител	13.04	m	1	13.04	m
V05	Усилител - кемпфер	2.58	m	1	2.58	m
WP3101	Каса - 3 кам.	13.848	m	1	13.848	m
WP3102	Крило - 3 кам.	19.968	m	1	19.968	m
WP3103	Делител - 3 кам.	2.66	m	1	2.66	m
WP4106	Летящ кемпфер -WP	1.256	m	1	1.256	m
WP4110	Стъклодържател -WP	24.084	m	1	24.084	m

За себестойност: Справката излиза в два варианта:

1. Когато е маркирана справка **Себестойност** без да е маркирана справка **Оптимизация** – тогава себестойността се изчислява на база заложения брак.

2. Когато са маркирани справките **Себестойност** и **Оптимизация** – програмата първо оптимизира профилите и формира себестойността на база на извършената оптимизация.

Себестойност (Оптимизация) на поръчки: 12,50												
Номер	Име	Количество	Брой	Размер	Отношение	Количество	Цена	Стойност				
1517	водобран	6 m	1	6 m	0.18	1.08 kg	4.3 \$/kg	7.89 Lv				
WR3101	Каса - 3 кам.	18 m	3	6 m	1	18 m	4.32 Lv/m	77.76 Lv				
WR3102	Крило - 3 кам.	24 m	4	6 m	1	24 m	5.04 Lv/m	120.96 Lv				
667000	Винт	127.8 n			1	127.8 n	0.03 Lv/n	3.83 Lv				
V01	Усилител	18 m	3	6 m	1	18 m	2.14 Lv/m	38.52 Lv				
V04	Усилител	18 m	3	6 m	1	18 m	1.84 Lv/m	33.12 Lv				
...				
Използвани парчета							Total:	335.05 Lv				
Номер	Име	Брой		Размер	Отношение	Количество	Цена	Стойност				
WR3102	Крило - 3 кам.	1	1	1.308 m	1	1.308 m	5.04 Lv/m	6.59 Lv				
1517	водобран	1	1	2.088 m	0.18	0.375 kg	4.3 \$/kg	2.75 Lv				
V01	Усилител	1	1	5.398 m	1	5.398 m	2.14 Lv/m	11.55 Lv				
V04	Усилител	1	1	2.361 m	1	2.361 m	1.84 Lv/m	4.34 Lv				
...				
Върнати парчета							Total:	42.85 Lv				
Номер	Име	Брой		Размер	Отношение	Количество	Цена	Стойност				
WR3101	Каса - 3 кам.	1	1	4.278 m	1	4.278 m	4.32 Lv/m	18.48 Lv				
WR3102	Крило - 3 кам.	1	1	5.321 m	1	5.321 m	5.04 Lv/m	26.82 Lv				
1517	водобран	1	1	4.044 m	0.18	0.727 kg	4.3 \$/kg	5.32 Lv				
V01	Усилител	1	1	3.592 m	1	3.592 m	2.14 Lv/m	7.69 Lv				
V04	Усилител	1	1	0.348 m	1	0.348 m	1.84 Lv/m	0.64 Lv				
V04	Усилител	1	1	4.587 m	1	4.587 m	1.84 Lv/m	8.44 Lv				
...				
Total:							Total:	96.29 Lv				

За спецификация:

Спецификация за поръчки :1(3,4)

Номер	Име	Брой	Количество		Поръчка/Модул/Но
667000	Винт самон.-3,9 x 16	1	20	п	3/2/19
V04	Усилител	1	1.905	м	3/2/19
V04	Усилител	1	0.905	м	3/2/19
V04	Усилител	1	1.905	м	3/2/19
V04	Усилител	1	0.905	м	3/2/19
WP3101	Каса - 3 кам.	1	1.006	м	3/2/19/десен
WP3101	Каса - 3 кам.	1	2.006	м	3/2/19/горен
WP3101	Каса - 3 кам.	1	2.006	м	3/2/19/долен
WP3101	Каса - 3 кам.	1	1.006	м	3/2/19/ляв
1517	водобран	1	0.393	м	3/2/37

За разкрой:

Разкрой за поръчки: 3(2,3)							
Номер	Име	Размер	Мярка	a1	a2	Брой	Поръчка/Модул/Но
1517	водобран	665	mm	90	90	1	3/3/52
V04	Усилител	1905	mm	90	90	1	3/2/19
V04	Усилител	905	mm	90	90	1	3/2/19
V05	Усилител - кемпфер	1290	mm	90	90	1	3/3/37
V05	Усилител - кемпфер	1290	mm	90	90	1	3/3/40
WP3101	Каса - 3 кам.	2506	mm	45	45	1	3/3/35/долен
WP3101	Каса - 3 кам.	1006	mm	45	45	1	3/2/19/ляв
WP3102	Крило - 3 кам.	1342	mm	45	45	1	3/3/55/десен
WP3102	Крило - 3 кам.	1342	mm	45	45	1	3/3/52/ляв
WP3102	Крило - 3 кам.	1342	mm	45	45	1	3/3/55/ляв
WP3102	Крило - 3 кам.	1342	mm	45	45	1	3/3/52/десен
WP3103	Делител - 3 кам.	1330	mm	90	90	1	3/3/37
WP3103	Делител - 3 кам.	1330	mm	90	90	1	3/3/40
WP4106	Летящ кемпфер -WP	1256	mm	90	90	1	3/3/52
WP4110	Стъклодържател -WP	1320	mm	90	90	1	3/3/38

WP4110	Стъклодържател -WP	1320	mm	90	90	1	3/3/38
WP4110	Стъклодържател -WP	1320	mm	90	90	1	3/3/42

За стъклопакет:

Стъклопакети за поръчки: 50(47,48)											
Номер	Име	Размер		Поръчка/Мод./No	Брой	P(m)	S(m2)	Цена		Total	
24 -6-6		588 x 1010	mm	50/47/15	3	3.196	0.59	22	Lv	39.2	Lv
5+5	5+5	400 x 810	mm	50/48/47	1	2.42	0.32	30	Lv	9.72	Lv
5+5	5+5	377 x 810	mm	50/48/38	1	2.374	0.31	30	Lv	9.16	Lv
24 -6-6	5+5	374 x 810	mm	50/48/44	1	2.368	0.3	30	Lv	9.09	Lv
24 -6-6	5+5	371 x 810	mm	50/48/41	1	2.362	0.3	30	Lv	9.02	Lv
Стъклопакети с неправилна форма											
24 -6-6		588 x 1010	mm	50/47/18	3	3.196	0.59	22	Lv	39.2	Lv

За стъкла:

Стъкла за поръчки: 2(1)					
Номер	Количество	L (mm)	H (mm)	Фладер	Поръчка/Модул/No
4mmB	90	588	1310	1	2/1/6
4mmG	60	588	1310	0	2/1/6
4mmB	90	588	1310	1	2/1/9
4mmG	60	588	1310	0	2/1/9

Когато в модул Admin е избрана програма за оптимизация на стъкла при избор на справка за стъкла се генерира файл в подходящ формат за импортиране в съответната програма. За целта е необходимо предварително да бъдат зададени стъклата в стъклопакета ([виж Стъклопакет](#)). За име на файла се използва стринга от селектираните оферти и модули, а наставката се формира от типа на софтуера за оптимизация на стъклопакети.

Например: 1(3,4).way - е името на файла, в който ще се експортират стъклопакетите на оферта 1, модули 3 и 4 за импорт в програмния продукт OptuWay.

За обков - справката се състои от две части:

- обков - всички, които се поръчват като комплекти;
- аксесоари - всички аксесоари за обковите, които са разбити на аксесоари и се поръчват на аксесоари.

Обков								
Номер	Име	Кол.		Цена		Стойност		Поръчка/ Модул/No
gu-1o/2k-L(L=731; H=1320)	L500-750 x H1200-1450	1	n	1	Lv/n	1	Lv	1/1/52
gu-1o/2k-L(L=731; H=1320)	L500-750 x H1200-1450	1	n	1	Lv/n	1	Lv	1/2/52
					Total:	2	Lv	

Аксесоари				
Номер	Име	Кол.		Каталог
278500	Ъгъл- механизъм	1	n	MACO
284500	Горна панта - каса	2	n	MACO
285000	Горна панта крило	2	n	MACO
285500	Долна панта - каса	2	n	MACO
291500	М. сюрме - долно	1	n	MACO
292500	Фалц панта	2	n	MACO
293500	М. сюрме - горно	1	n	MACO
295500	Насрещник - сюрме	2	n	MACO
299500	Д. закл. за мех.	1	n	MACO
303500	Насрещник долен	1	n	MACO
305500	Насрещник универс.	2	n	MACO
308000	Ос за панта	2	n	MACO
312000	Капачка за фалц п.	10	n	MACO
328500	М-на мех.900-1300	1	n	MACO
337000	Насрещник - блокиращ	1	n	MACO
НОРРЕ	НОРРЕ	1	n	MACO
669500	Винт-4,3 x 30	54	n	MACO

За оптимизация – документ във формат Word2000 или Open Office

ОПТИМИЗАЦИЯ НА ПРОФИЛИ

V01 (Усилител): 1x5398mm; 3x6000mm;

V04 (Усилител): 1x2361mm; 3x6000mm;

WP3102 (Крило - 3 кам.): 1x1308mm; 4x6000mm;

WP4106 (Летящ кемпфер -WP): 1x2808mm; 1x6000mm;

WP4110 (Стъклодържател -WP): 1x5394mm; 3x6000mm;

Профил: V01 (Усилител) = 5398 mm 1016 mm 90/90(50/47/14); 1016 mm 90/90(50/47/14); 1016 mm 90/90(50/47/14); 1016 mm 90/90(50/47/14); 594 mm 90/90(50/47/14); 594 mm 90/90(50/47/14); Остатък: V01 (Усилител) = 98 mm	Профил: V01 (Усилител) = 6000 mm 1016 mm 90/90(50/47/14); 1016 mm 90/90(50/47/14); 1016 mm 90/90(50/47/17); 1016 mm 90/90(50/47/17); 594 mm 90/90(50/47/14); 594 mm 90/90(50/47/14); 594 mm 90/90(50/47/14); Остатък: V01 (Усилител) = 98 mm
Профил: V01 (Усилител) = 6000 mm 1016 mm 90/90(50/47/17); 1016 mm 90/90(50/47/17); 1016 mm 90/90(50/47/17); 1016 mm 90/90(50/47/17); 594 mm 90/90(50/47/14); 594 mm 90/90(50/47/17); 594 mm 90/90(50/47/17); Остатък: V01 (Усилител) = 98 mm	Профил: V01 (Усилител) = 6000 mm 594 mm 90/90(50/47/17); 594 mm 90/90(50/47/17); 594 mm 90/90(50/47/17); 594 mm 90/90(50/47/17); Остатък: V01 (Усилител) = 3592 mm
Профил: WP3102 (Крило - 3 кам.) = 1308 mm 720 mm 45/45(50/47/14/долен); 249 mm 90/45(50/47/17/горен); 249 mm 90/45(50/47/17/горен); Остатък: WP3102 (Крило - 3 кам.) = 66 mm	Профил: WP3102 (Крило - 3 кам.) = 6000 mm 1142 mm 45/45(50/47/14/ляв); 1142 mm 45/45(50/47/14/ляв); 1142 mm 45/45(50/47/14/ляв); 1142 mm 45/45(50/47/14/десен); 1142 mm 45/45(50/47/14/десен); 249 mm 90/45(50/47/17/горен); Остатък: WP3102 (Крило - 3 кам.) = 0 mm

Профил: WP3102 (Крило - 3 кам.) = 6000 mm 1142 mm 45/45(50/47/14/десен); 1142 mm 45/45(50/47/17/ляв); 1142 mm 45/45(50/47/17/ляв); 1142 mm 45/45(50/47/17/ляв); 720 mm 45/45(50/47/14/долен); 671 mm 45/90(50/47/17/десен); Остатък: WP3102 (Крило - 3 кам.) = 0 mm	Профил: WP3102 (Крило - 3 кам.) = 6000 mm 720 mm 45/45(50/47/14/долен); 720 mm 45/45(50/47/14/горен); 720 mm 45/45(50/47/14/горен); 720 mm 45/45(50/47/14/горен); 720 mm 45/45(50/47/17/долен); 720 mm 45/45(50/47/17/долен); 720 mm 45/45(50/47/17/долен); 720 mm 45/45(50/47/17/долен); 671 mm 45/90(50/47/17/десен); Остатък: WP3102 (Крило - 3 кам.) = 225 mm
Профил: WP3102 (Крило - 3 кам.) = 6000 mm 671 mm 45/90(50/47/17/десен); Остатък: WP3102 (Крило - 3 кам.) = 5321 mm	

Остатък:

V01 (Усилител): 1x3592mm;

WP3102 (Крило - 3 кам.): 1x5321mm;

WP4106 (Летящ кемпфер -WP): 1x4936mm; 1x680mm;

WP4110 (Стъклодържател -WP): 1x3576mm;

Справката се състои от 3 части. Първата част съдържа броя и размера на всички пръти и парчета, които са оптимизирани:

V01 (Усилител): 1x5398mm; 3x6000mm;

V04 (Усилител): 1x2361mm; 3x6000mm;

WP3102 (Крило - 3 кам.): 1x1308mm; 4x6000mm;

WP4106 (Летящ кемпфер -WP): 1x2808mm; 1x6000mm;

WP4110 (Стъклодържател -WP): 1x5394mm; 3x6000mm;

където за профил WP3102 (**Крило - 3 кам.**) са необходими 1 парче с размер 1038mm (**1x1308mm**), което е налично в склада и 4 пръта по 6м (**4x6000mm**).

Втората част съдържа схемата на разкроя на всеки прът:

Профил: WP3102 (Крило - 3 кам.) = 1308 mm

720 mm 45/45(50/47/14/долен);

249 mm 90/45(50/47/17/горен);

249 mm 90/45(50/47/17/горен);

Остатък: WP3102 (Крило - 3 кам.) = 66 mm

Профил: WP3102 (Крило - 3 кам.) = 1308 mm е профилът, който е оптимизиран и неговият размер(1308mm);

Остатък: WP3102 (Крило - 3 кам.) = 66 mm – остатъкът след отрязването на парчета;

720 mm 45/45(50/47/14/долен) – трябва да се отреже парче с дължина 720mm, на 45 градуса от двете страни и върху него да се отбележи, че се ползва в оферта 50, модул 47, елемент 14, от горната страна (за рамки).

По същия начин са описани останалите две парчета, които трябва да се отрежат от този прът.

Третата част съдържа всички остатъци по-големи от минималното парче, указано в склада за съответния профил.

В този случай панел **Оптимизация** се визуализира, но не е необходимо да се управлява от потребителя, тъй като оптимизацията се извършва автоматично.

Важно! При попълнена номенклатура на склада дължината на пръта и минималното парче се вземат от въведените в номенклатурата на склада. Например ако програмата трябва да оптимизира определен профил, тя първо проверява дали профилът е въведен в номенклатурата на склада и взема оттам дължината на пръта и минималното парче. Това дава възможност да бъдат зададени пръти с различна дължина за различните профили (5.50m, 6m, 6.50m). Ако не намери профила в склада, ползва стойностите по подразбиране.

Потребителят сам трябва да избере комбинацията от справки, която отговаря на стила на работа на фирмата.

Оптимизация: Панел **Оптимизация** се визуализира ако е избрана **Оптимизация** от меню **Справки**.

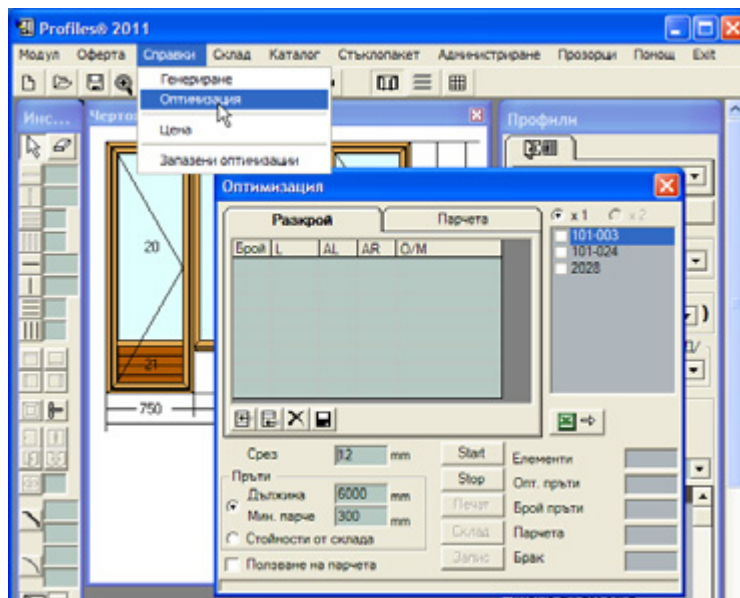

В дясната страна на панела е списъкът на профилите, за които последно е генерирана справка. При стъпване с мишката върху всеки един от тях, в таблицата на панел **Разкрой** се показват всички парчета от съответния профил (брой, дължина, ъгли на рязане, оферта и модул).

Забележка: Списъкът в таблицата на панел **Разкрой** може да се редактира (да се добавят нови парчета, да се отстраняват, да се променя бройката). За запомняне на промените – бутон **Save** .

В списъка с профилите се маркират тези, които ще бъдат оптимизирани. Определя се дължината на пръта (6000mm); широчината на циркуляра за рязане (10 mm) и минималното парче (300mm). Всички остатъци по-малки от минималното парче се считат за брак.

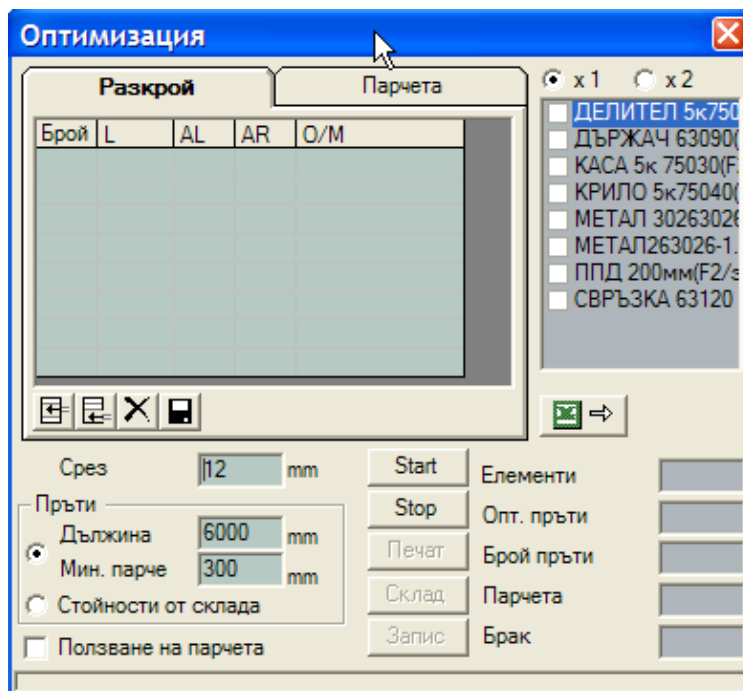

Ако от съответните профили има на склад парчета те могат да участват в разкроя – маркира се **Ползване на парчета**. За да се зареди списък с наличните в склада парчета, върху панел **Парчета** се натиска бутон **Изчитане**

парчетата от склада . Към списъка в таблицата могат да се добавят парчета като се попълва номера на профила, брой парчета и дължина.

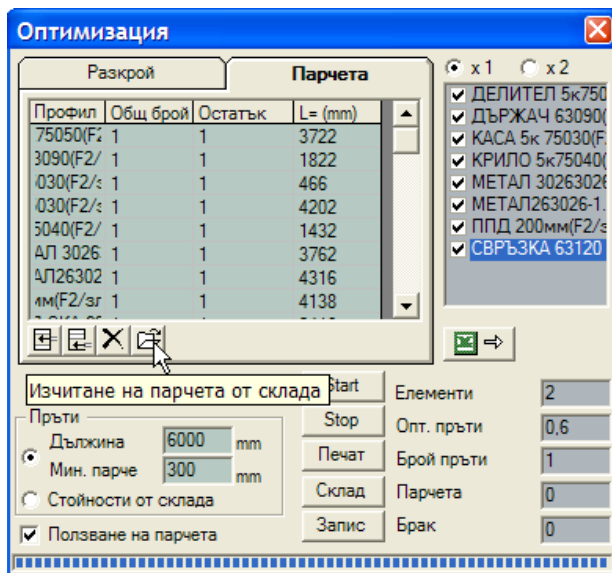

За започване на оптимизацията – бутон **Start**

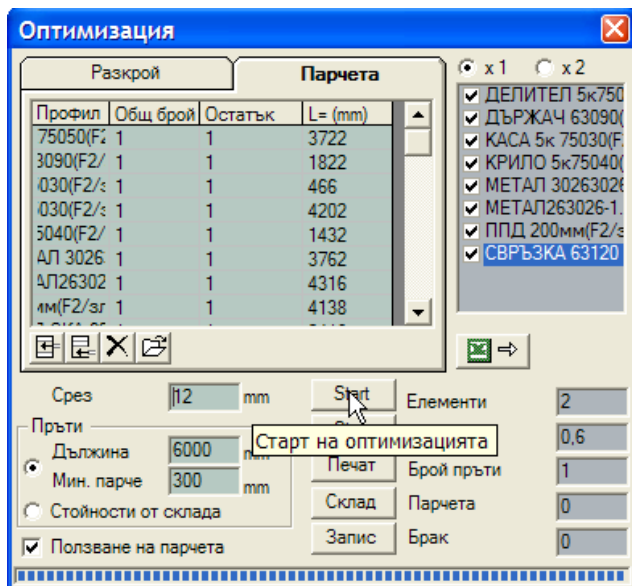

Програмата пресмята броя елементи (в случая 2); оптималния брой пръти (в случая 0.6); реално колко пръта са използвани в оптимизацията (1); колко парчета са били използвани (0) и % брак (0).

Може да се разпечата справка за резултата от оптимизацията (бутон **Печат**).

При използване на модул **Склад** има възможност да се върнат в склада всички останали след оптимизацията парчета по-големи от минималното парче (бутон **Склад**). Генерират се: изходен складов документ за използваните пръти и входен складов документ за върнатите след оптимизацията парчета.

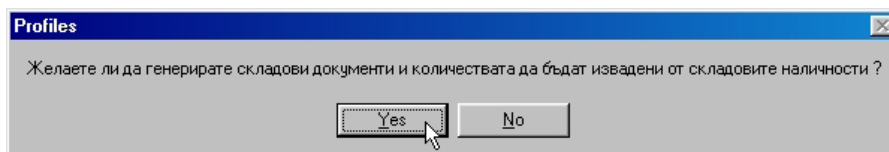
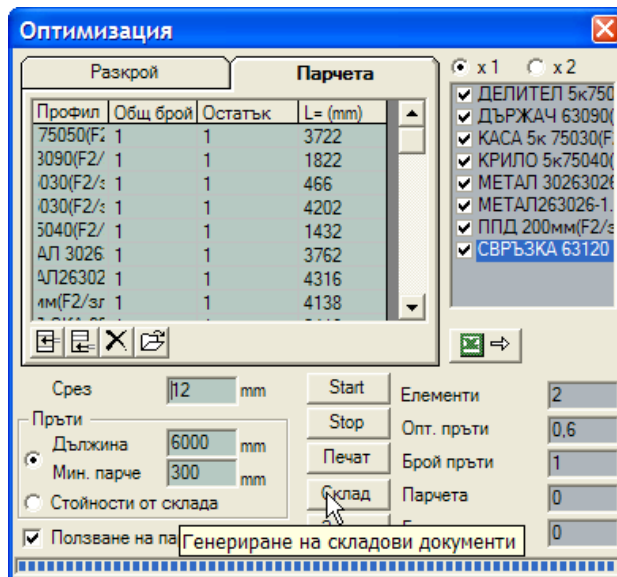

В прозореца за съобщения се изписват номерата на входния и изходния складови документи.

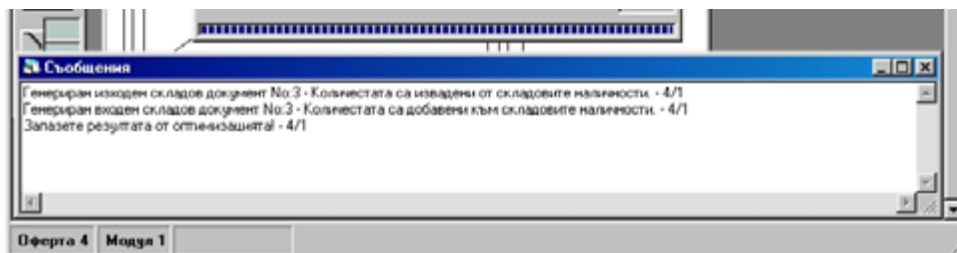

Режим на оптимизация по 2 парчета. Дава възможност на машината за рязане да се режат по 2 пръта едновременно.

Когато от Admin – настройки се включи „Оптимизация x2”, парчетата на правилните конструкции със затворени рамки се групират по 2 и се оптимизират в режим „x2”. Останалите профили и аксесоари се оптимизират „x1”. Програмата вади отделни справки за двете оптимизации.

За да се оптимизира аксесоар в режим „x2” е необходимо да се укаже преди размера „2x” (2xРазмер):

A_метал-каса= 2xL

A_метал-каса= 2xL-123

В Admin => Настройки има опция, която дава възможност за оптимизация 2x само за аксесоарите.

При разпечатка на етикети, когато оптимизацията е направена в режим „x2” се разпечатват по 2 етикета.

Стойности от склада - в ръчен режим на оптимизация да се изчитат дължините на профилите от склада.

Бутон **Запис** служи за запазване на оптимизацията и тя се включва в списъка със запазени оптимизации.

Цена: от панел **Цена** се избират една или няколко оферти за които да се покаже обща справка на ценовата схема.

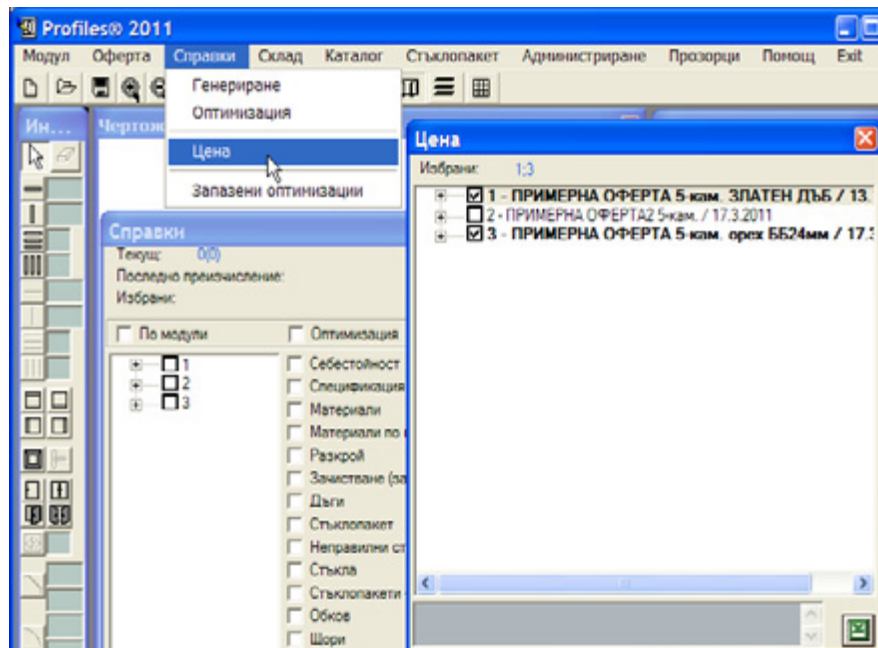

Цена по модули за оферта: 1;3												
			Конструк	Конструк	Конструк	Конструк	Обков	Обков	Обков	Обков	Стъклоп	Ст
Оферта	Модул	Брой	Материя	Труд	Монтаж	Печалба	Материя	Труд	Монтаж	Печалба	Материя	Тр
1	1	1	351,6	59,76	29,88	88,25	34,41	0	0	0	122,36	
1	2	1	105,8	13,5	6,75	25,21	18,76	0	0	0	23,35	
1	3	1	107,14	13,5	6,75	25,48	20,84	0	0	0	23,35	
1	4	1	577,36	38,4	19,2	126,99	0	0	0	0	162,94	
3	1	1	207,84	59,76	29,88	59,5	34,41	0	0	0	97,59	
3	2	1	87,5	13,5	6,75	21,55	18,76	0	0	0	18,3	
3	3	1	88,36	13,5	6,75	21,72	20,84	0	0	0	18,3	
3	4	1	516,15	38,4	19,2	114,75	0	0	0	0	113,16	
Общо			2041,75	250,32	125,16	483,45	148,02	0	0	0	579,35	

Запазени оптимизации:

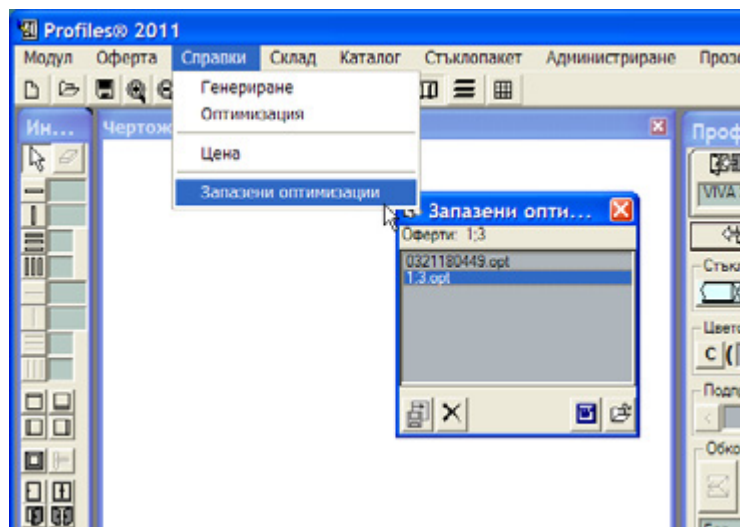

Когато е избран тип машина за рязане на профили от Admin => Настройки програмата съхранява направените оптимизации във файлове. Името на файла се

формира от номерата на офертите и модулите, избрани за справка, а наставката зависи от типа машина за рязане. От панел **Запазени оптимизации** те могат да се импортират, визуализират, експортират или изтрият.



- импортиране на файлове, съдържащи оптимизации.



- изтриване на файлове, съдържащи оптимизации.



- визуализиране на файлове, съдържащи оптимизации във формат Word.



- отваряне на оптимизация за експортиране към автоматичен циркуляр - панел **Рязане**.

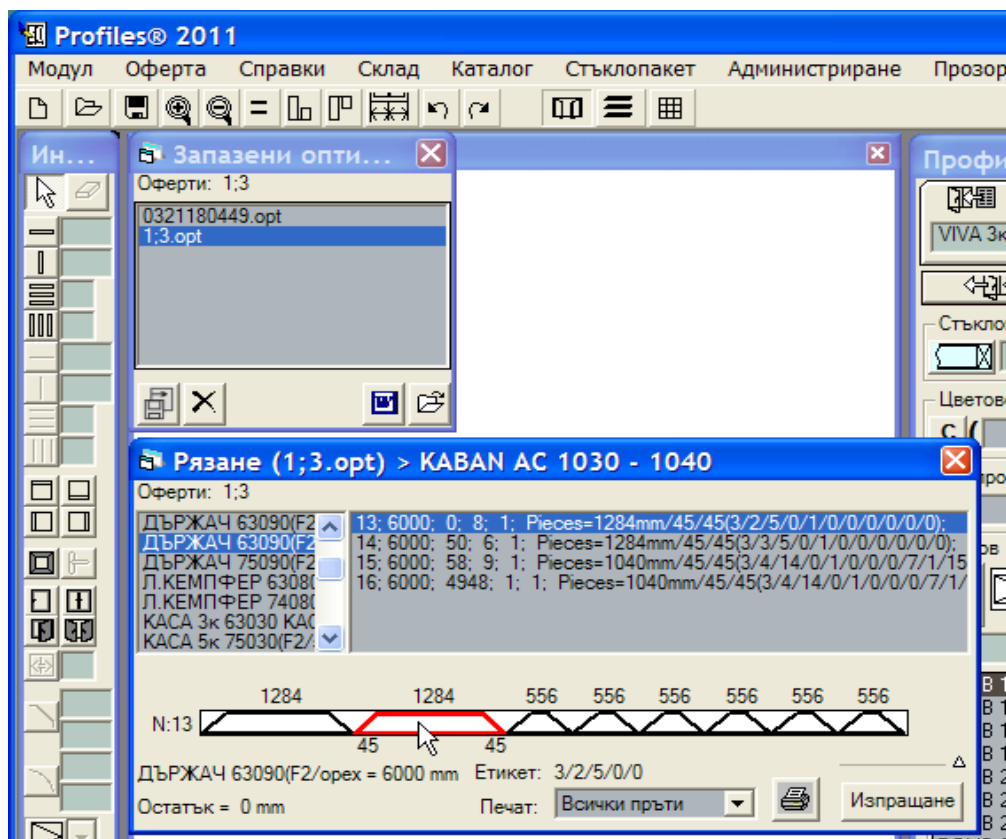

Забележка: Функцията **Отваряне** на оптимизация за експортиране към автоматичен циркуляр и показването на панел **Рязане** е изпълнима само ако от модул Admin => Настройки е избран тип машина за рязане.

В панел **Рязане** могат да се разгледат всички профили, които са оптимизирани.

При избор на някои от профилите от левия списък се показват всички пръти от избрания профил. При избор на прът от списъка се показва подробна схема за рязане.

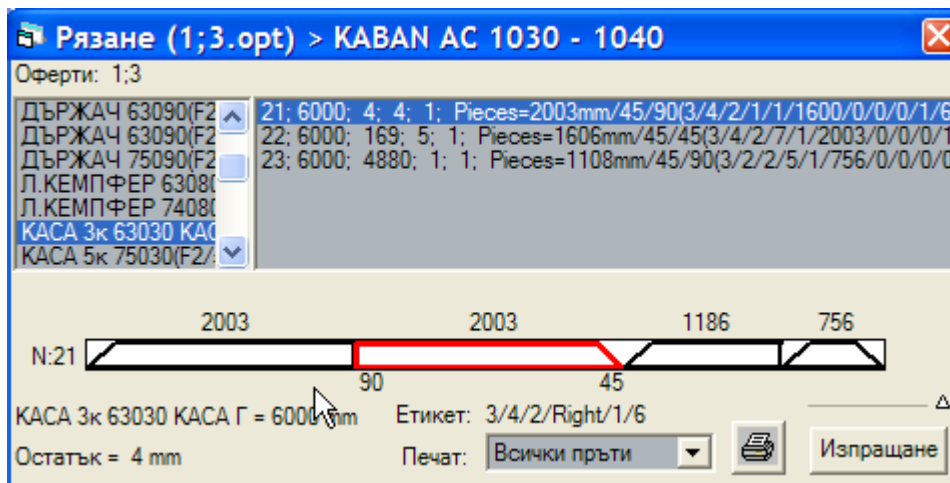

Избира се от списъка с профили номера на профила, който ще се зарежда в машината. От списъка с прътите се избира номера на пръта, от който да започне зареждането. По подразбиране маркерът се поставя винаги на първия прът. С бутон **Изпращане** в машината се зареждат последователно всички парчета от всички пръти на избрания профил.



- разпечатване на етикетен принтер на разкроя.

При изпращане на информацията за рязане към двуглавия циркуляр има възможност да се отпечатват етикетчета за всяко отрязано парче. Баркод принтера се включва към компютъра и се настройва за работа със съответните размери етикети. Програмата дава възможност за разпечатване на “всички етикети” и “по пръти”. Информацията на етикетчето е: Оферта, Модул, Позиция, Номер на профил, Номер на прът, име на клиент и разпределение на отрязаните профили и аксесоари в колички. На рамката и аксесоарите към нея, които подлежат на оптимизация се дава един и същи номер на количка и клетка.

Разпределението на рамките в производствени колички по подразбиране е изключено. Активира се от флаг в Admin => Настройки => Оптимизация => „Използвай колички”.

Управление на шрифта за разпечатване на етикети - от модул Admin.

Забележка: При използване на функцията “Поръчки” (превръщане на оферта в поръчка) оптимизацията автоматично се записва и включва в списъка със запазени оптимизации. При всички други режими за оптимизация трябва да се използва бутон **Запис** в панел **Оптимизация** за запазване на направената оптимизация.

Експорт към машини:

KABAN AC 1030 - 1040 - поради ограничения в паметта на машината не могат да се заредят повече от 500 парчета едновременно за рязане. Ако парчетата са повече от 500 компютърът зарежда в паметта на машината всички цели пръти и позиционира маркера на първия незареден в паметта. При следващо натискане на бутон **Изпращане** зареждането продължава от пръта, който сочи маркера.

Изисквания за осъществяване на трансфер на данни:

1. Машината да е настроена в режим Automatic => PC.
2. Кабел за връзка по RS 232, направен по спецификация на производителя на машината за рязане.
3. Избор на машина и номер на порта за комуникация по RS 232.

Спецификация на кабел за машини KABAN AC1030, AC1040:

TOUCH SCREEN - PLC	COMPUTER
9 Pin Male D-SUB Plug	9 Pin Female D-SUB Plug
RXD 3 _____	3 TXD
TXD 2 _____	2 RXD
CTS 5 _____	7 RTS
RTS 4 _____	8 CTS
SG 9 _____	5 SG
	1 SG
	4 SG
	6 SG

ELUMATEC E550, Unified Standart Format, SCHUCO PDG - CUT, КОМБИМАТЕС, DGS500 - 530, Classic libra C05331, P2K2 format - при натискане на бутон **Експорт** оптимизацията се записва във файл със специфичен формат за съответния циркуляр. След това през компютърна мрежа или FDD файлът се зарежда в машината за рязане.

Murat - има възможност клиента сам да определя колко парчета да бъдат изпратени към машините за рязане на един път. По информация на производителя, максималният брой парчета, които могат да бъдат заредени на един пас е 998 + 1 празно парче за край.

Освен стандартната информация за парчетата се изпраща и:

- име на клиент;
- номер на модул;

- номер на количка и клетка;
- другият размер на рамката;
- вида на операциите, които се извършват;
- вид на рамката;
- рязане на два пръта едновременно.

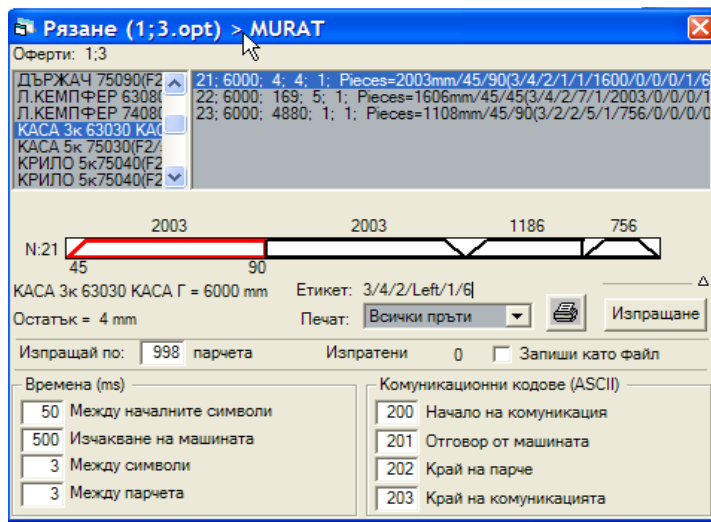

Панелът за експорт към MURAT дава възможност за допълнителни настройки на комуникацията с машината, както и запис на парчетата във файл с формат, предоставен от производителя.

3.4. Меню Склад

Служи за управление на **Склада** – номенклатура, входни, изходни документи и справки.

Стоки – показва списък на номенклатурата от стоки (вляво на панела) в склада и описанието им – **ID, Име, Количество, Мерна единица, Критично количество, Парчета** (вдясно на панела) – минимален и максимален размер в mm – използва се, когато стоката подлежи на оптимизиране, **Група, Коментар**.

Двойно кликуване с десния бутон на мишката върху списъка с номенклатурата разменя местата на колоните **Номер** и **Име** и съответно подрежда по номер или азбучен ред.

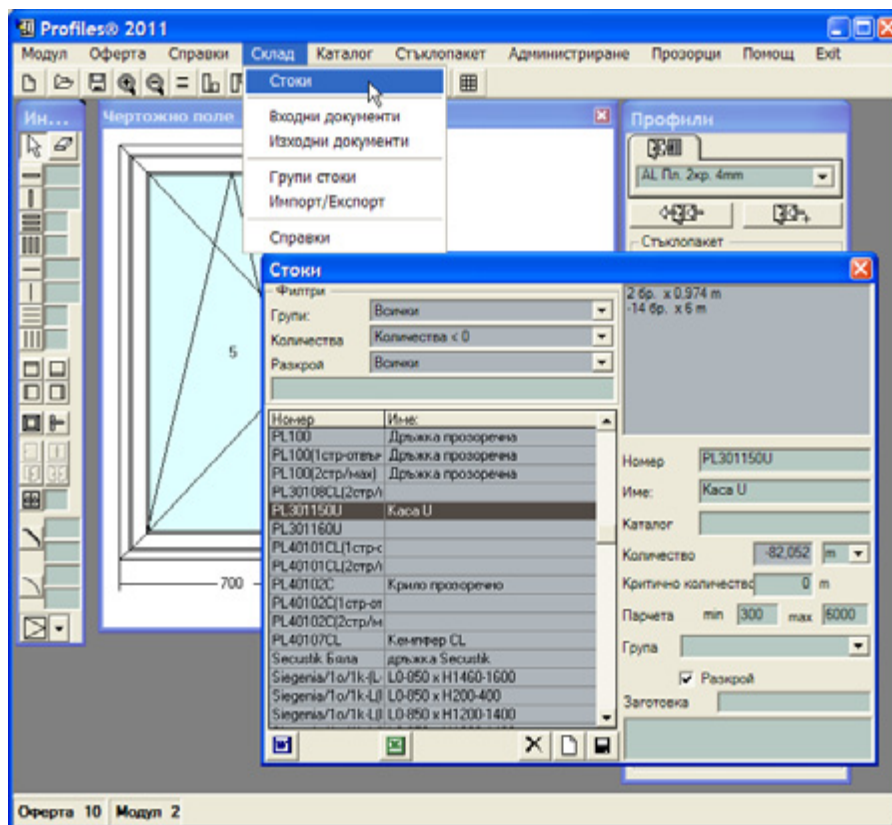

Бутони:



– за добавяне на нова стока в склада. Въвеждат се данни за: ID, Име, Мерна единица, Разкрой, Парчета, Критично количество и коментар.



– за запомняне на въведените данни.

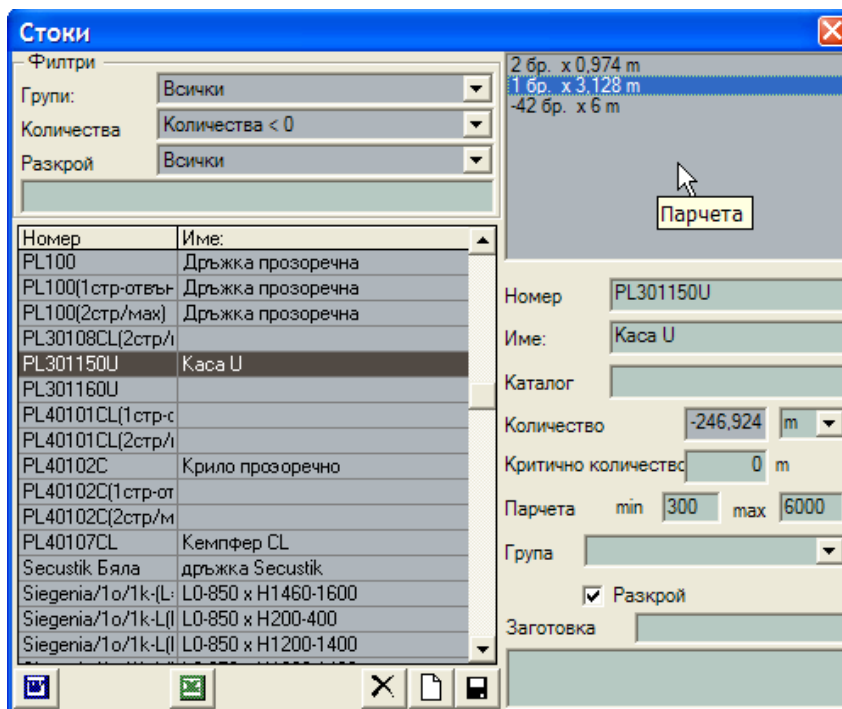

Забележка: Въвеждането на стоки в склада по този начин се нарича **ръчен режим** на въвеждане.

=> Въведените стоки в склада чрез ръчен режим не се добавят автоматично в каталога с профили, аксесоари и комплекти и не могат да бъдат използвани за създаването на конструкции, докато не се въведат в каталога на профилите или аксесоарите, или комплектите.

=> Препоръчително е да се въведат коректно всички стоки (профили /каси, крила, делители/, аксесоари и комплекти) в каталога и след това да се използва автоматичното добавяне на стоки в склада (виж **Програмен модул ADMIN=>Склад**). Това ще предотврати допускането на грешки.

=> Стоки се добавят автоматично и при потвърждаване на оферта (виж Profiles => меню Оферта => Превръщане на оферта в поръчка). Това е и единственият начин за добавяне на оцветени профили в склада. Не е добре да се натоварва номенклатурата на склада с всички възможни комбинации от цветове за всеки профил независимо, че никой не се ползва от клиента.

=> Когато се използва автоматично добавяне на стоки в склада (виж **Програмен модул ADMIN=>Склад**), и има вече въведени стоки, те остават непроменени. Добавят се само стоките, които съществуват в каталога и не са открити в склада.

=> Стойностите въведени в полетата “**Парчета**” – min и max – определят какво да бъде минималното парче, което да бъде върнато в склада и стандартния размер на пръта при оптимизирането на съответната стока. Ако не са указани, програмата поставя стойност по подразбиране min = 300mm и max = 6000mm.

 – маркира стоки за изтриване. **Реалното изтриване на маркираните записи става след затваряне на панела.**

 – генерира документ във формат Excel или Open Office със списък на стоки в склада в зависимост от избора на филтри **Група**, **Количества** и **Разкрой**.

 – генерира документ във формат Word или Open Office, съдържащ състоянието на филтрите, номерата, количествата и парчетата (брой от даден размер) на съответните стоки в склада. При тази справка филтърът **Разкрой** се установява автоматично в “Подлежащи на разкрой”.

Входни документи – показва списък с номерата и съдържанието на входните документи.

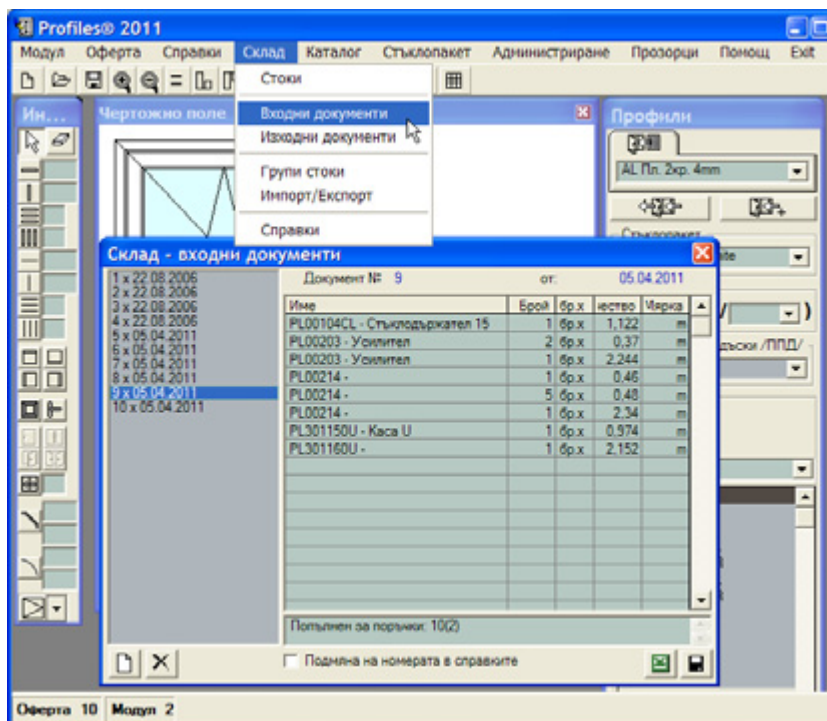

The screenshot shows the Profiles® 2011 software interface. The main window is titled "Склад - входни документи" (Warehouse - Input Documents). The window displays a list of documents with columns for "Име" (Name), "Брой" (Quantity), "Бр.х" (Br.x), "цестро" (Price), and "Марка" (Brand). The list includes documents from 2006 and 2011, such as "PL00104CL - Стъклодържател 15" and "PL301150U - Каса U". A menu is open over the "Входни документи" option, showing options like "Изходни документи", "Групи стоки", "Импорт/Експорт", and "Справки".

Име	Брой	Бр.х	цестро	Марка
PL00104CL - Стъклодържател 15	1	бр.х	1,122	м
PL00203 - Усилител	2	бр.х	0,37	м
PL00203 - Усилител	1	бр.х	2,244	м
PL00214 -	1	бр.х	0,46	м
PL00214 -	5	бр.х	0,48	м
PL00214 -	1	бр.х	2,34	м
PL301150U - Каса U	1	бр.х	0,974	м
PL301160U -	1	бр.х	2,152	м

Бутони:



– за създаване на нов документ. Програмата автоматично генерира номер на новия документ, дата на създаването му и отваря празна таблица за въвеждане на стоки.

Посочва се с мишката ред от таблицата и при натискане на десния бутон (или F1 от клавиатурата) се извежда списък на стоките в склада.

Когато се набере част от номера или името (в зависимост от подредбата на колоните) се позиционира на първия срещнат с това име (или номер) от списъка. Двойно кликане с десния бутон на мишката върху списъка с номенклатурата разменя местата на колоните **Номер** и **Име** и съответно подрежда по номер или азбучен ред.

Избира се желаната стока (с мишката или стрелките от клавиатурата) и с клавиш **Enter** или двойно кликане с мишката се записва в таблицата.

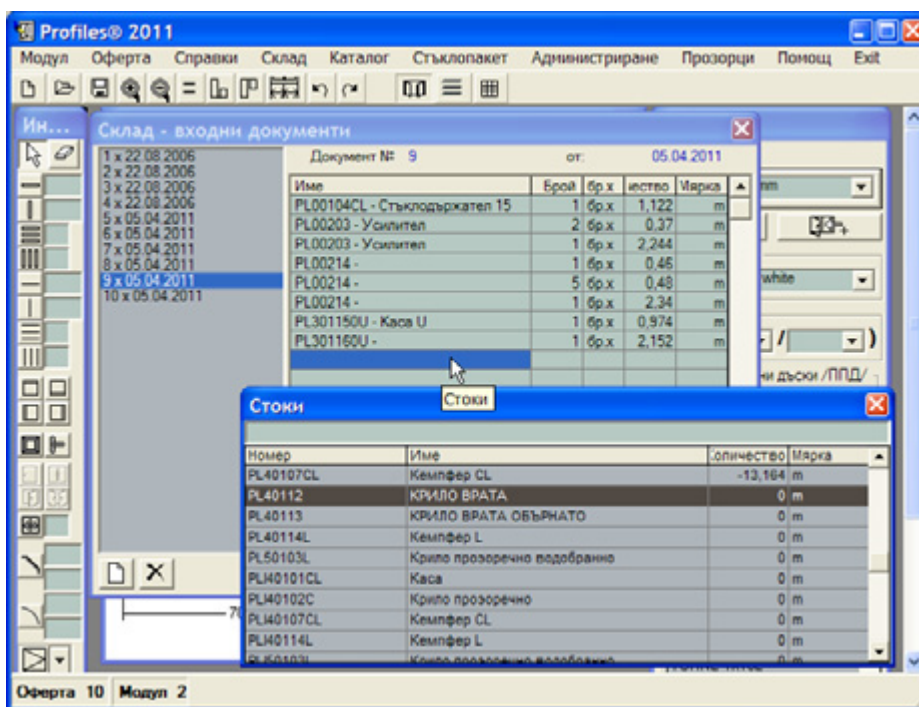

Количеството на стоката се въвежда в колона **Кол.** Ако стоката подлежи на разкрой в колона **Брой** се въвежда брой еднакви парчета, а в колона **Кол.** размера на парчетата (7бр x 5.5) – 7 броя с размер 5.5m всяко. Всеки размер от дадена стока се записва на нов ред в таблицата.

За стоки, които не подлежат на разкрой се въвежда общото количество.



– за запис на промените, при което документът се запомня и количествата на стоките, описани в него се добавят към складовите наличности.

Изходни документи – показва списък с номерата и съдържанието на изходните документи.

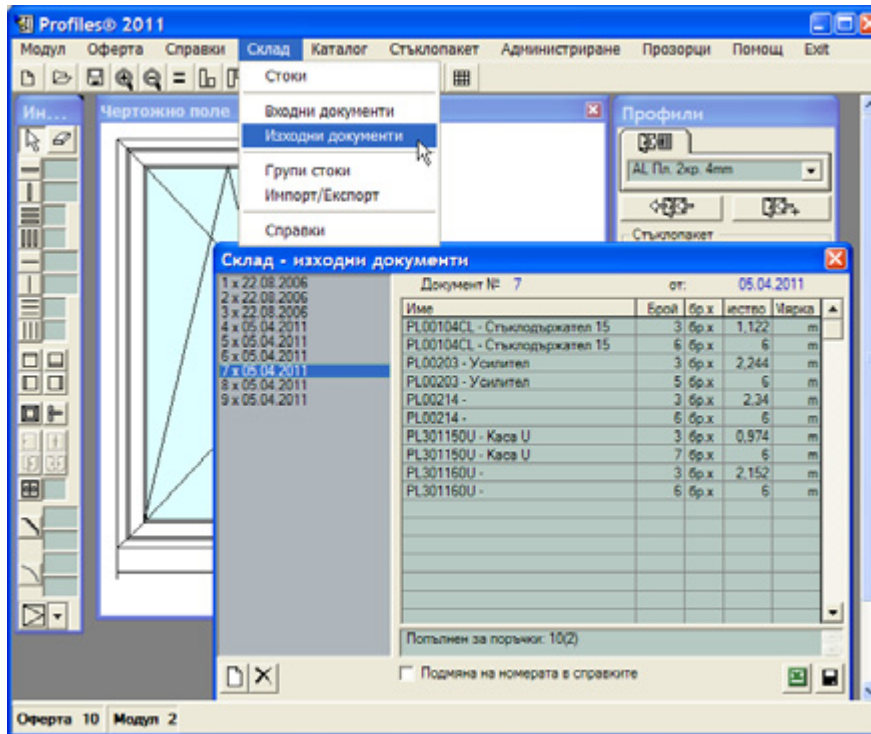

Бутони:



– за създаване на нов документ.



– за запис на промените, при което документът се запомня и количествата на стоките, описани в него се изваждат от складовите наличности.



– генерира документ на Excel или Open Office, който може да се разпечатва или запомни като файл.



– изтрива изходен документ като количествата стоки, извадени с този документ се връщат в складовите наличности. **Изтриването на междинен входен или изходен документ води до грешки в склада.**

Създаването на изходни складови документи става по същия начин, както входните складови документи, но когато се въвежда стока, подлежаща на разкрой, при въвеждане на количеството се появява списък на парчетата, които се водят в склада от тази стока. Избира се съответното парче и се коригира броят, който да се извади от склада.

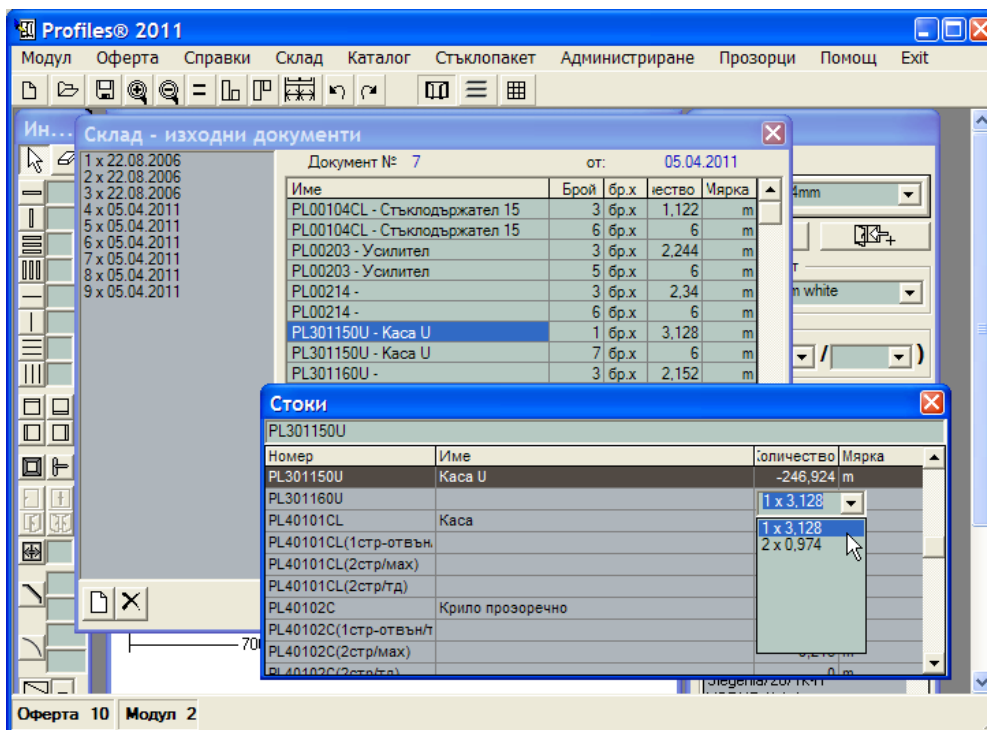

Входни и изходни складови документи могат да се генерират и **автоматично**:

=> При превръщането на оферта в поръчка, автоматично се генерират входен и изходен складов документ. Изходният документ включва всички стоки, необходими за изработката на избраните поръчки, а във входния документ са описани парчетата профили, подлежащи на оптимизация, които трябва да се върнат в склада. За по-подробно описание виж **Меню Оферта=>Поръчки**.

=> След оптимизиране в ръчен режим, на базата на резултата могат да се генерират складови документи с натискане на бутон **Склад** (меню **Справки=>Оптимизация**). Изходният документ съдържа целите пръти и парчетата, изтеглени от склада за да бъдат използвани от оптимизацията. Във входния документ са описани парчетата профили, които трябва да се върнат в склада.

Забележка: В полето за коментар на всеки генериран документ се записва за кои поръчки и модули е създаден.

Има опция **Подмяна на номерата в справките**, когато тази функция е активирана от **Каталог => Подмяна на номера в справките**.

Групи стоки – Номенклатурата може да се групира за по-лесна обработка. Например: група Профили, група Уплътнения и т. н.

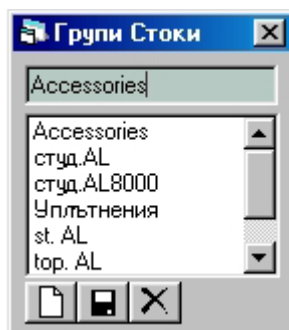

Бутони:



– за създаване на нова група.



– за запис на промените.



– маркиране за изтриване. **Реалното изтриване на маркираните записи става след затваряне на панела.**

Импорт/Експорт – прехвърляне на складови документи от/в активната база данни в/от друга база данни. Импортирането/експортирането на входни и изходни документи не променя количествата на стоките в склада.

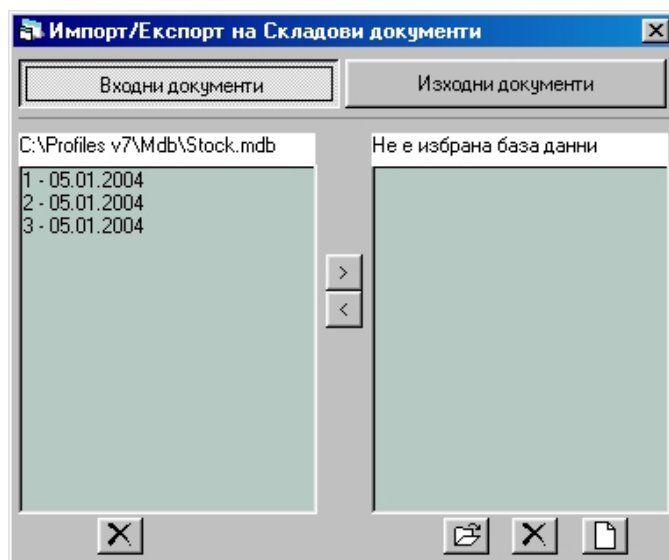

Вляво е списъкът на документите от активната база данни, вдясно – от избраната за прехвърляне на документи база данни.

Бутони:



– отваряне на нова база данни, в която да се прехвърлят документи от активната.

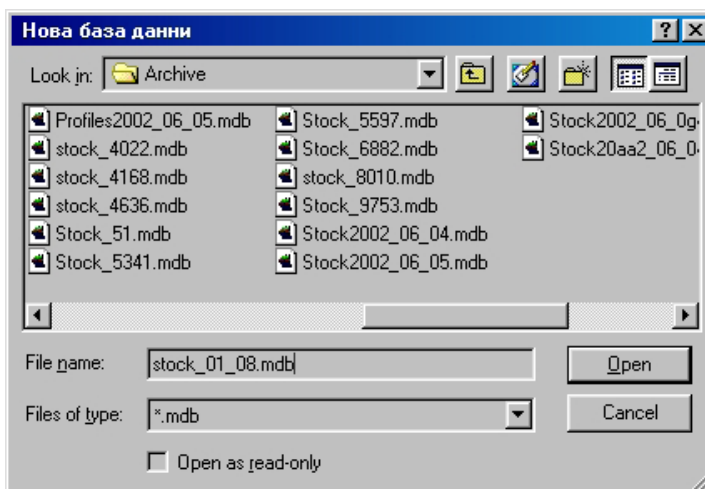

Указва се папка (директория) и име на новата база.



– за отваряне на съществуваща база данни за складови документи.

Бутоните “**Входни документи**” и “**Изходни документи**” превключват списъците със съответните документи.

Избиране на повече от един документ за прехвърляне става с натискане на клавиш **Ctrl** или **Shift** от клавиатурата и посочване на желаня документ с левия бутон на мишката.



– за прехвърляне на избраните документи от активната в другата база данни.



– за прехвърляне на избрани от десния списък документи в активната база данни.

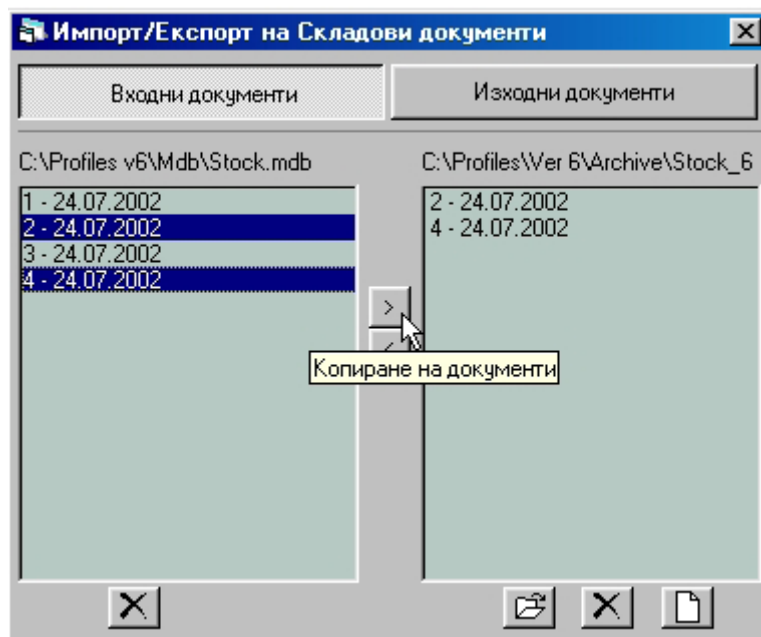

 – за изтриване на документи.

Забележки: Всички избрани документи от съответния списък ще бъдат изтрети без да се променят количествата на стоките в склада за разлика от функцията **Изтриване на документ** от меню Склад=>Входни документи, Склад=>Изходни документи, която възстановява количествата, съответно внесени или изтеглени с тези документи!

Не се препоръчва изтриването на документа с най-голям номер (последният), защото при създаване на нов документ програмата генерира автоматично номер равен на най-големият намерен +1.

При изтриване на всички документи (входни или изходни) от списъка на активната база данни номерацията започва от 1.

Номерацията на входните документи е независима от номерацията на изходните документи.

Справки – дава възможност да се извеждат справки за движение на стоки за определен период от време:

- стоки с променена наличност;
- всички стоки;
- избрана стока.

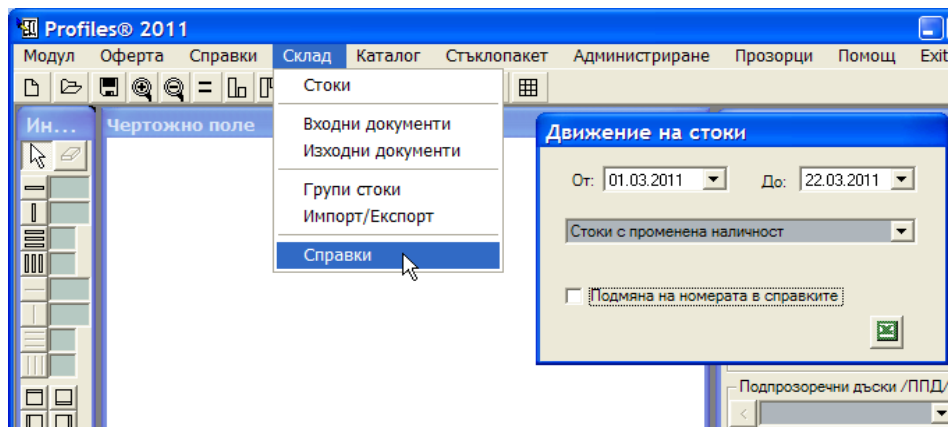

	A	B	C	D	E	F	G	
1	Движение на стоки :	01.03.2011 - 22.03.2011						
2								
3								
4	Номенклатурен номер	Име	Количество 01.03.2011	Изписано	Доставено	Количество 22.03.2011		
5	ДЕЛИТЕЛ 5к75050(F2/златен ,		0	6	3,722	-2,278 m		
6	ДЪРЖАЧ 63090(F2/златен дъб		0	18	1,822	-16,178 m		
7	КАСА 5к 75030(F2/златен дъб		0	18	4,668	-13,332 m		
8	КАСА 5к 75030(F2/орех)		0	24	3,856	-20,144 m		
9	КРИЛО 5к75040(F2/златен дъ		0	12	1,432	-10,568 m		
10	КРИЛО 5к75040(F2/орех)		0	48	18,888	-29,112 m		
11	МЕТАЛ 30263026		0	6	3,762	-2,238 m		
12	МЕТАЛ263026-1.5		0	50,134	6,45	-43,684 m		
13	ППД 200мм(F2/златен дъб)		0	6	4,138	-1,862 m		
14	СВРЪЗКА 63120		0	6	2,416	-3,584 m		

В панел Справки има опция **Подмяна на номерата в справките**, когато тази функция е активирана от **Каталог => Подмяна на номера в справките**.

3.5. Меню Каталог

Програмата съхранява профили, аксесоари, обкови, подпрозоречни дъски, щори, комарници в отделна база данни, наречена Каталог. В тази база данни се съхраняват и Стандартите (описание то как се прави дадена конструкция). С кой каталог се работи в момента (кой каталог е активен) може да се види от модул Admin => Каталог.

Обикновено един каталог съдържа профили и аксесоари, предлагани от един производител (VivaPlast, Veka и т.н.). Допустимо е един каталог да съдържа профили на няколко производителя. Това има ред предимства:

- дава се възможност много бързо да се създаде оферта, съдържаща различни профили (например Profilink и VivaPlast)
- лесно се правят сравнителни оферти, които могат да съдържат дори алуминий и PVC
- в някои случаи фирмите ползват профили от един доставчик, уплатнения и други аксесоари - от друг, а обкови от трети.

Като недостатък на този стил на работа може да се каже, че базата данни става доста обширна, трудно се намират необходимите профили и аксесоари, трудно се променят цени. Обединението на няколко производителя в една база данни не се препоръчва за потребители, нямащи опит в работата с Profiles.

Забелажка: Клиентите, ползващи безплатната (ограничена по праизводител) версия на Profiles нямат възможност да променят профилите в Каталог. Работят само с профилите на производителя, предоставил им продукта. Това не се отнася за аксесоарите и стандартите - клиентите имат възможност да създават собствени „рецепти“ (стандарти) за конструкции.

Програмата ползва четири типа обекти: каса, крило и делител - участват в размерните вериги и за всеки един от тях е отделена таблица. Четвъртият тип обекти са клетките, които се появяват в момента на поставяне на каси, крила и делители. Всички профили, които не участват в размерните вериги са описани като аксесоари. Например стъклодържатели и летящи делители са в таблицата на аксесоарите.

Менюто, което обслужва базата данни се нарича Каталог. Съдържа подменюта:

Делител - Таблица за делителите.

В нея са попълнени:

=> номер на делителя – уникален, до 15 символа – латински букви, цифри, тире, подчертаване и интервал;

=> каталог – до 15 символа – латински букви, цифри, тире, подчертаване и интервал;

=> физически размери на делителя в mm, до първия знак след десетичната точка.

На схемата са показани размерите, които оказват влияние при изчисленията.

=> цена в съответната валута, до втори знак след десетичната точка;

=> валута – избира се от предварително въведените в меню

Администриране=>Валуты;
 => мерна единица – kg или m. Ако е избран kg се попълва поле **Съотношение** – дробно число до трети знак след десетичната точка;
 => принадлежност към група брак – избира се от предварително въведените в меню Каталог=>Групи брак;
 => група – избира се от предварително въведените в меню Каталог=>Групи;
 => коментар – свободен текст без ограничение на дължината. Първият ред се визуализира в справките.

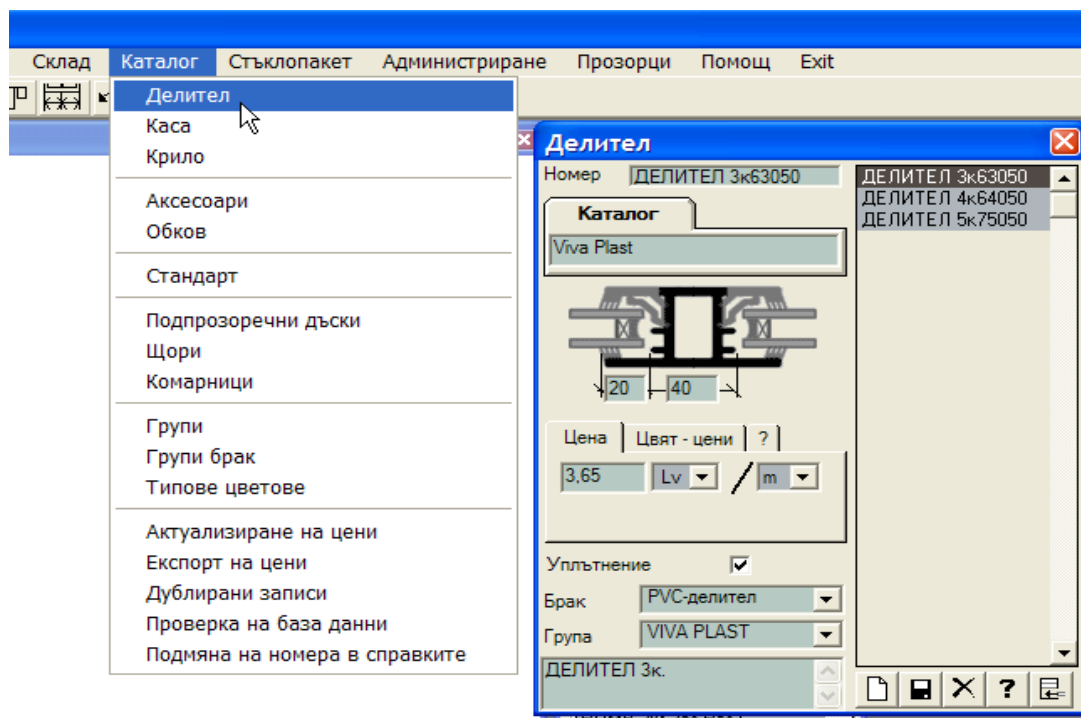

Под списъка с номерата на делителите се намират бутоните:



– **Отваряне на нов запис** – отваря бланка за добавяне на нов делител в списъка;





– **Запис на промените** – запомня промените, направени за текущия делител;



– **Маркиране за изтриване** – маркира текущия делител за изтриване.

Маркирането трябва да се запомни (бутон **Save**). Изтриването се извършва след затваряне на панел **Делители**;

-  – **PDF Preview** или F1 (от клавиатурата) – показва чертеж на съответния делител ако базата данни идва от производителя на профили.
-  – **Импорт** – дава възможност за допълване на текущата база данни с делители от друга база данни.

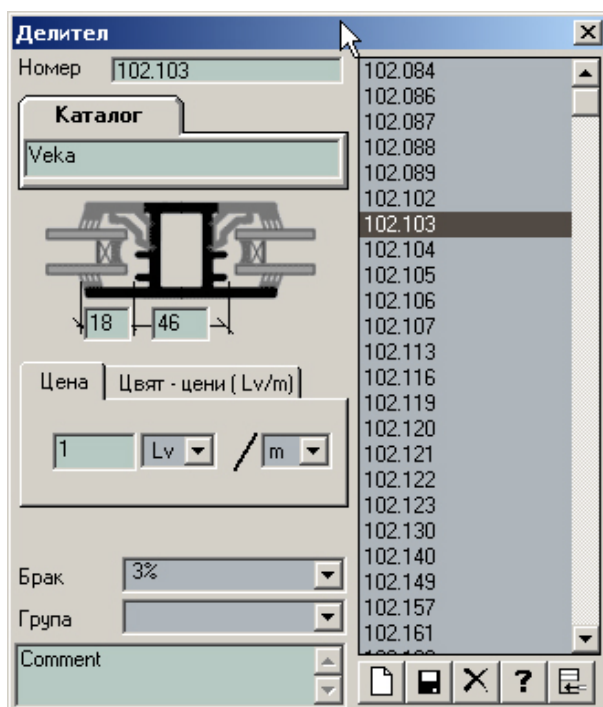

В поле **Цвят-цени** се задават цените на цветните профили от същия вид.

Например:

c1=6.20 – цената на едностранно оцветен делител (без значение от цвета) е 6.20 лв/кг.

c2=7.30 – цената на двустранно оцветен делител (без значение от цвета) е 7.30 лв/кг.

c1/син=6.50 – цената на едностранно оцветен в синьо делител е 6.50 лв/кг.

Когато в една конструкция се ползва делителя от примера – **WP3103** той ще се остойности с цена 5.60 лв/кг., ако се ползва делител – **WP3103(c1)** той ще се остойности с цена 6.20 лв/кг., ако се ползва делител – **WP3103(c1/червен)** той пак ще се остойности с цена 6.20 лв/кг., но ако се ползва делител – **WP3103(c1/син)** то той ще се остойности с цена 6.50 лв/кг.

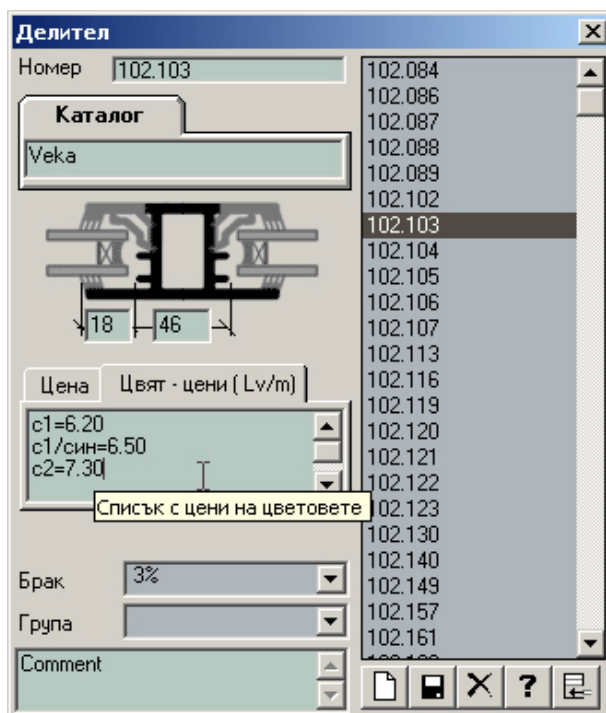

Оцветяването се извършва от панел **Профили** в основния екран на програмата.

При натискане на бутон **Промяна на цвета** –  програмата отбелязва маркираните обекти за оцветени като прибавя към номера на профила типа цвят в скоби (виж [Панел Профили](#)).

Активната база данни може да се допълни с делители от друга база данни – бутон **Импорт** – .

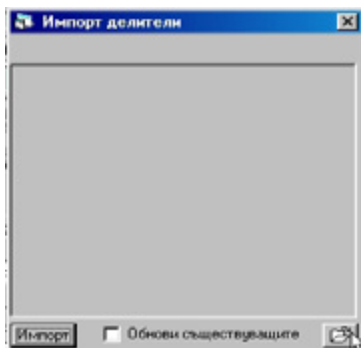

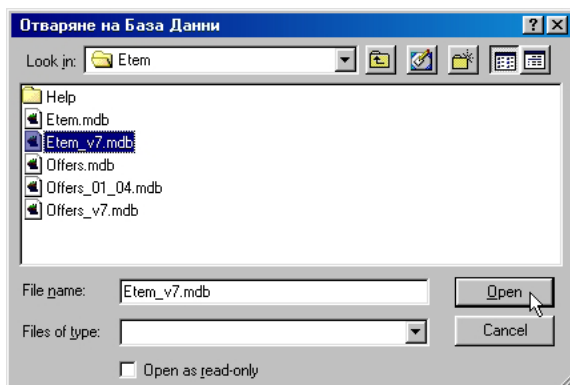

Избира се база данни, от която да се прехвърлят делители в активната.

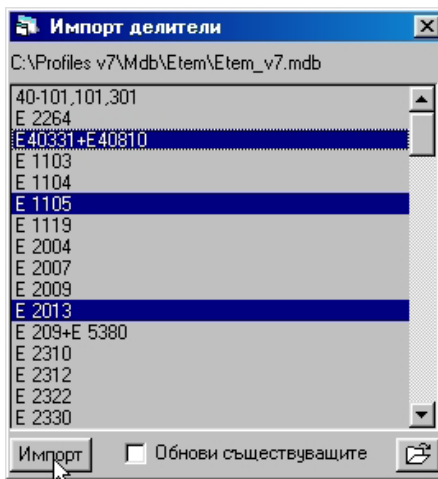

Селектират се делителите, които ще се прехвърлят. Бутон **Импорт** – за прехвърляне. Ако в активната база данни съществуват делители със същите имена и те трябва да бъдат обновени, се маркира **Обнови съществуващите**.

Каса – Таблица за каси.

В нея са попълнени:

=> номер на касата – уникален, до 15 символа – латински букви, цифри, тире, подчертаване и интервал;

=> каталог – до 15 символа – латински букви, цифри, тире, подчертаване и интервал;

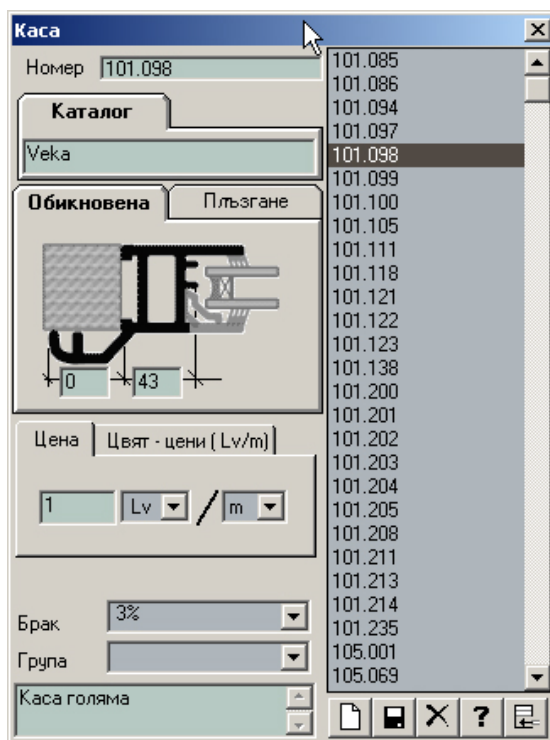

=> физически размери на касата в mm, до първия знак след десетичната точка. На схемата са показани размерите, които оказват влияние при изчисленията.

=> цена в съответната валута, до втори знак след десетичната точка;

=> валута – избира се от предварително въведените в меню

Администриране=>Валути;

=> мерна единица – kg или m. Ако е избран kg се попълва поле **Съотношение** – дробно число до трети знак след десетичната точка;

=> принадлежност към група брак – избира се от предварително въведените в меню Каталог=>Групи брак;

=> група – избира се от предварително въведените в меню Каталог=>Групи;

=> коментар – свободен текст без ограничение на дължината. Първият ред се визуализира в справките.

Работата с таблицата на касите е същата както при таблицата на делителите.

Крило – Таблица за крила.

В нея са попълнени:

=> номер на крилото – уникален, до 15 символа – латински букви, цифри, тире, подчертаване и интервал;

=> каталог – до 15 символа – латински букви, цифри, тире, подчертаване и интервал;

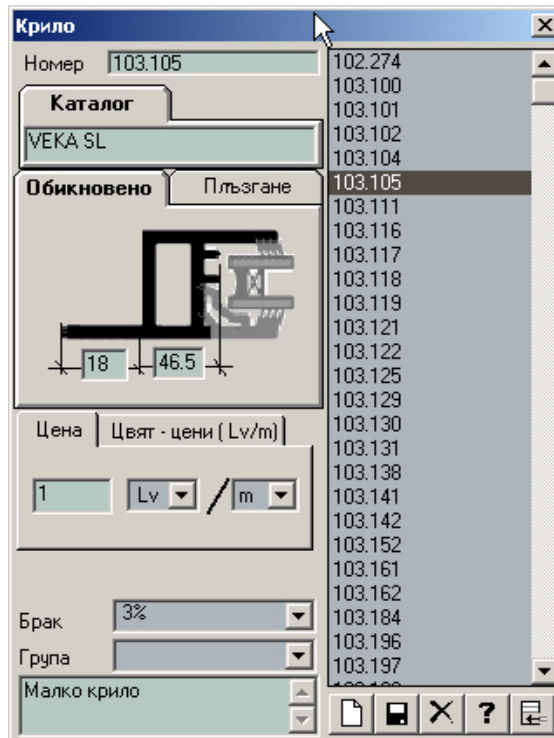

=> физически размери на крилото в mm, до първия знак след десетичната точка. На схемата са показани размерите, които оказват влияние при изчисленията.

=> цена в съответната валута, до втори знак след десетичната точка;

=> валута – избира се от предварително въведените в меню

Администриране=> Валуте;

=> мерна единица – kg или t. Ако е избран kg се попълва поле **Съотношение** – дробно число до трети знак след десетичната точка;

=> принадлежност към група брак – избира се от предварително въведените в меню Каталог=>Групи брак;

=> група – избира се от предварително въведените в меню Каталог=>Групи;

=> коментар – свободен текст без ограничение на дължината. Първият ред се визуализира в справките.

Работата с таблицата на крилата е същата както при таблицата на делителите.

В таблиците на каса и крило върху панел **Плъзгане** са размерите, които участват в размерните вериги при плъзгащи конструкции.

Акcesoари - Таблица за акcesoари.

В нея са попълнени:

=> номер на делителя – уникален, до 15 символа – латински букви, цифри, тире, подчертаване и интервал. Акcesoарите се подреждат по номера при натискане на бутон **Номер**;

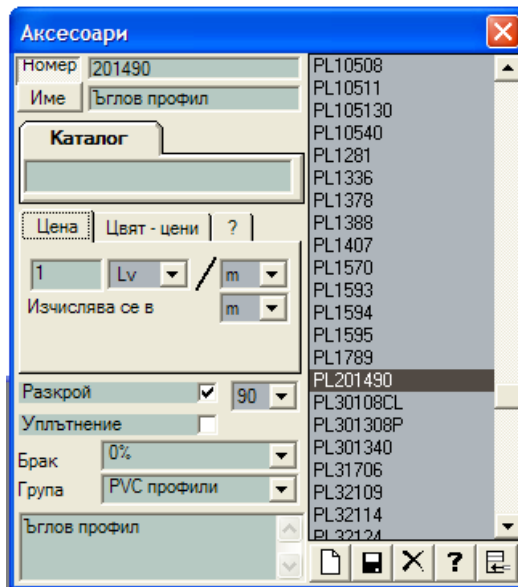

=> име – до 20 символа – букви, цифри, тире, подчертаване и интервал. Акcesoарите се подреждат по име при натискане на бутон **Име**. Името се визуализира в справките;

=> каталог – до 15 символа – латински букви, цифри, тире, подчертаване и интервал;

=> цена в съответната валута, до втори знак след десетичната точка;

=> валута – избира се от предварително въведените в меню

Администриране=>Валути;

=> мерна единица, в която е зададена цената на акcesoара – kg, m, m², n (бройка);

=> мерна единица, в която се изчислява акcesoара – kg, m, m², n (бройка);

=> Съотношение – задава се когато мерните единици са различни – цяло или дробно число (пример: 0.5 кг/м);

=> принадлежност към група брак – избира се от предварително въведените в меню Каталог=>Групи брак;

=> група – избира се от предварително въведените в меню Каталог=>Групи;

=> коментар – свободен текст без ограничение на дължината.

Ако аксесоарът се измерва в метри може да се укаже, че той подлежи на разкрой. В този случай аксесоарът излиза в таблицата на разкрой. Указват се ъглите на рязане (90, 45) и дали има вложено гумено уплътнение. Тази информация впоследствие се подава към двуглавите циркуляри ако те я ползват.

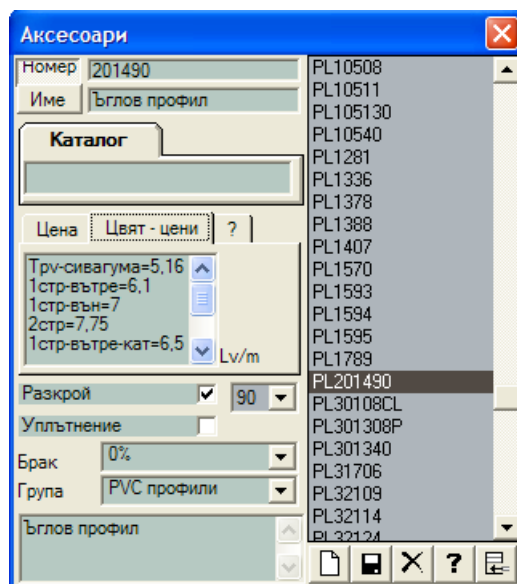

Акcesoарите, от които са добавени в конструкцията могат да бъдат оцветявани само ако имат зададена цена за избрания цвят или тип цвят. Ако програмата не намери цена за тип оцветяване или цвят се взима базовата цена (бяло).

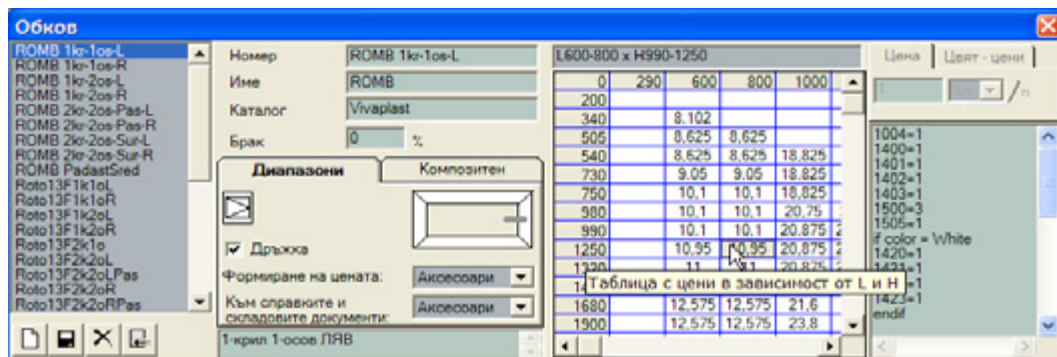
Обков - Таблица за обкови.

В нея са попълнени: тип на обкова, каталог, % брак, цена, коментар, отваряемост на крилата. Към всеки тип обков има таблица, от която се избира конкретния обков в зависимост от широчината и височината на крилото, към което се прикачва. Цените показват в кои диапазони има въведен обков за конкретния тип. Ако габаритът на крилото е извън кръстчетата в таблицата се извежда съобщение, че не е намерен подходящ обков.

Бутони:



- нов – за създаване на нов комплект;



- запис;



- изтриване;



- Импорт – допълва списъка на обковите с обкови от друга база данни.

Програмата прехвърля и всички аксесоари, които се ползват от съответния обков. Ако в текущата база данни програмата намери аксесоар или комплект със същото име в зависимост от маркировката в поле **Обнови съществуващите**, тя ги обновява или оставя старите.

За да се определи посоката на отваряне на крилата се посочва с левия бутон на мишката съответното крило и от падащото поле се избира желаната отваряемост.

Добавяне на крила - посочва се някое от крилата с десния бутон на мишката и от менюто се избира “Добавяне на крило”. За изтриване - избира се от менюто “Изтриване на крило”.

За всяка клетка от таблицата с диапазоните могат да се въведат аксесоари и цена. По подразбиране програмата използва цената на обкова, въведена за диапазоните.

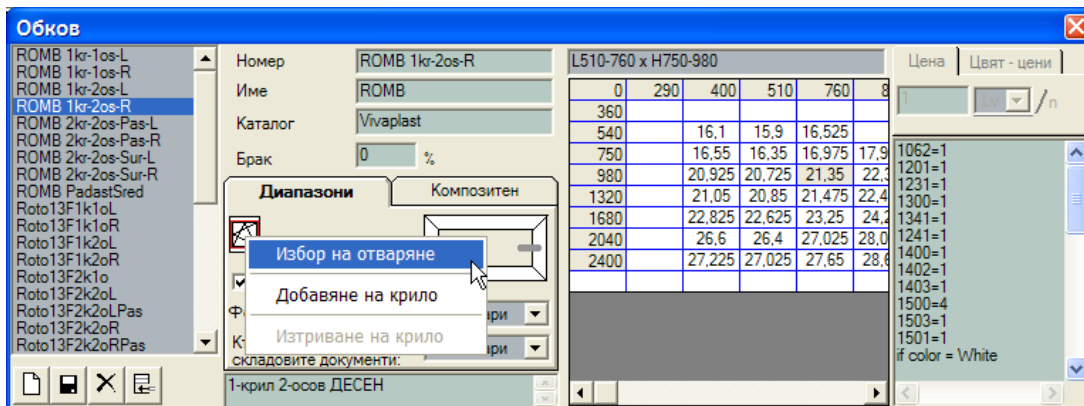

За всеки обков от списъка се указва как се формира цената му - **Формиране на цената:**

Акcesoари – като сума от цените на акcesoарите за съответния диапазон.

Комплект – като цена на комплекта за съответния диапазон.

Показването на обкова в справките и складовите документи също може да се избира – **Към справките:**

Акcesoари - списък на акcesoарите за съответния диапазон.

Комплект - включва номера на обкова за съответния диапазон.

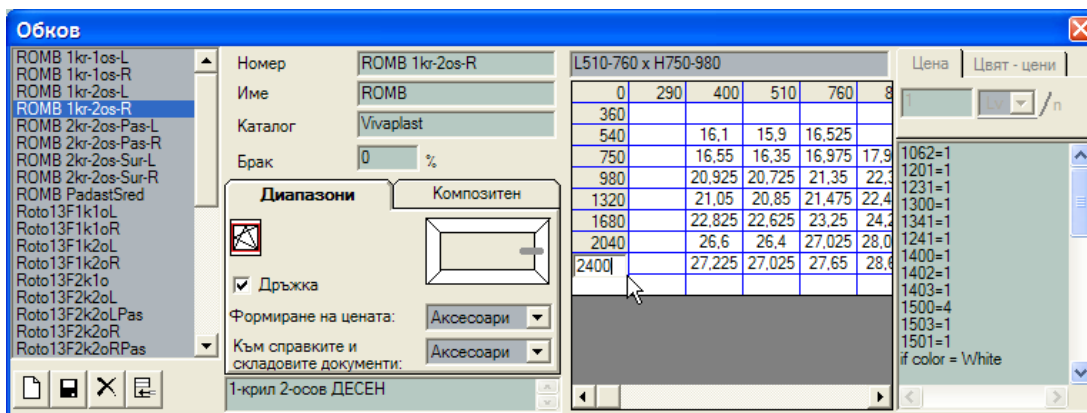

Промяната на размерите, определящи диапазоните става с промяна на стойността на първата клетка в съответния ред или колона.

В таблицата с диапазоните могат да се добавят и изтриват редове и колони. С кликане на десния бутон на мишката върху някоя от клетките в таблицата се показва меню, което дава възможност за вмъкване и изтриване на ред и колона, изтриване, копиране и поставяне на съдържанието на клетка.

Когато се прехвърля информация от една клетка в друга с копиране и поставяне

се прехвърлят едновременно цената, валутата и списъка с аксесоари.

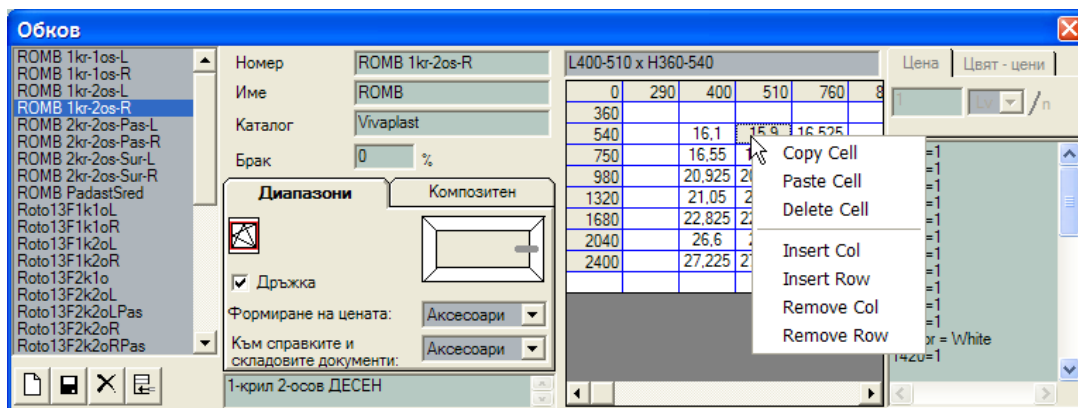

За добавяне на диапазон в таблицата се въвежда стойност в първата клетка на последния ред или колона.

Композитни обкови - в предните версии на програмата нямаше възможност в таблицата за L и H да се включват неравни крила. С въвеждането на новата логика има възможност да се създават примитиви, зависещи от L и H, от които да се създаде композитен обков.

Цветовете на обковите се извличат от цените за цвят или от конструкцията:

if color = цвят

.....

endif

в списъка на аксесоарите на обкова в зависимост от зададения режим на работа.

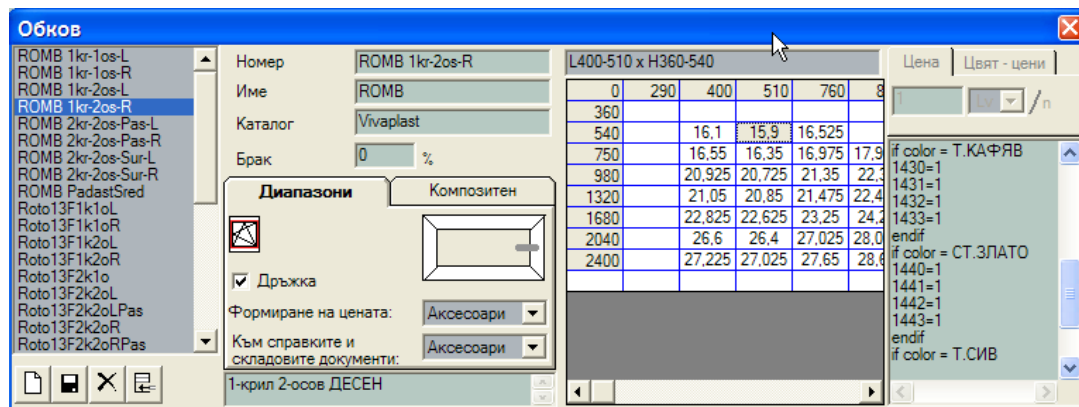







Подбиране на обков по отваряемост.

Ако се постави даден обков, то той поставя и отваряемостта, заложенa в него. Впоследствие при промяна на отваряемостта от панел Инструменти програмата

търси измежду обковите със същото име такъв, който има тази отваряемост. Подбора на необходим обков се определя от отваряемостта му. Означенията “1o” и “1k” вече имат само информативен характер – за удобство на потребителя.

Пример: Въвели сме за име на обковите :

Siegenia1o1k-Left	име	Siegenia с отваряемост	
Siegenia1o1k-Right	име	Siegenia с отваряемост	
Siegenia2o1k-Left	име	Siegenia с отваряемост	
Siegenia2o1k-Right	име	Siegenia с отваряемост	

В стандарта залагаме Siegenia1o1k-Left. При поставяне на крило програмата поставя този обков и задава отваряемостта му  на крилото. При промяна от панел инструменти на отваряемостта на  програмата подменя обкова Siegenia1o1k-Left със Siegenia2o1k-Left.

Забележка: Необходимо е да има въведени обкови, които да описват всички видове отваряемости.

При първоначално отваряне на **Каталог => Обков** полето **Име** е същото, като поле **Номер** и флагът е изключен. Задължение на потребителя е да групира обковите като им зададе еднакви имена и да включи флага. В противен случай програмата работи по стария начин.

Запазване на отваряемостта и избор на подходящ обков при смяна на профили и аксесоари

При изградена конструкция и натискане на бутон „Смяна на профили и аксесоари” ако в избрания стандарт има заложен обков, програмата проверява отваряемостта на крилата и търси обков със същата отваряемост. Ако не се намери подходящ, се поставя обкова посочен в стандарта.

Забележка: За да работи логиката е необходимо да се включи флаг **Автоматична промяна на обкова от Admin=>Options=>Настройки**.

Стандарт – за създаване и редактиране на стандартите.

Стандартът представлява рецепта, по която се изгражда конструкцията. „Стандарт“ отчасти се препokrива с термина „Серия“, който често се среща в каталозите на фирмите, но има и различия. В един стандарт се описва каква каса, крило и делител ще се ползва, какви аксесоари и в какви количества, към кой обект ще се калкулират съответните аксесоари, каква топилка ще се прибавя към всеки профил в PVC конструкциите, с колко mm стъклопакетът ще бъде по-малък от отвора на клетката, в която се поставя и т.н. Програмата обикновено идва с изградени стандарти. Добър стил на работа е ако в определен момент клиента сам започне да настройва стандартите по начина на работа във фирмата.

При отваряне на меню **Стандарт** вляво на панела е списъкът на въведените

стандарти.

Бутони:



- нов – за създаване на нов стандарт;



- запис;



- изтриване;



- Help Preview – визуализира сеченията на конструкциите, които отговарят на съответния стандарт само ако базата данни е попълнена от вносителя на профили.



- Импорт – допълва списъка на стандартите със стандарти от друга база данни. Програмата прехвърля и всички профили и аксесоари, които се ползват от съответния стандарт. Ако стандартът ползва комплект се прехвърлят всички комплекти. Ако в текущата база данни програмата намери профил, аксесоар или комплект със същото име, в зависимост от маркировката в поле **Обнови съществуващите**, тя ги обновява или оставя старите.

При отваряне на нов стандарт или редактиране на вече съществуващ, с десния бутон на мишката върху името на стандарта могат да се избират от падащото меню обектите, които да бъдат включени в стандарта.

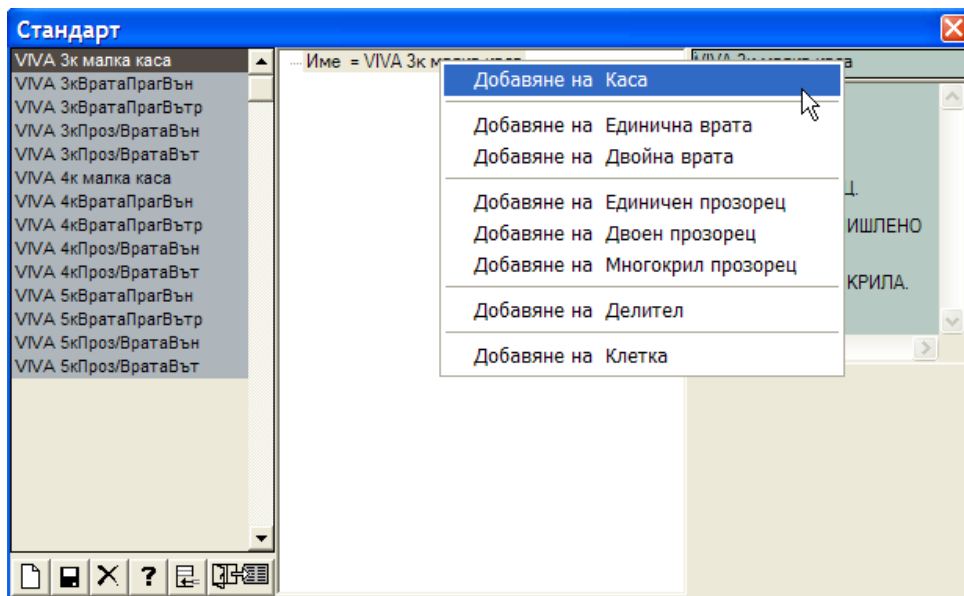

Всеки от обектите в стандарта съдържа следните раздели:

Профили - попълват се номерата на профилите, изграждащи обекта (горен, долен, ляв и десен).

Списък на аксесоарите - попълват се аксесоарите, които трябва да бъдат включени към обекта.

Настройки - специфични настройки за всеки обект - застъпвания, корекции по дължина, размер на комплекта и др.

При натискане на десния бутон на мишката върху **Настройки** се показва меню с всички допустими настройки за съответния обект.

Сглобки - за всеки един от обектите могат да се задават ъглите на сглобка.

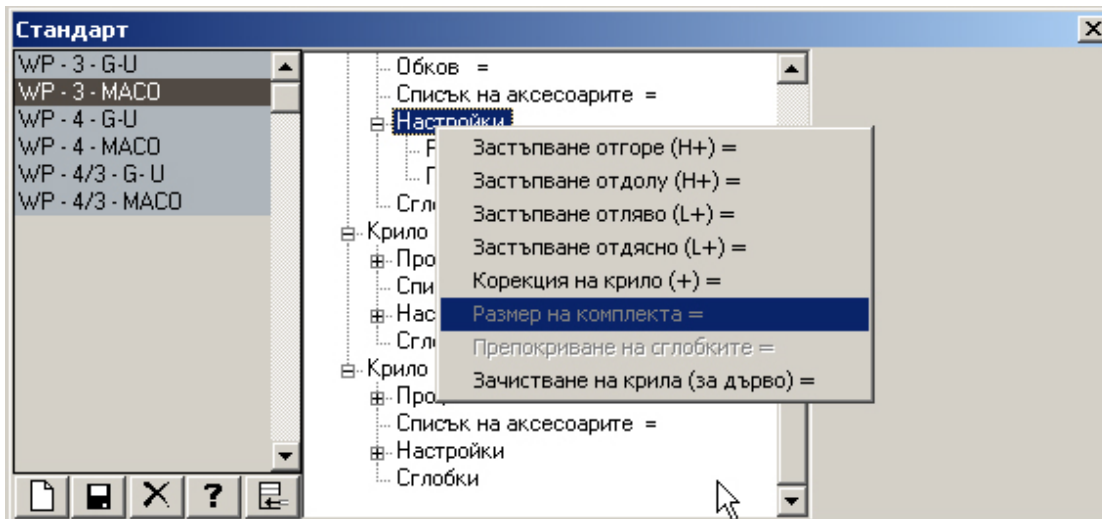

Всеки стандарт може да съдържа:

Каса – профилите, от които се изпълнява касата, аксесоарите към нея, настройки и ъглите на сглобките.

Настройки:

- Корекция на каса(+) – с колко се удължават профилите на касата така, че след топилката касата да има необходимия размер;
- Препокриване на сглобките (за дърво);
- Зачистване на каси (за дърво).

Единична врата – профилите, от които се изпълнява вратата, аксесоарите към нея, настройки и ъглите на сглобките.

Настройки:

- Корекция на крило(+) – с колко се удължават профилите на крилото така, че след топилката крилото да има необходимия размер;
- Препокриване на сглобките (за дърво);
- Зачистване на крила (за дърво);
- Застъпване отгоре (H+) - с колко крилото застъпва върху касата отгоре;
- Застъпване отдолу (H+) - с колко крилото застъпва върху касата отдолу;

- Застъпване отляво (L+) - с колко крилото застъпва върху касата отляво;
- Застъпване отдясно (L+) - с колко крилото застъпва върху касата отдясно;
- Размер на комплекта – за размер на комплекта се взема фалца или перото на крилото.

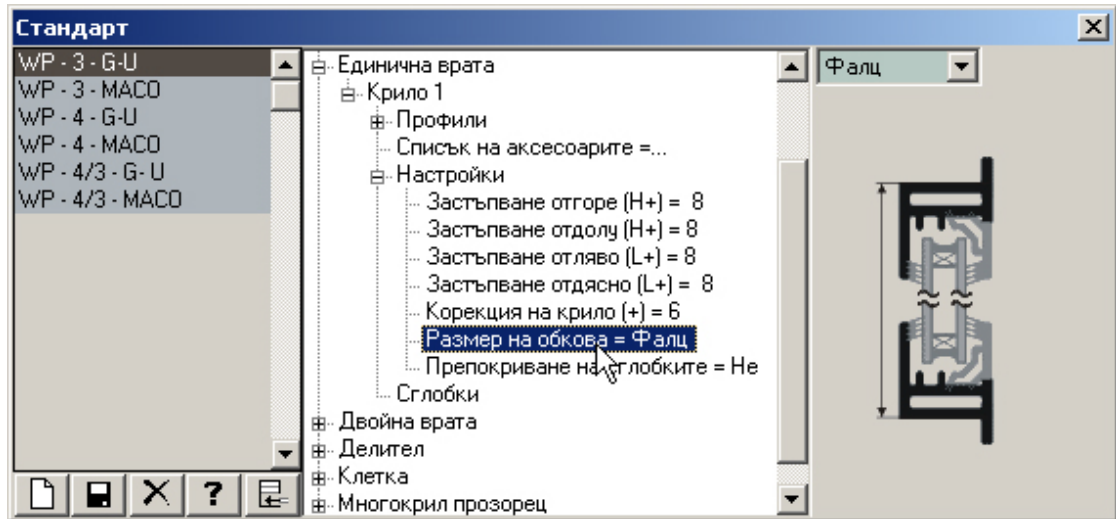

Двойна врата – профилите, от които се изпълняват лявата и дясната врата, аксесоарите към тях, настройки и ъглите на сглобките.

Настройки:

- Корекция на крило(+) – с колко се удължават профилите на крилото така, че след топилката крилото да има необходимия размер;
- Препокриване на сглобките (за дърво);
- Зачистване на крила (за дърво);
- Застъпване отгоре (H+) - с колко крилото застъпва върху касата отгоре;
- Застъпване отдолу (H+) - с колко крилото застъпва върху касата отдолу;
- Застъпване отляво (L+) - с колко крилото застъпва върху касата отляво;
- Застъпване отдясно (L+) - с колко крилото застъпва върху касата отдясно;
- Размер на комплекта – за размер на комплекта се взема фалца или перото на крилото.

Единичен прозорец – профилите, от които се изпълнява единичен прозорец, аксесоарите към него, настройки и ъглите на сглобките.

Настройки:

- Корекция на крило(+) – с колко се удължават профилите на крилото така, че след топилката крилото да има необходимия размер;
- Препокриване на сглобките (за дърво);
- Зачистване на крила (за дърво);
- Застъпване отгоре (H+) - с колко крилото застъпва върху касата отгоре;

- Застъпване отдолу (H+) - с колко крилото застъпва върху касата отдолу;
- Застъпване отляво (L+) - с колко крилото застъпва върху касата отляво;
- Застъпване отдясно (L+) - с колко крилото застъпва върху касата отдясно;
- Размер на комплекта – за размер на комплекта се взема фалца или перото на крилото.

Двоен прозорец – профилите, от които се изпълнява двукрил прозорец: ляво и дясно крило, аксесоарите към него, настройки и ъглите на сглобките.

Настройки:

- Корекция на крило(+)- с колко се удължават профилите на крилото така, че след топилката крилото да има необходимия размер;
- Препокриване на сглобките (за дърво);
- Зачистване на крила (за дърво);
- Застъпване отгоре (H+) - с колко крилото застъпва върху касата отгоре;
- Застъпване отдолу (H+) - с колко крилото застъпва върху касата отдолу;
- Застъпване отляво (L+) - с колко крилото застъпва върху касата отляво;
- Застъпване отдясно (L+) - с колко крилото застъпва върху касата отдясно;
- Размер на комплекта – за размер на комплекта се взема фалца или перото на крилото.

Многокрил прозорец – профилите, от които се изпълнява всяко едно от крилата, аксесоарите към тях, настройки и ъглите на сглобките. При посочване на многокрил прозорец с десния бутон на мишката се показва меню, което позволява да се добавят и изтриват крила.

Настройки:

- Корекция на крило(+)- с колко се удължават профилите на крилото така, че след топилката крилото да има необходимия размер;
- Препокриване на сглобките (за дърво);
- Зачистване на крила (за дърво);
- Застъпване отгоре (H+) - с колко крилото застъпва върху касата отгоре;
- Застъпване отдолу (H+) - с колко крилото застъпва върху касата отдолу;
- Застъпване отляво (L+) - с колко крилото застъпва върху касата отляво;
- Застъпване отдясно (L+) - с колко крилото застъпва върху касата отдясно;
- Размер на комплекта – дали за размер на комплекта се взема фалца или перото на крилото.

- Надбавка за крилата L +/- (mm) - при създаване на стандарти за хармоники крилата не трябва да са равни. Надбавката дава възможност да се укаже каква е разликата между крилата на ниво стандарт така, че при поставяне на многокрил прозорец програмата директно ги създава неравни.

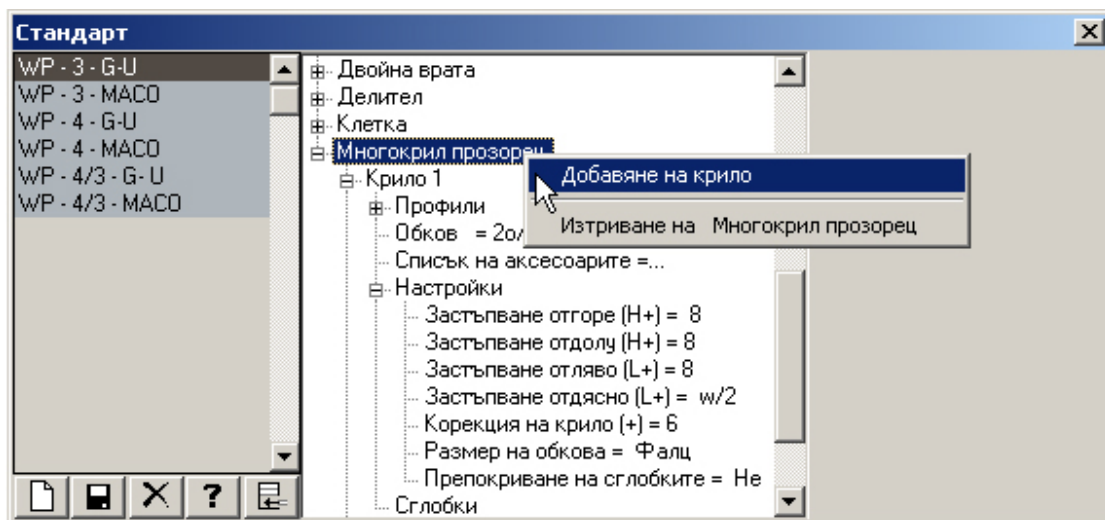

С многокрил прозорец могат да се създават конструкции като плъзгане, хармоника, “фолксваген” и др., като се задават необходимите застъпвания за всяко едно от крилата в зависимост от позицията му в конструкцията.

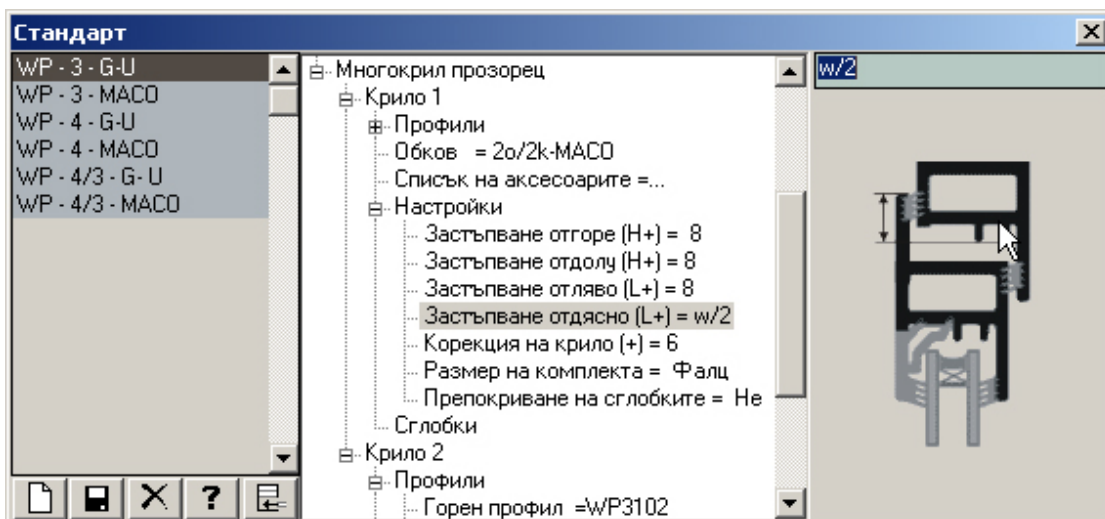

Например при плъзгане на двукрил прозорец десният профил на крило1 и левият профил на крило2 се препокриват.

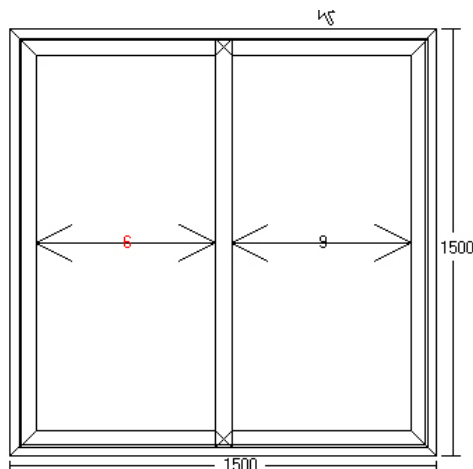

Настройки на крило1:

- Застъпване отгоре (H+) = 8
- Застъпване отдолу (H+) = 8
- Застъпване отляво (L+) = 8
- Застъпване отдясно (L+) = $W/2$

Настройки на крило2:

- Застъпване отгоре (H+) = 8
- Застъпване отдолу (H+) = 8
- Застъпване отляво (L+) = $W/2$
- Застъпване отдясно (L+) = 8

W - широчина на профила.

Делител – профилът, от който е изпълнен, списък с аксесоарите към него и настройки.

Настройки:

- Корекция на делител(+) – с колко се удължават делителите, така че след обработката да имат необходимия размер (зачистване с челна фреза);
- Зачистване на делител (за дърво).

При посочване на делителя с десният бутон на мишката могат да бъдат добавяни следните обекти към стандарта:

- хоризонтален делител;
- вертикален делител;
- горен затварящ делител;
- долен затварящ делител;
- ляв затварящ делител;
- десен затварящ делител.

За всеки един от тези допълнителни обекти могат да се въведат профили, аксесоари и настройки.

Ако в стандарта липсва описание на някой от допълнителните обекти (делители: хоризонтален, вертикален, горен затварящ, долен затварящ, ляв затварящ, десен затварящ делител), при използване на стандарта се взимат профила, настройките и аксесоарите от обекта **Делител**.

Клетка – списък с аксесоарите към съответната клетка и настройки.

Настройки:

- Корекция на стъклопакет по Н (-) – с колко стъклопакетът е по-малък от клетката по височина;
- Корекция на стъклопакет по L (-) – с колко стъклопакетът е по-малък от клетката по широчина.

При позициониране върху корекцията в дясната част на панела се визуализира схема, показваща за какво се отнася корекцията и текстово поле за промяна на стойността.

За промяната на ъглите на сглобка на касите и крилата се кликва с левия бутон на мишката върху ъгъла, който трябва да бъде променен.

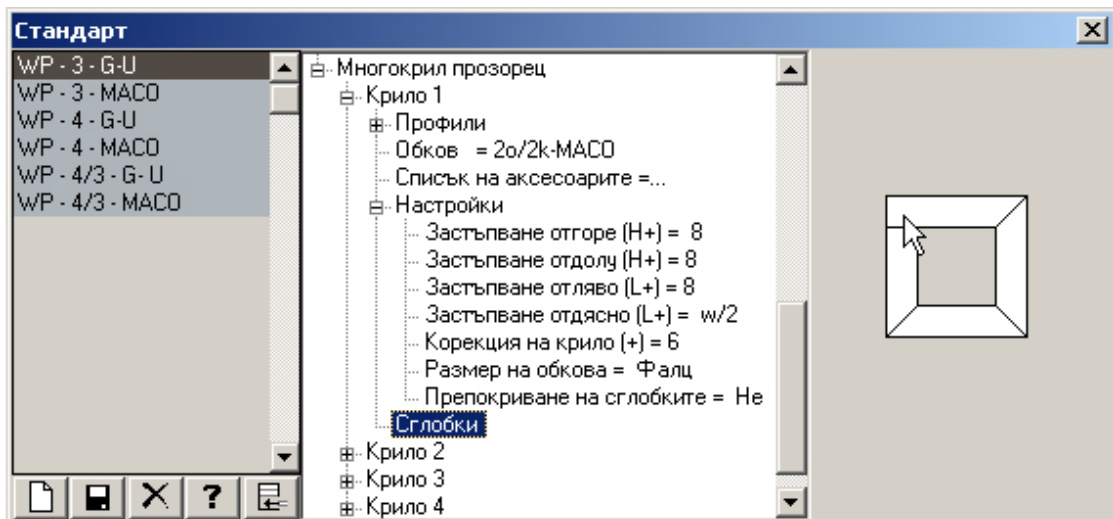

При създаване на конструкция се избира името на стандарта, който ще се ползва. Всички обекти (каси, крила и т.н.) получават свойствата на избрания стандарт (профили, аксесоари, корекции и т.н.).

Впоследствие е възможно да се променят профилите и корекциите на всеки един от обектите. Например: заложената каса в стандарта да се смени с друга. Отговорността доколко направената промяна е допустима е изцяло на конструктора. Програмата не ни предпазва от неправилни комбинации.

Забележка: Не е задължително попълването на всички данни за даден стандарт! Може да се създаде стандарт, който да остойността напр. само единична врата.

Изтриването на обекти от стандарта става като се посочи обекта с десния бутон на мишката и се избере от менюто **Изтриване**.

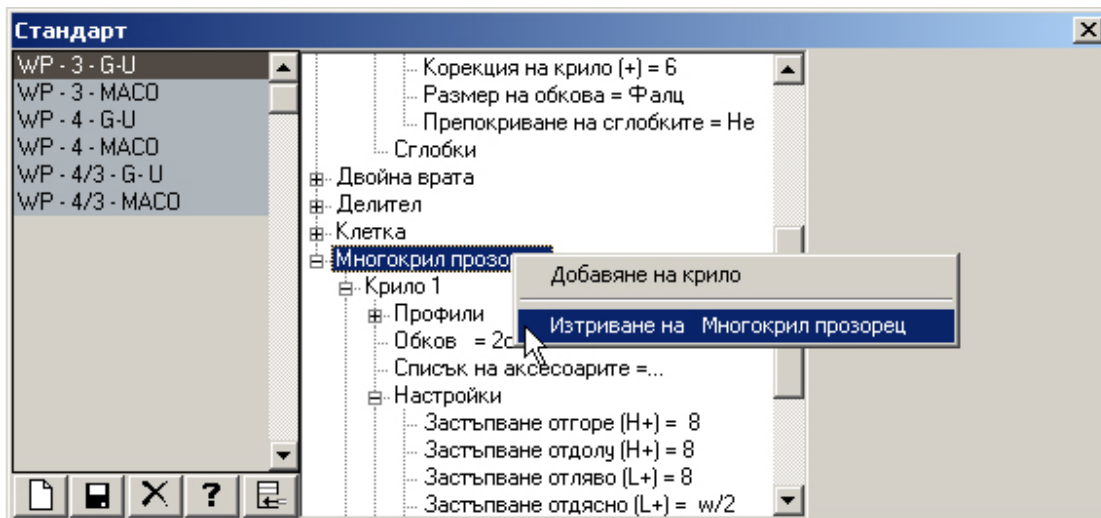

При промяна на името на стандарта и натискане на бутон **Запис**, програмата прави копие на избрания стандарт с новото име.

Списъкът с аксесоари е разделен на две части - основни и допълнителни.

Основни аксесоари са тези, които се използват за изработката на конструкцията - в горната част на картинката.

Допълнителните аксесоари (за монтаж, транспорт и външни елементи) са в долната част, под основните.

Когато е включена опцията в **Admin** => **Настройки** => **Автоматична линия** и за модула е указано в **Модул** => **Свойства**, че се изработва от **Автоматична линия** - програмата включва само допълнителните аксесоари в справките и складовите документи.

При **Ръчна изработка** и изключена опция в **Admin** - всички профили, аксесоари

и допълнителни елементи **се включват** в справките и складовите документи.

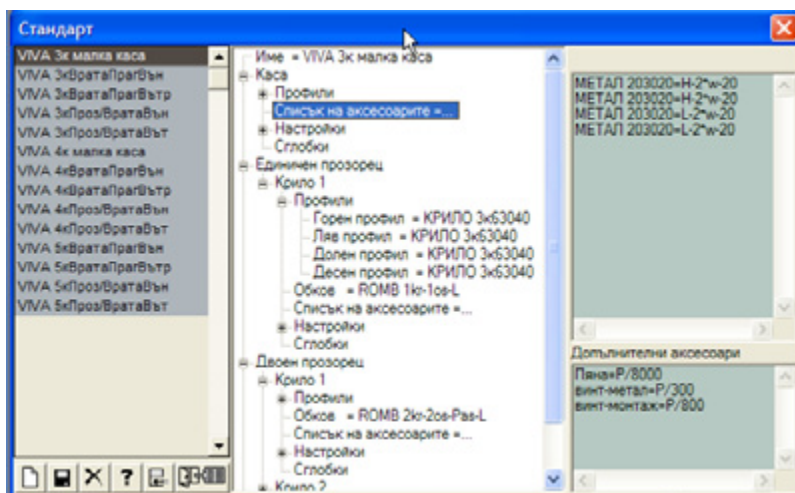

Добавени са раздели за армировка и армировка за цветни профили – въвежда се само номера на армировката. Програмата сама пресмята дължината на метала и кой от металите да използва в зависимост от цвета на конструкцията.

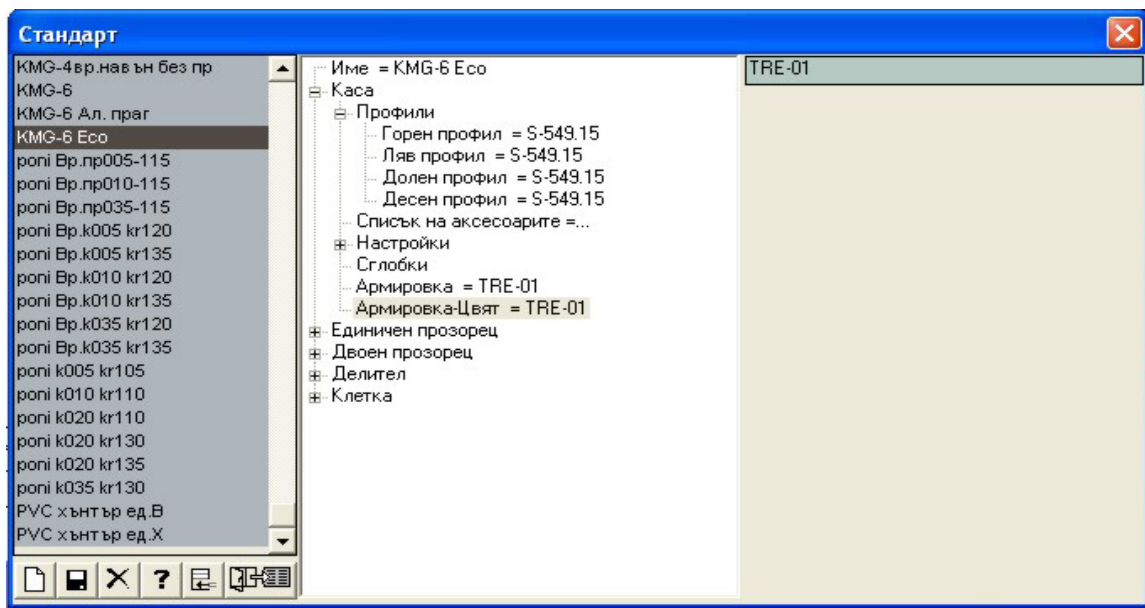

Добавянето на разделите се извършва като с десния бутон на мишката се щракне върху „Профили“, и се избере „Добави армировка“.

Подпрозоречни дъски (ППД) – Таблица с ППД.

В нея са попълнени: номер на ППД, име, дебелина, коментар, списък с аксесоари и ценови блок.

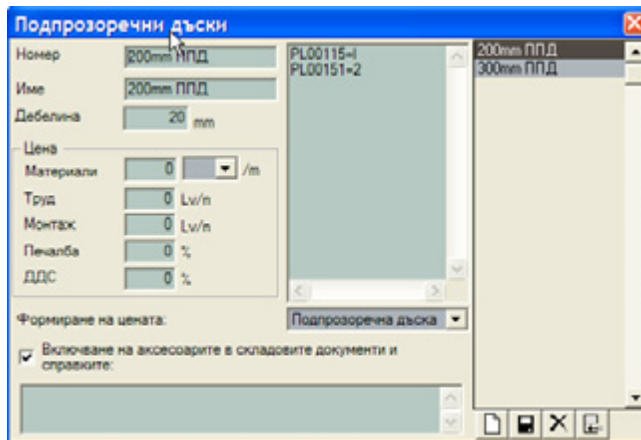

За всяка ППД от списъка се указва как се формира цената - **Формиране на цената:**

Аксесоари – сума от цените на аксесоарите - полето материали в ценовия блок е забранено за писане. Като цена на материалите се взема сумата от цените на аксесоарите + брак.

Подпрозоречна дъска – като цена за м. - в полето материали в ценовия блок се оказва цената за линеен метър.

В ценовия блок могат да се въведат стойности за труд, монтаж, печалба и ДДС.

Подпрозоречните дъски не влизат в цената на конструкцията, а се калкулират отделно. Цената на ППД се показва отделно в свойствата на модула, свойствата на офертата и справките.

Когато флага за формиране на цената е включен на „Аксесоари”, ППД се оцветява с цвета на конструкцията и прехвърля цвета към аксесоарите. За да бъде оцветена ППД първият аксесоар от списъка с аксесоари трябва да има указана цена за цвета. Ако липсва цена ППД не се оцветява и се визуализира бяла.

Включването на аксесоарите на ППД в складовите документи, справките и оптимизацията зависи от състоянието на флага **Включване на аксесоарите в складовите документи и справките**

Бутони:



- нов;



- запис;



- изтриване;



- Импорт – допълва списъка на ППД от друга база данни. Програмата прехвърля и всички аксесоари, които се ползват от съответната ППД. Ако в текущата база данни програмата намери аксесоари със същото име в зависимост от маркировката в поле **Обнови съществуващите**, тя ги обновява или оставя старите.

Щори – таблица с щори - в нея се попълват: номер, име, цена, % брак, запълване, корекции, коментар, списък с аксесоари, ценови блок и др.

За всяка щора от списъка се указва как се формира цената - **Формиране на цената**:

Аксесоари – сума от цените на аксесоарите - полето цена е забранено за писане. Като цена на материалите се взема сумата от цените на аксесоарите + брак.

Щора – като цена за м2. - в полето цена се указва цената за квадратен метър.

Ако флагът **Формула** е включен в ценовия блок могат да се въведат формули и стойности за труд, монтаж, печалба и ДДС.

Променливите които могат да се използват във формулите на щорите със собствена ценова схема са:

VLop - цена на щората;

BLVop - брак на щората;

BlindM2op - площ на щората;

За тези щори, за които флагът **Формула** е изключен се използва общата ценова схема на офертата за формиране на крайната цена.

Запълване - указва се цвят и растер на визуализиране на щората.

Корекции - с колко милиметра да се увеличи или намали размера на щората в съответната посока - отгоре, отдолу, отляво и отдясно.

Включването на аксесоарите в складовите документи, справките и оптимизацията зависи от състоянието на флага **Включване на аксесоарите в складовите документи и справките**.

Има опция, която позволява цената на малките щори да се калкулира като щори с определена площ (например: по-малките от 0.5 m2 да се калкулират с цена като 0.5 m2)

Бутони:



- нов;



- запис;



- изтриване;



- Импорт – допълва списъка на щори от друга база данни. Програмата прехвърля и всички аксесоари, които се ползват от съответната щора. Ако в текущата база данни програмата намери аксесоари със същото име, в зависимост от маркировката в поле **Обнови съществуващите**, тя ги обновява или оставя старите.

Комарници – таблица с комарници - номер, име, цена, % брак, корекции, коментар, списък с аксесоари и др.

За всеки комарник от списъка се указва как се формира цената - **Формиране на цената**:

Аксесоари – сума от цените на аксесоарите - полето цена е забранено за писане. Като цена на материалите се взема сумата от цените на аксесоарите + брак.

Комарник – като цена за м². - в полето цена се указва цената за квадратен метър.

Корекции - с колко милиметра да се увеличи или намали размера на комарника в съответната посока - отгоре, отдолу, отляво и отдясно.

Включването на аксесоарите в складовите документи, справките и оптимизацията зависи от състоянието на флага **Включване на аксесоарите в складовите документи и справките**.

Има опция, която позволява цената на малките комарници да се калкулира като комарници с определена площ (например: по-малките от 0.5 m² да се калкулират с цена като 0.5 m²)

Бутони:



- нов;



- запис;



- изтриване;



- Импорт – допълва списъка на комарници от друга база данни. Програмата

прехвърля и всички аксесоари, които се ползват от съответния комарник. Ако в текущата база данни програмата намери аксесоари със същото име, в зависимост от маркировката в поле **Обнови съществуващите**, тя ги обновява или оставя старите.

Групи – за обединяване на профилите и аксесоарите в групи в зависимост от ценообразуването и отстъпките. Дава възможност за временна промяна на цената (панел **Групи**) и постоянна промяна на цената (панел **Промяна на цената**).

Временната промяна на цената не се отразява на цената на профила, а само показва стойността на отстъпката в меню Оферта=>Свойства. Операторът сам трябва да прецени дали да промени цената на офертата със съответната стойност. Временната промяна се задава за всяка група поотделно.

Постоянната промяна на цената променя цената на профилите и аксесоарите, принадлежащи към съответната група. Тя директно се отразява на цената на офертата.

Пример:

1. Ако операторът знае, че при определен оборот фирмата получава 5% отстъпка, той може да заложи тази отстъпка към съответната група. При изчисление на цената на офертата стойността на отстъпката може да се види от меню Оферта=>Свойства. Операторът има възможност да коригира цената на офертата със съответната стойност.

2. Фирмата доставчик на профили обявява намаление на цената на профилите 5%. От този момент нататък профилите ще се купуват на по-ниска цена (с 5%). В панел **Корекция на цената** за съответната група се въвежда -5%. При натискане на бутон **Корекция на цената** програмата обхожда базата данни и намалява с 5% цените на всички профили и аксесоари, принадлежащи на съответната група.

Ако цената на дадена група трябва да бъде намалена с 0.5 лв. В панел **Корекция на цената** за съответната група се въвежда -0.5. При натискане на бутон **Корекция на цената** програмата обхожда базата данни и намалява с 0.5 лв. цените на всички профили и аксесоари, принадлежащи на съответната група.

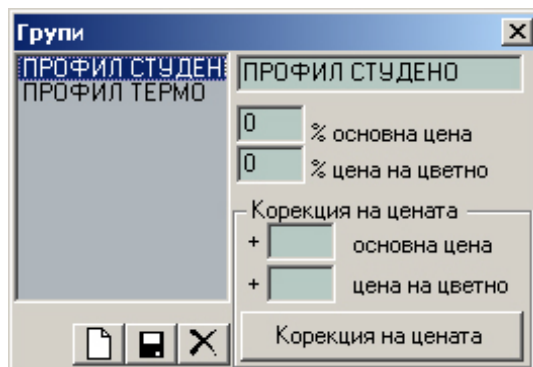

Бутони:



– нова група;



– запис;



– маркира за изтриване. Реално изтриване на записите става след затваряне на панела.

Групи брак – дефинират се групи брак и процента брак за съответната група. За всеки профил и аксесоар може да се укаже групата брак, към която принадлежи.

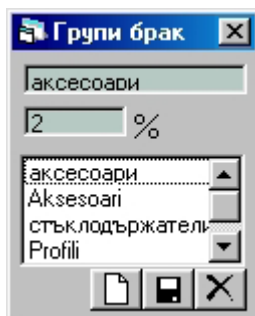

Бутони:



– нова група;



– запис;



– маркира за изтриване. Реално изтриване на записите става след затваряне на панела.

Типове цветове и цветове – дефинират се типове цветове - например едностранно оцветен, двустранно оцветен и т.н. В списъка с цветове се задават цветовете и за всеки от тях се избира от палитрата цвета, с който ще се оцветяват профилите на чертежа.

Обикновено профилите, принадлежащи към една група цвят, независимо от цвета, имат една и съща цена. Например двустранно оцветен профил зелен, син, кафяв и т.н. имат една и съща цена.

Цената се задава в съответната таблица – виж **Меню Каталог=>Делител** (Каса, Криво, Аксесоари).

Профилите и аксесоарите, от които е изградена конструкцията могат да бъдат оцветявани само ако имат зададена цена за избрания цвят или тип цвят. Ако програмата не намери цена за тип оцветяване или цвят се взема базовата цена

(бяло).

Старият режим на оцветяване на конструкциите (от предните версии на програмата) може да се включи от Admin => Options => Настройки => „Оцветяване на профилите без проверка на цвета”.

За всеки тип цвят в полето „Налични цветове“ може да се запише кои цветове са налични (орех, махагон...). Съдържанието на „Налични цветове“ се показва като подсказка (Tool Tip) при оцветяването на конструкцията от панел **Профили**.

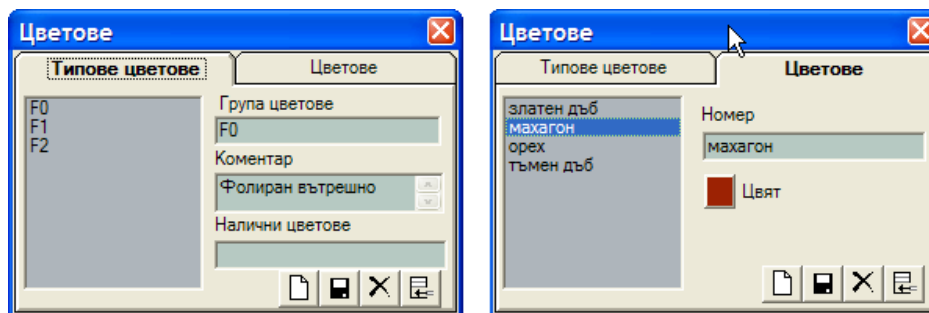

Бутони:



– нова група;



– запис;



– маркира за изтриване. Реално изтриване на записите става след затваряне на панела.

Актуализиране на цени – актуализира цените в активната база данни от файл във формат Excel или Open Office. Използва се най-често за уеднаквяване на цените между отделните офиси на една фирма. Менюто се ползва съвместно с меню **Експорт на цени**.

Експорт на цени – експортира ценова листа на профилите и аксесоарите във формат Excel или Open Office.

ID	money	Price	1c	2c	1c/син
E 1106	Lv/kg	5.6			
E 1107	Lv/kg	5.6			
E 1108	Lv/kg	5.6			
E 2001	Lv/kg	6.6			
E 2003	Lv/kg	6.6			
E 2006	Lv/kg	6.6			

E 2012	Ly/kg	6.6			
E 2043	Ly/kg	6.6			
E 2301	Ly/kg	5.6			
...			

В колона Price е цената на основния профил, а в следващите колони – цените на типовете цветове (ако са дефинирани).

Дублирани записи – извежда списък на дублираните записи в таблиците Каса, Крило, Делител, Аксесоари. Програмата допуска един профил да бъде въведен и като аксесоар. В този случай при промяна на някой от параметрите трябва да се извърши промяна и на двете места. Недопустимо е един и същи профил да фигурира в две от таблиците Каса, Крило, Делител. При сливане на две бази данни е възможно един и същи профил да попадне в две от таблиците. Тази опция дава възможност да се открие повторемостта и да се отстрани.

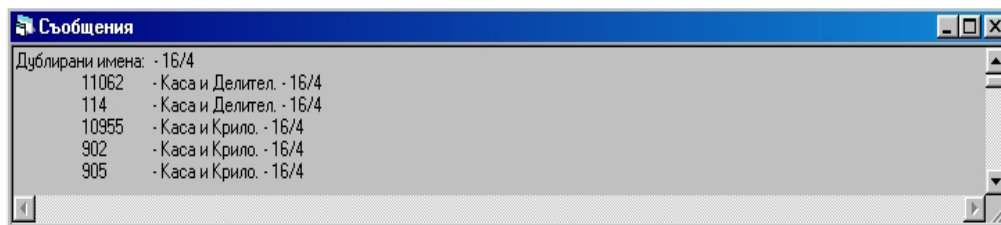

Проверка на База данни – проверява дали профилите и аксесоарите, ползвани в стандартите съществуват в базата данни. Извежда съобщение за грешки.

Подмяна на номера в справките – може да се укаже номер на каса, крило, делител или аксесоар с какъв номер да излиза в справките за себестойност, материали, обков и входен и изходен складов документ. Имената на профилите и аксесоарите също могат да бъдат подменяни.

След активиране с бутон „Актуализирай номерата от каталога“ се зареждат в списъка номерата на профилите с всички възможни цветове.

Например ако дадена конструкция е оцветена и номера на оцветения профил /123.123.123(2стр/дъб)/ е различен от каталожния номер на производителя в таблицата може да се укаже каталожния номер на оцветения профил /123.123.987/. В този случай в справките номер 123.123.123(2стр/дъб) ще бъде подменен с 123.123.987.

Когато се активира тази функция в Справки=>Генериране в складовите документи се появява опция, която дава възможност да се избира дали в справките да се подменят номерата или не.

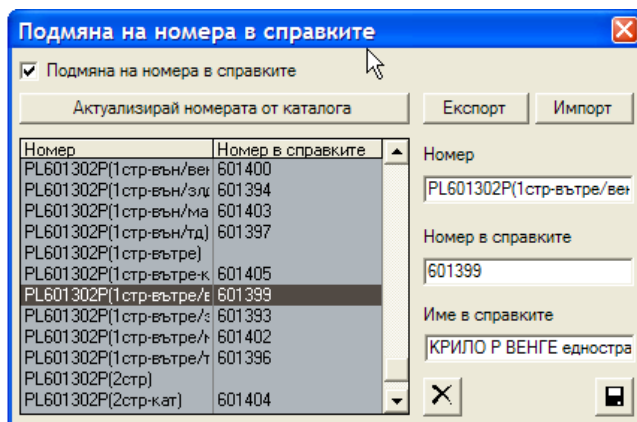

С бутона **Експорт** се създава файл (Excel), в който могат да се въведат съответствията и след това с бутона **Импорт** да се актуализира списъка в програмата.

3.6. Меню Стъклопакет

Програмата съхранява стъклопакетите в база данни на стъклопакети. С коя база данни се работи в момента (коя е активна) може да се види от модул Admin => Каталог

Стъклопакет – Таблица за стъклопакети.

В нея са попълнени: номер на стъклопакета, описание, цена, брак, дебелина, цвят, запълване, коментар. Описанието на стъклопакета може да съдържа стъкла (от базата данни на стъкла) и аксесоари (дистанционери, ъгли и т. н.) Ако в модул Admin => Настройки има избрана програма за оптимизиране на стъкла, при генерирането на справка за стъкла, се създава и файл, който съдържа стъклата във формата необходим за импорт в съответната програма.

Разбивката на стъклопакета на стъкла и аксесоари, от които е изработен, може да служи при оптимизация на разкроя на стъклопакетите.

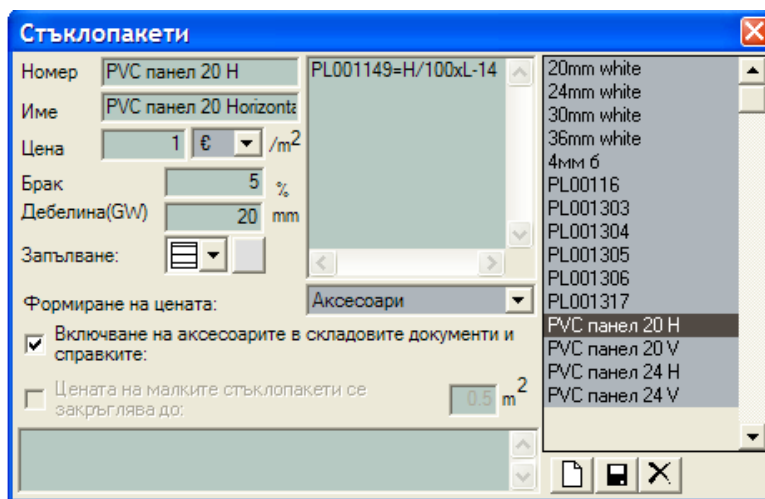

За всеки стъклопакет от списъка се указва как се формира цената му - **Формиране на цената:**

Аксесоари – като сума от цените на стъклата и аксесоарите.

Стъклопакет – като цена за стъклопакета на кв.м.

Включването на аксесоарите на стъклопакетите в складовите документи, справките и оптимизацията зависи от състоянието на флага **Включване на аксесоарите на стъклопакетите в складовите документи и справките.**

Забележка: Стъклопакетите и стъклата не се следят от склада (не влизат в складовите документи).

Забележка: Цената на стъклопакета се задава директно или чрез формула, включваща лицето и периметъра на стъклопакета.

Има опция която позволява цената на малките стъклопакети да се калкулира като стъклопакет с определена площ (например: по-малките от 0.5 m² да се калкулират с цена като 0.5 m²)

Начина на визуализиране на стъклопакетите на чертожното поле и справките може да се избере от поле **Запълване**.

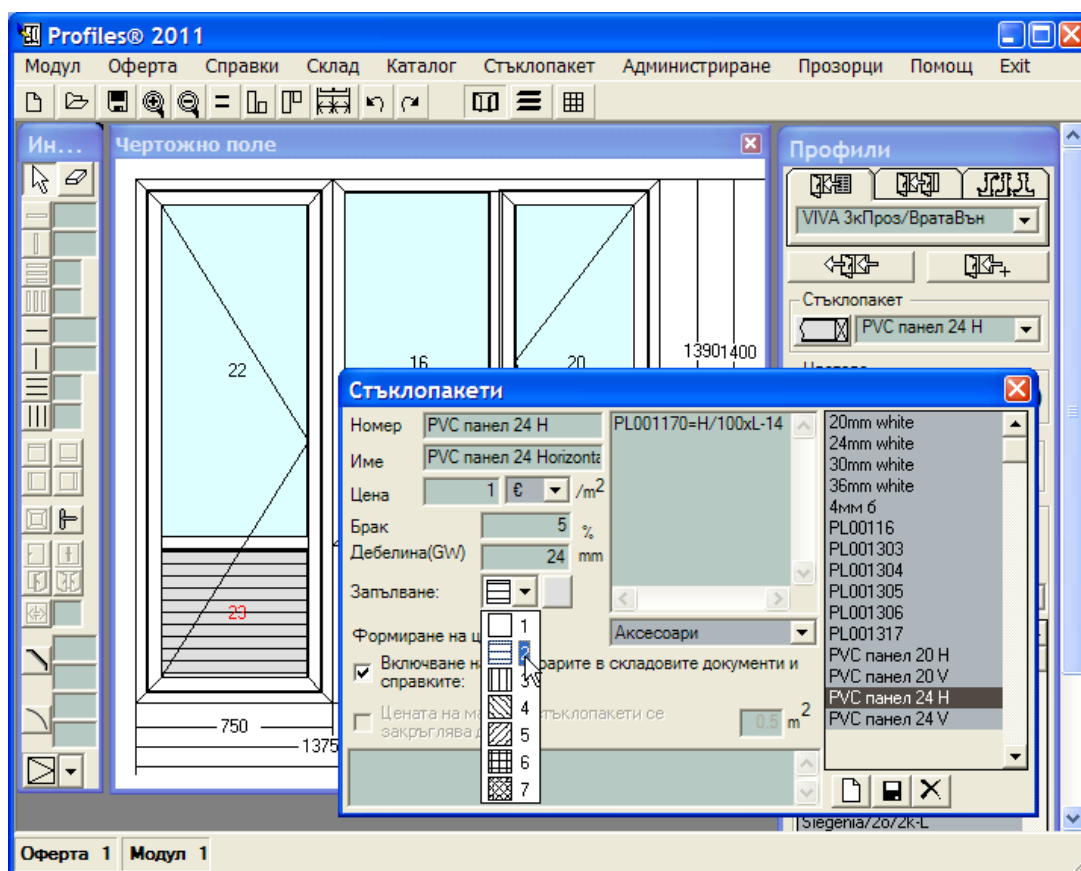

Забележка: Оцветяването на стъклопакетите изисква допълнителни ресурси на компютъра. Ако компютърът работи бавно, оцветяването може да се изключи от модул Admin => Настройки => Оцветяване на стъклопакети.

Стъкла – Таблица за стъкла.

Базата служи за показване на стъклата, от които е изработен стъклопакет.

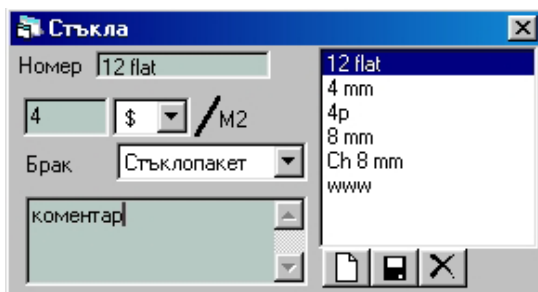

3.7. Меню Администриране

Администрирането включва преглед и промяна на настройките на програмата и се извършва от:

- а) програмно приложение Admin (виж [Програмен модул Admin](#));
- б) меню **Администриране** в основния екран на програмен продукт **PROFILES**.

Меню Администриране

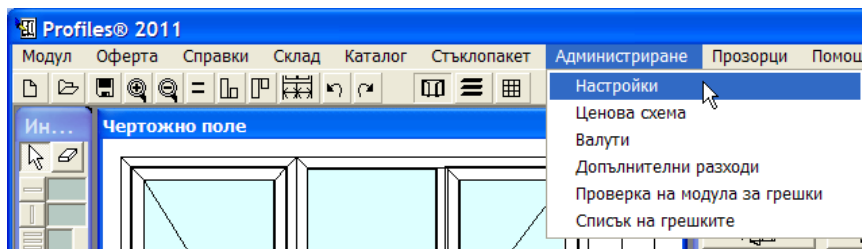

Настройки – автоматично затваря програмата **PROFILES** и активира модул **Admin**. (След приключване на работата с модул **Admin** и затварянето му, автоматично се активира екранът на програма **PROFILES**.)

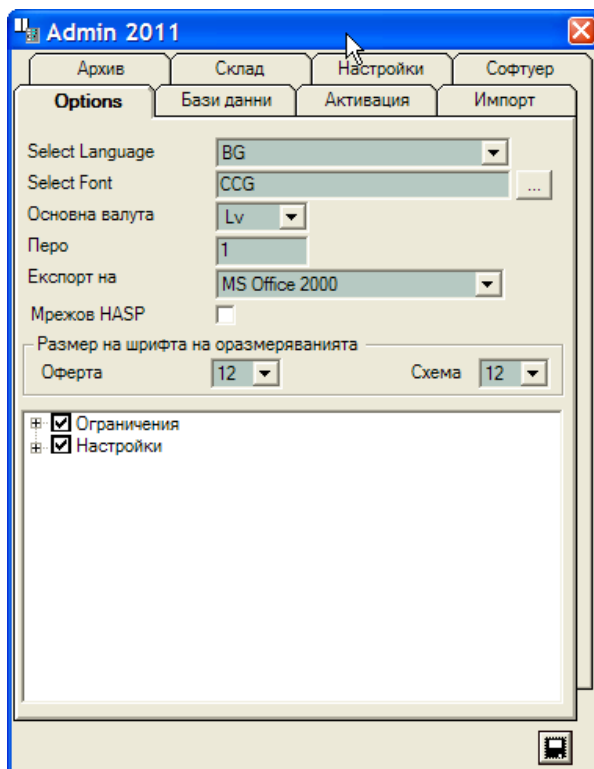

Ценова схема – Всяка ценова схема е разделена на Конструкции, Стъклопакети, Обков, Комарници и Щори. Цената на всеки компонент може да се формира от сумата на Материали, Труд, Монтаж и Печалба. Крайната цена на офертата се формира от сумата на цените на Конструкции, Стъклопакети, Обков, Комарници, Щори, подпрозоречните дъски и допълнителните разходи и отстъпки.

Могат да се създават различни ценови схеми за дилъри, крайни клиенти и т. н.

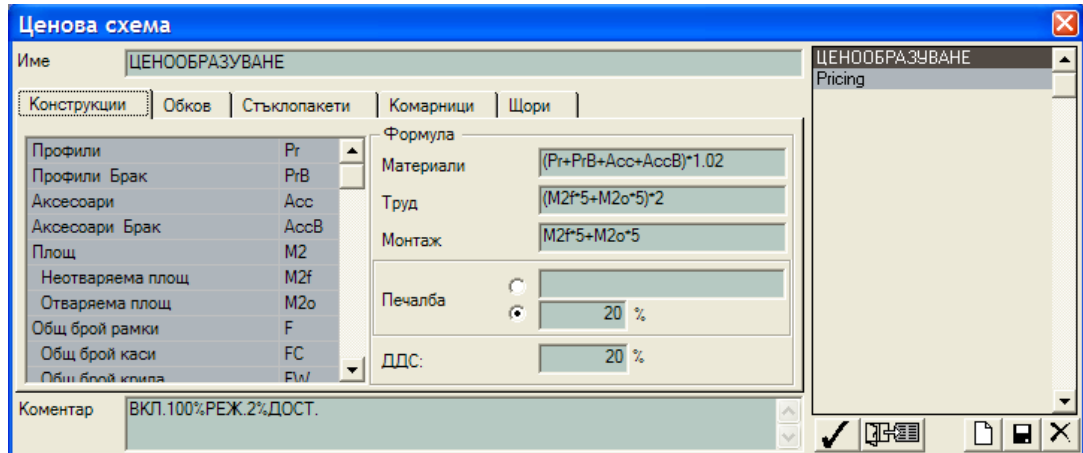

Валидни означения, участващи във формулите:

Pr – цена на основните профили (каса, крило, делител);

Acc – цена на аксесоари и допълнителни профили;

G – цена на стъклопакет;

PrB – стойност на брака на основните профили;

AccB – стойност на брака на аксесоари и допълнителни профили;

GB – стойност на брака на стъклопакети;

M2 - квадратни метра обща площ;

M2o – квадратни метра отваряема площ;

M2f – квадратни метра фиксирана площ;

Lt – дължина на основните профили (каса, крило, делител);

F – брой рамки;

FC - брой каси;

FW - брой крила;

N – брой възли;

BN - брой делители;

LtiR - дължина на огънатите профили;

MontL - монтажна дължина;

HW - цена на обков;

HWB - стойност на брака на обкова;

HWN - брой обкови;
FW - брой крила;
M2G - площ на стъклопакетите (m2);
GN - брой стъклопакети;
M2GiR - площ на неправилните стъклопакети;
GNiR - брой неправилни стъклопакети;
Mos - цена на комарниците;
MosB - стойност на брака на комарниците;
MosM2 - площ на комарниците;
MosN - брой комарници;
BL - цена на щорите;
BLB - стойност на брака на щорите;
BlindM2 - площ на щорите;
BlindN - брой щори;

Използват се и стандартните знаци за аритметичните операции: събиране “+”, изваждане “-“, умножение “*”, деление “/”, скоби – малки “()”. Като разделител на цели и дробни числа се използва точка или запетая в зависимост от регионалните настройки на Windows.

На база на тези изчислени от програмата стойности в процеса на внедряване се създават ценови схеми, които отразяват начина на работа на конкретната фирма. В много случаи ще се получи разминаване с изчисленията направени на ръка. Например при изчисление на ръка на лицето на стъклопакетите се взема цялата остъклена площ, а програмата сумира стъклопакетите в отделните клетки. В този случай се получава разминаване до 20%.

Забележки:

1. **При създаване на формулите използването на означения, различни от тези за себестойност и брак (Pr, A, G, PrB, AB, GB) може да доведе до неверни резултати.** Пример: Програмата дава възможност за изчертаване на по-сложни конструкции (окачени фасади, две лайсни, по които се плъзга врата и т. н.), за които е спорно какво да се разбира под отваряема и неотваряема площ.

2. При оферирание може да се използва само заложен процент брак, а не резултат от оптимизацията, тъй като в този момент не е ясно състоянието на склада. За по-големи оферти се препоръчва да се ползва справката **Себестойност + Оптимизация**, която ще даде много точна информация за необходимите материали.



3. При създаване на формулите няма значение дали се ползват малки или главни букви.

Бутони:



– за въвеждане на нова формула,

 – запомняне на формулата,

 – маркиране за изтриване, след което се натиска Save  за запомняне на маркировката. Реалното изтриване на записите става след затваряне на панела.

За да се направи избраната формула активна, трябва да се натисне бутона „Приложи формулата” - 

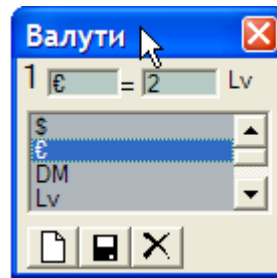

Валуты – дава възможност за добавяне на валути и въвеждане на текущ курс.



Бутона:

 – за въвеждане на нова валута в списъка,

 – запис на въведената нова валута,

 – маркиране за изтриване от списъка, след което се натиска Save  за запомняне на маркировката. Реалното изтриване на записите става след затваряне на панела.

Забележка: Цените на профилите и аксесоарите могат да бъдат във всяка една от изброените валути. Цените в справките излизат в основната валута, зададена в програмен модул **ADMIN**.

Смяна на текущия курс валута става като се покаже с левия бутон на мишката желания курс от списъка.

Допълнителни разходи – В този списък предварително могат да бъдат въведени всички разходи и отстъпки с техните цени. За отстъпка цената се въвежда с „-”.

Добавянето на допълнителни разходи и отстъпки към офертата и модулите става в меню Оферта => Свойства и меню Модул => Свойства.

В свойствата на офертата и модула има таблица за допълнителни разходи и отстъпки. С помощта на падащо поле или на ръка могат да бъдат добавени и

редактирани неограничен брой записи.

Всички допълнителни разходи и отстъпки се показват в Офертата и справките.

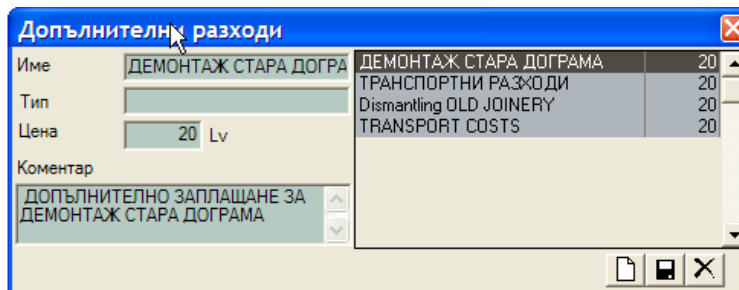

Проверка на модула за грешки – от този панел могат да се включват и изключват различни проверки на модулите. Ако проверката е включена тя е излиза като съобщение за грешка и прекратява калкулациите и извеждането на справките. Когато е изключена дадена проверка излиза само предупреждение, без да прекъва работата на програмата. Проверките са разделени на 3 групи:

1. Проверка на модула:

- наличие на горен, ляв и десен профил на каса. Липсата на долен профил на каса не се счита за грешка.

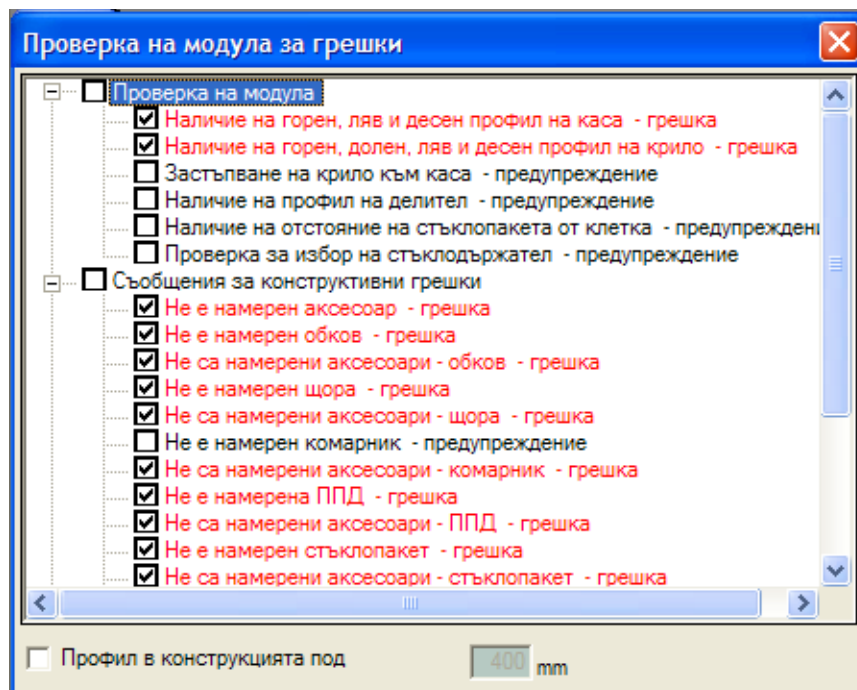

- Наличие на горен, долен, ляв и десен профил на крило;
 - Застъпване на крилото към касата (дали е различно от 0);
 - Наличие на профил за делител;
 - Наличие на отстояние на стъклопакета от клетката;
 - Проверка за избор на стъклодържател;
2. Съобщения за конструктивни грешки
- Не е намерен аксесоар;
 - Не е намерен обков;
 - Не са намерени аксесоари - обков;
 - Не е намерена щора;
 - Не са намерени аксесоари - щора;
 - Не е намерен комарник;
 - Не са намерени аксесоари - комарник;
 - Не е намерена ППД;
 - Не са намерени аксесоари - ППД;
 - Не е намерен стъклопакет;
 - Не са намерени аксесоари - стъклопакет;
 - Подходящ обков за размер не е намерен;
 - Крило с различна отваряемост от избрания обков;
3. Съобщения за ценови грешки:
- Наличие на елементи с нулева цена в ценовата схема- наличие на конструкция, обков, стъклопакет, щори и комарници без изчислена цена за всеки от тях;
 - Цена не е намерена;
 - Валута не е намерена;
 - Грешна формула;

- Профил в конструкцията под определен размер - при използването на поточни линии машините не могат да обработват парчета по-малки от определен размер.

Потребителят сам трябва да прецени за кои „грешки“ трябва да го информира програмата и за кои трябва да бъдат спрени изчисленията и справките. Включването на всички грешки дава повече сигурност, че конструкцията е добре изпълнена. От друга страна има случаи, когато потребителят иска да създаде конструкция, която да се отличава от стандартната. В този случай съответната грешка трябва да се изключи. Например, в една плъзгаща врата само върху два водача, програмата ще прецени, че липсват всички профили на каса. При изключване на „Профили на каса“ от списъка с грешките, изчисленията минават.

Списък на грешките при конструиране – съхранява грешките възникнали последните 30 дни и има възможност за експорт в Excel. Тази информация е за ползване при поддръжка на програмата.

N	Дата	Действие	Оферта	Модул	Обекти	Съобщения
38	14.3.2011 г.	13:14:13 Profiles Load - 4320:	2	3	0	Профил 63040 не е намерен!
39	14.3.2011 г.	13:14:13 Profiles Load - 4320:	2	3	0	Профил 63040 не е намерен!
40	14.3.2011 г.	13:14:13 Profiles Load - 4320:	2	3	0	Профил 63040 не е намерен!
41	14.3.2011 г.	13:14:51 Draw - 71218	2	1	0	Obj_pointer=0; Selected_Object.Id=1
42	14.3.2011 г.	13:14:52 Draw - 218333	2	1	0	Obj_pointer=10; Selected_Object.Id=1
43	14.3.2011 г.	13:14:54 Draw - 868527	2	1	0	Obj_pointer=6; Selected_Object.Id=0
44	14.3.2011 г.	13:14:56 Draw - 340826	2	1	0	Obj_pointer=6; Selected_Object.Id=3
45	14.3.2011 г.	13:14:57 Draw - 596777	2	1	0	Obj_pointer=0; Selected_Object.Id=5
46	14.3.2011 г.	13:15:16 Draw - 963882	2	1	0	Obj_pointer=0; Selected_Object.Id=5
47	14.3.2011 г.	13:15:17 CommandAdd_Hard	2	1	0	Hardware_Add=Rotol3F2k1o(C.KAФРВ); SelStr=0
48	14.3.2011 г.	13:15:23 Draw - 870889	2	1	0	Obj_pointer=0; Selected_Object.Id=5
49	14.3.2011 г.	13:15:26 CommandAdd_Hard	2	1	0	Hardware_Add=Rotol3F2k2oPPar(C.KAФРВ); SelStr
50	14.3.2011 г.	13:15:27 Modul_Save - 6354E	2	1	5	Подходящ обков за размер 1120x2488 не е намере
51	14.3.2011 г.	13:15:27 Modul_Save - 6354E	2	1	0	Няма избрана формула за изчисляване на обков.
52	14.3.2011 г.	13:15:28 Modul_Save - 6354E	2	1	0	Error
53	14.3.2011 г.	13:17:47 Draw - 131812	2	1	0	Obj_pointer=0; Selected_Object.Id=9
54	14.3.2011 г.	13:17:57 CommandAdd_Hard	2	1	0	Hardware_Add=ROMB 2k1-2os-Pas-UCT.3PATD); Sel
55	14.3.2011 г.	13:17:59 Modul_Save - 79525	2	1	5	Подходящ обков за размер 1120x2488 не е намере
56	14.3.2011 г.	13:17:59 Modul_Save - 79525	2	1	0	Няма избрана формула за изчисляване на обков.
57	14.3.2011 г.	13:17:59 Modul_Save - 79525	2	1	0	Error
58	14.3.2011 г.	13:18:37 Draw - 948131	2	1	0	Obj_pointer=0; Selected_Object.Id=0
59	14.3.2011 г.	13:18:43 Draw - 858514	2	1	0	Obj_pointer=0; Selected_Object.Id=0
60	14.3.2011 г.	13:18:47 Draw - 958213	2	1	0	Obj_pointer=0; Selected_Object.Id=9
61	14.3.2011 г.	13:18:48 Draw KeyDown Dele	2	1	0	{5161819}

3.8. Меню Прозорци

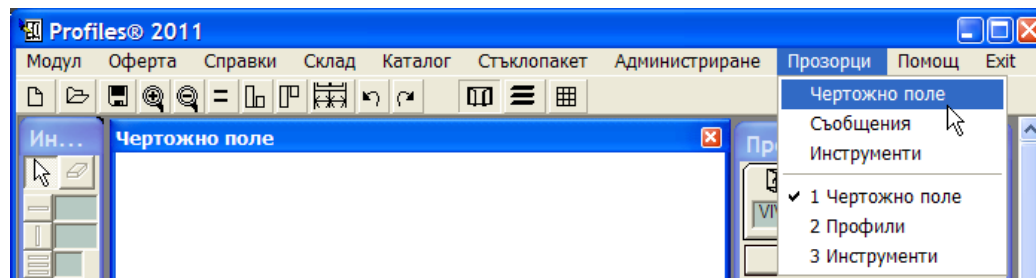

Дава възможност за отваряне (активиране) на някой от прозорците от основния екран на програмата, ако преди това е бил затворен.

Чертожен – активира панел **Чертожно поле**.

Съобщения – активира прозорец за съобщения.

Забележка: Когато в процеса на работа се извеждат съобщения за грешки, прозорецът се активира автоматично.

Инструменти – активира панел **Инструменти**.

Обков – активира панел **Обков**.

Затварянето на съответните прозорци става с бутон и не е задължително.

3.9. Меню Помощ

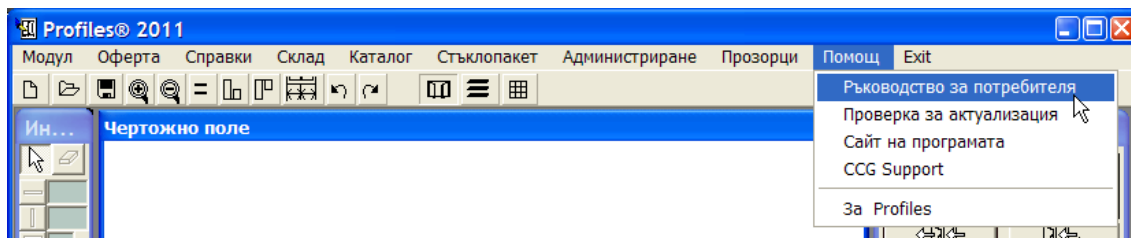

Ръководство за потребителя – активира ръководството за работа с програмата ако е инсталирано.

Проверка за актуализация – проверява дали има публикувана нова версия на програмата на сайта www.ccg-bg.com.

Сайт на програмата – отваря сайта на програмата www.ccg-bg.com.

CCG Support – стартира програмата за отдалечена поддръжка на програмата. При необходимост от отдалечена поддръжка обадете се предварително на телефон 0878 625 100.

Програмата CCG Support не инсталира софтуер на Вашия компютър и не изисква администраторски права за да работи. Можем да работим на компютъра Ви само по ваша заявка (след като установите връзка с офиса ни).

За Profiles – показва текущата версия на програмния продукт, телефон и e-mail за контакти с авторския колектив. Има бутон „Лиценз“ за отваряне на панел с информация за лиценза и разпечатване на лицензен договор.



Лиценз - съдържа стандартен лицензен договор за използване на Profiles с възможност за разпечатване.

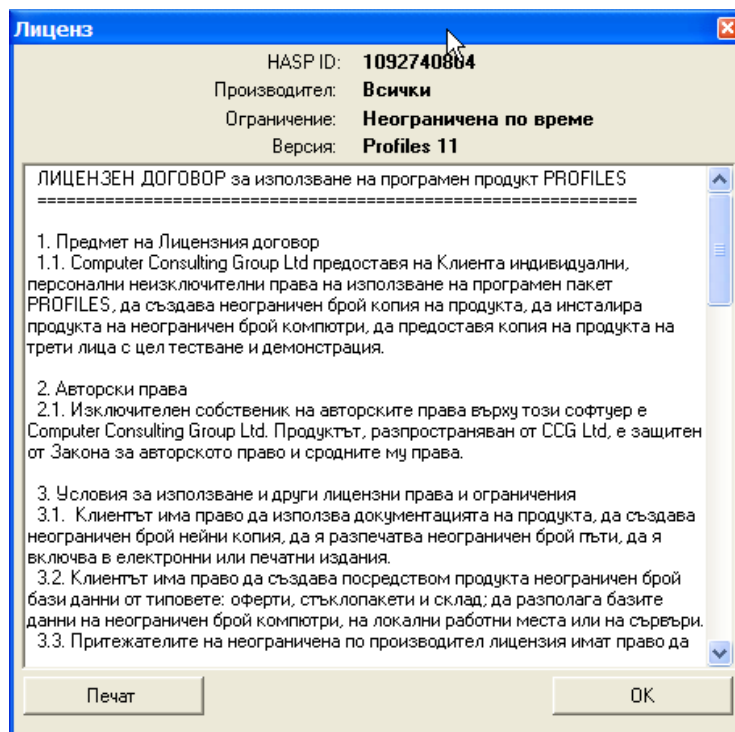

VII. КОНСТРУИРАНЕ

1. Начално състояние – създаване на нов модул

При създаването на нов модул е необходимо да се определи вида на профилите и аксесоарите (виж **Остойносттаване**), от които ще се изгражда модула, вида стъклопакет и типа цвят. Профилите и аксесоарите се вземат в зависимост от избрания режим на работа (Стандарт, Прототип, Каса/Крило/Делител). Избраният режим на работа остава активен докато потребителя не го промени. Стъклопакетът се взема от списъка на стъклопакетите и е валиден докато потребителя не го промени. Типа оцветяване се взема от списъка на типовете цветове. При започване на нов модул по подразбиране се ползва неоцветен профил. Профилите, аксесоарите, стъклопакетите и оцветяването могат да се променят и впоследствие.

Меню **Модул=>Нов** – води до визуализиране габаритите на модула (виж **Меню Модул=>Нов**).

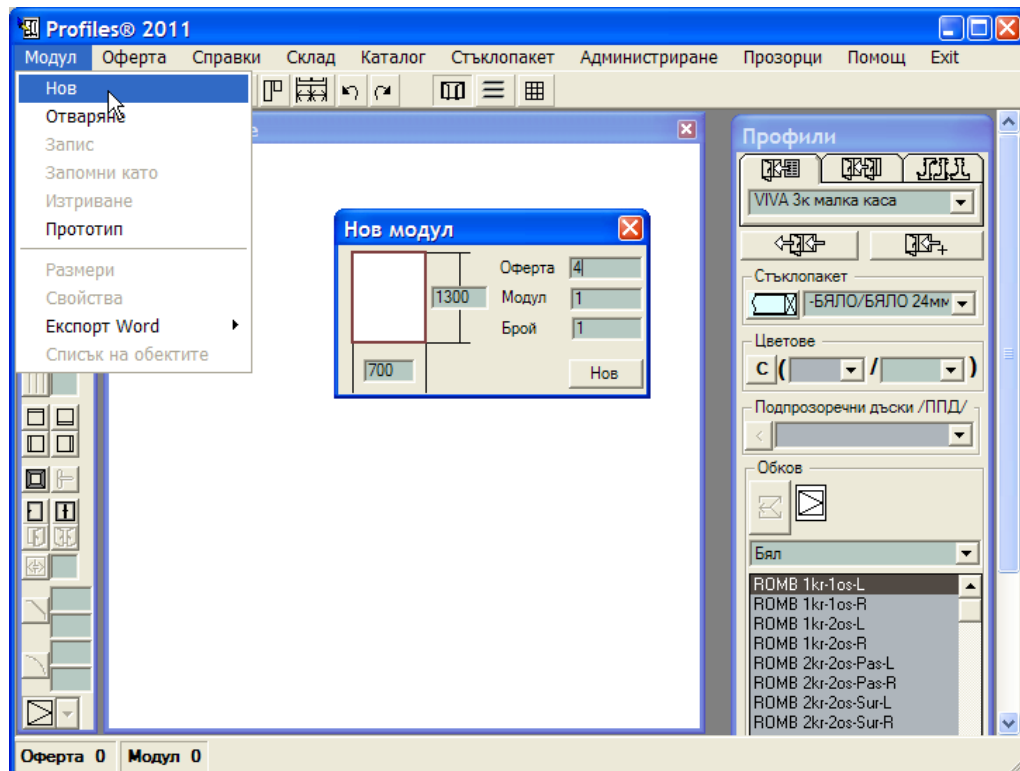

Попълват се полетата с желаните параметри и се натиска бутон **Нов** .

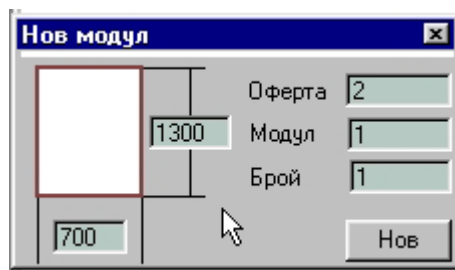

Например: Попълва се в клетките ширина (700) и височина (1300) на модула в mm, номер на оферта, номер на модул и брой модули. Натиска се бутон **Нов**.

Панелът се затваря и в чертожното поле се появява правоъгълник с пропорциите на зададените стойности.

2. Конструирание

2.1. Конструирание на каса

След като сте конструирали клетка с желаните размери в Чертожното поле (виж **Начално състояние – създаване на нов модул**) за да поставите в нея каса:

1. Изберете от панел **Инструменти** бутон **Каса** . Курсорът на мишката се променя в символ за каса.
2. Кликнете с левия бутон на мишката в клетката в/у чертожното поле. Профилът, от който е изпълнена касата се взема в зависимост от включения режим на панел **Профили**.

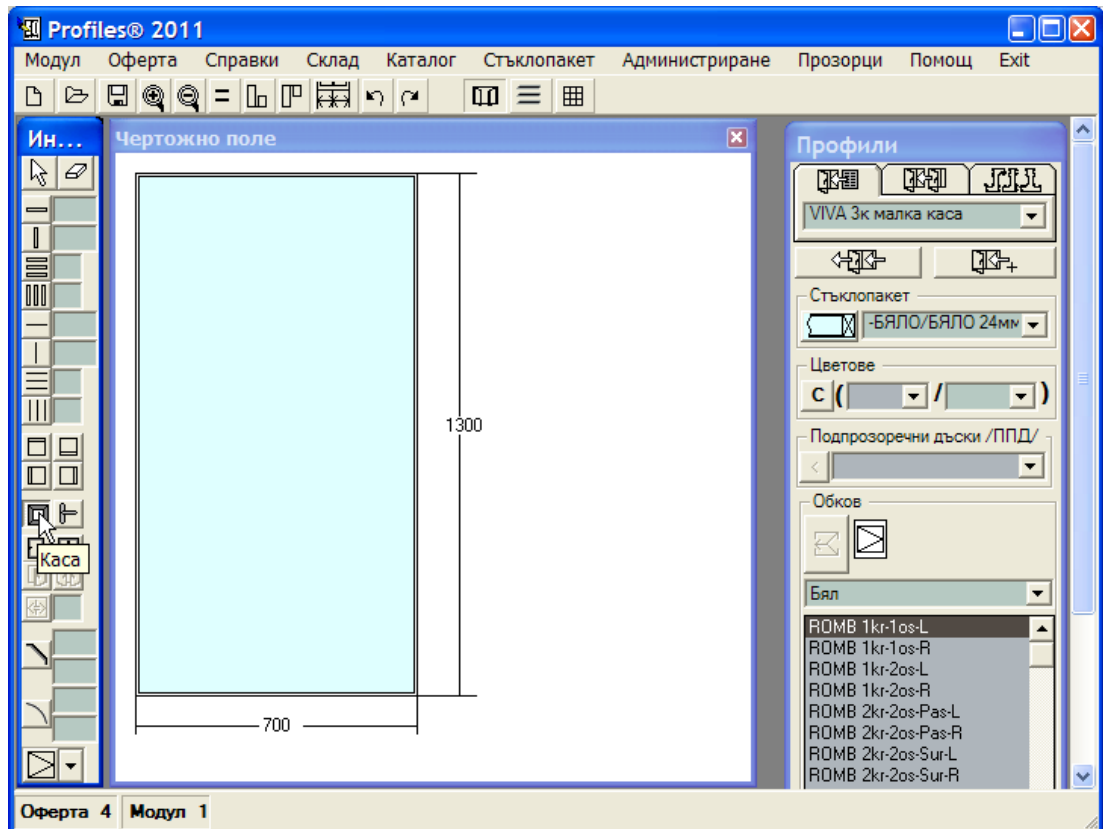

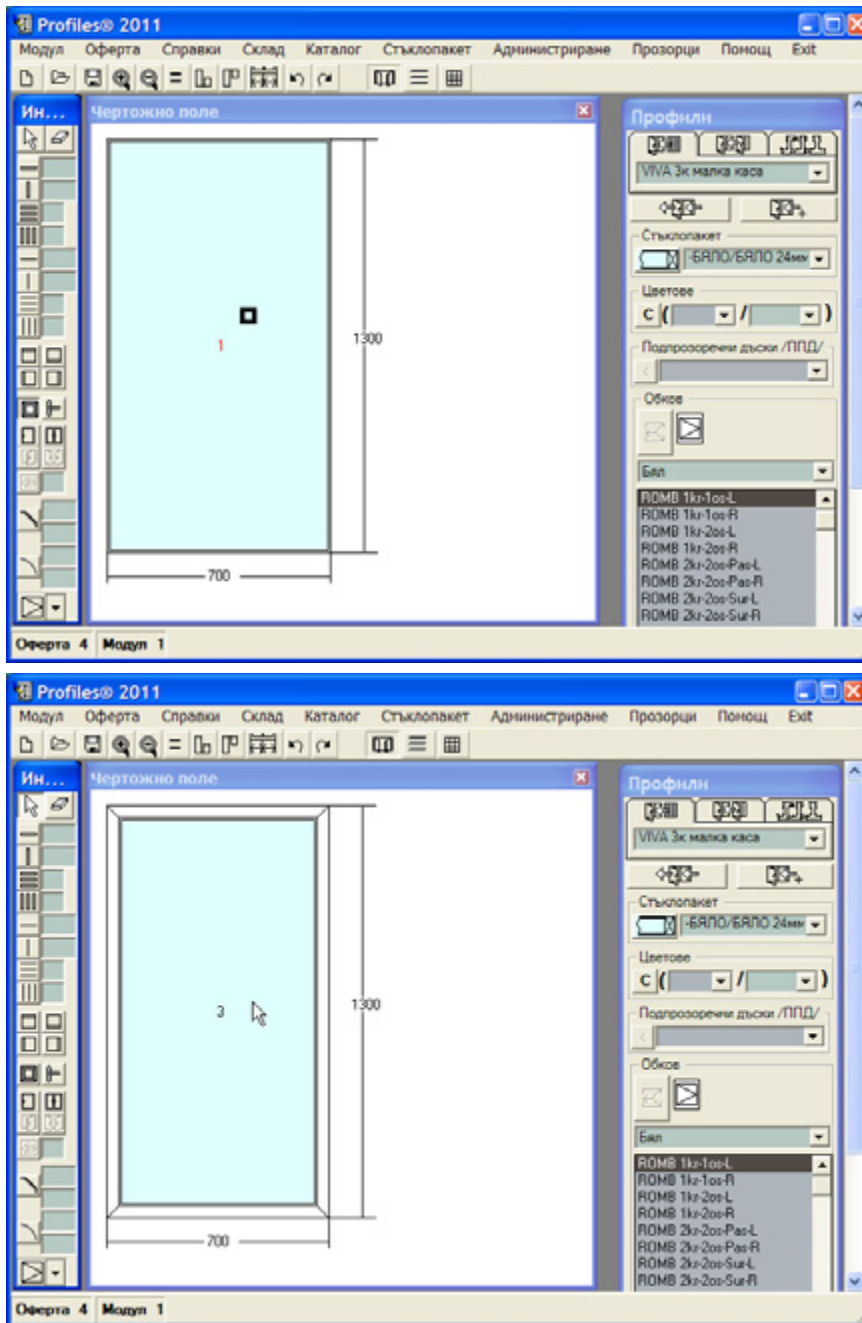

След поставяне на касата курсорът на мишката се променя в символа за селектиране.

2.2. Конструирание на делител

За да поставите делител (хоризонтален или вертикален) в избрана клетка:

1. Изберете от панел **Инструменти** бутон **Хоризонтален делител** 

(или **Вертикален делител** ) и задайте разстоянието, на което да се построи делителят (виж **Панел Инструменти**). Курсорът на мишката се променя в символ за хоризонтален (вертикален) делител.

2. Кликнете с левия бутон на мишката в клетката, в която ще бъде делителят. Профилът, от който е изпълнен делителят, се взема в зависимост от включения режим на панел **Профили**.

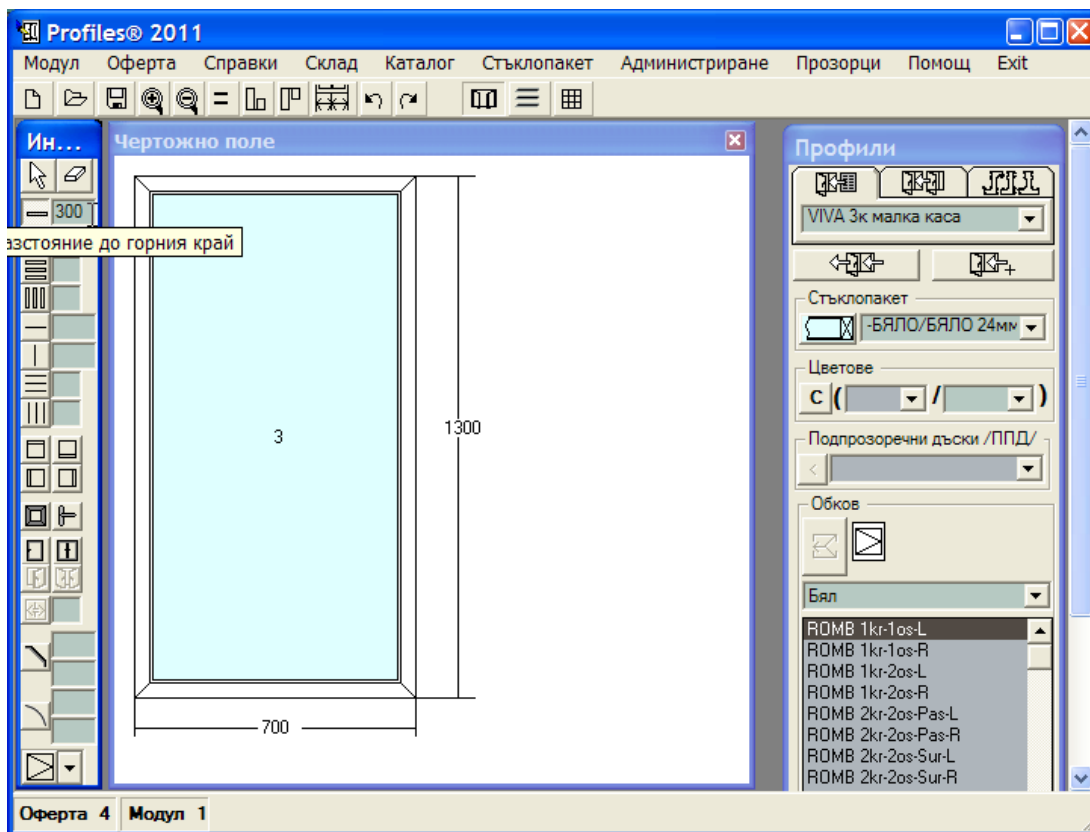

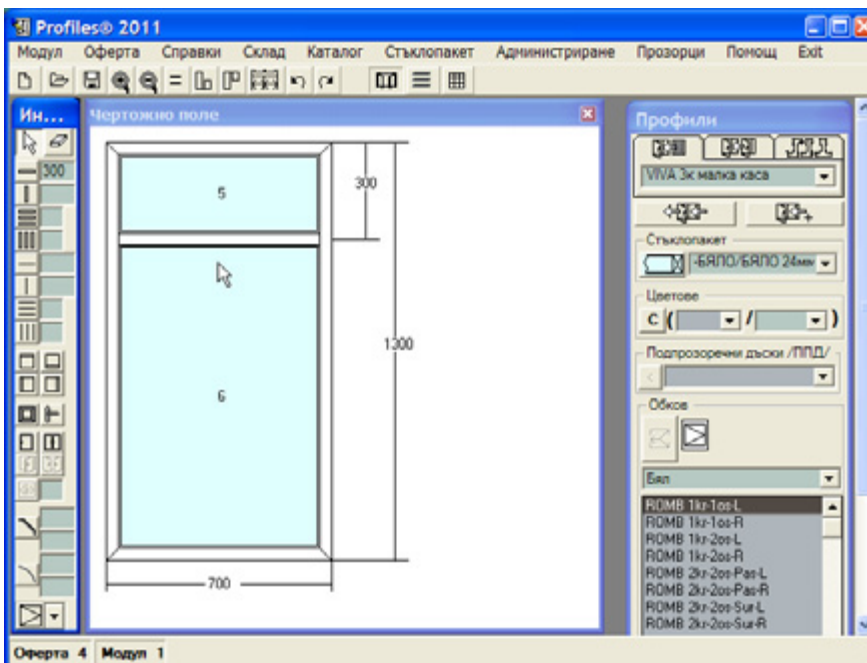
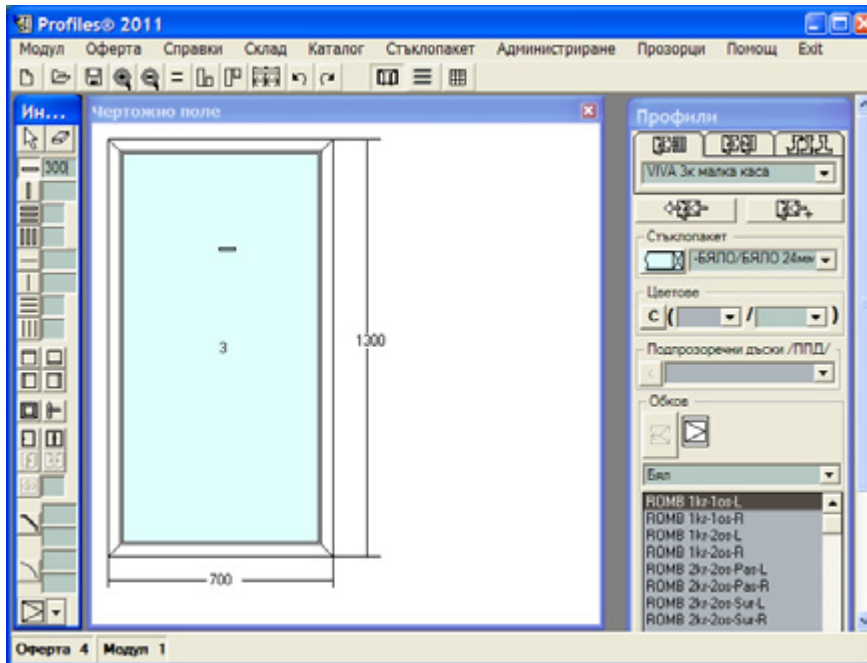

След поставяне на делителя курсорът на мишката се променя в символа за селектиране.

2.3. Конструирание на нулев делител

Нулев делител се използва за разделяне на чертожното поле на части. Служи при конструирание на окачени фасади, балконски врати и др.

Построяване на балконска врата с прозорец

След като сте конструирали клетка с желаните размери (например 2000x2000) в Чертожното поле (виж [Начално състояние – създаване на нов модул](#)), за да поставите нулев делител:

1. Изберете от панел **Инструменти** бутон

Нулев вертикален делител 

и задайте разстоянието, на което да се построи делителят (виж [Панел Инструменти](#)).

2. Кликнете с левия бутон на мишката в клетката, в която ще бъде делителят.

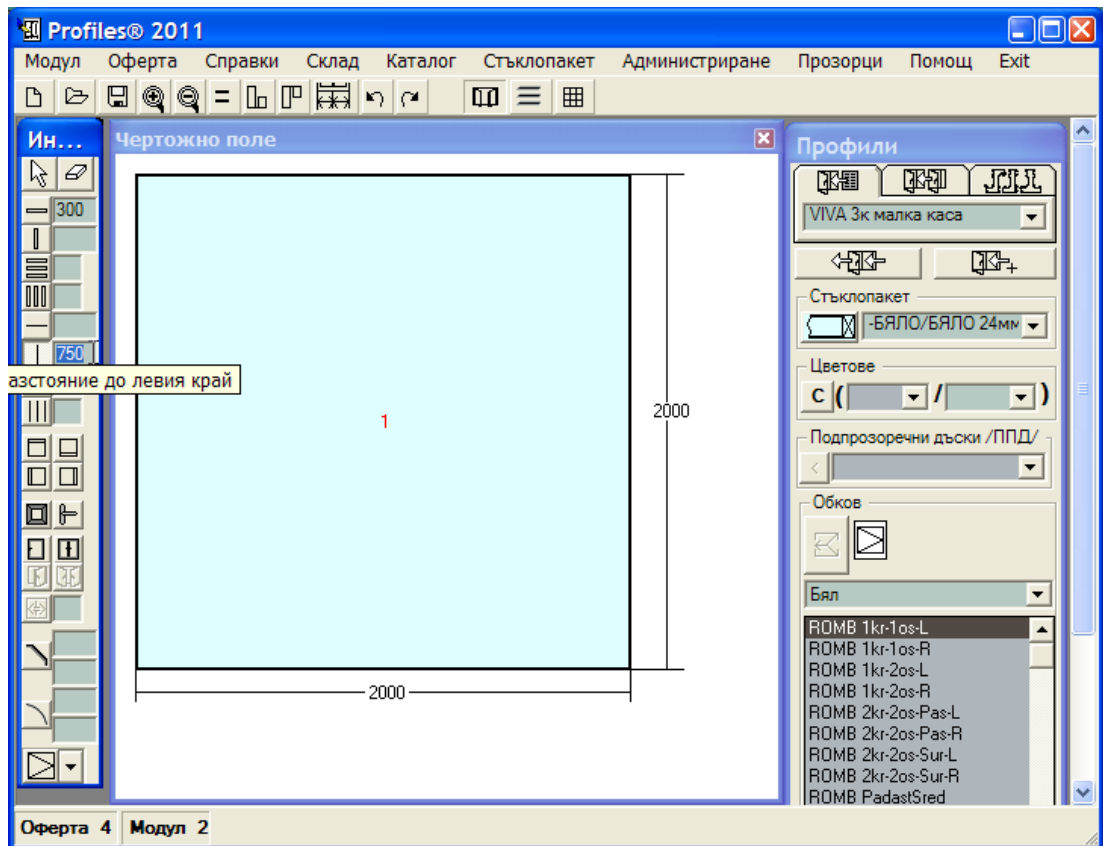

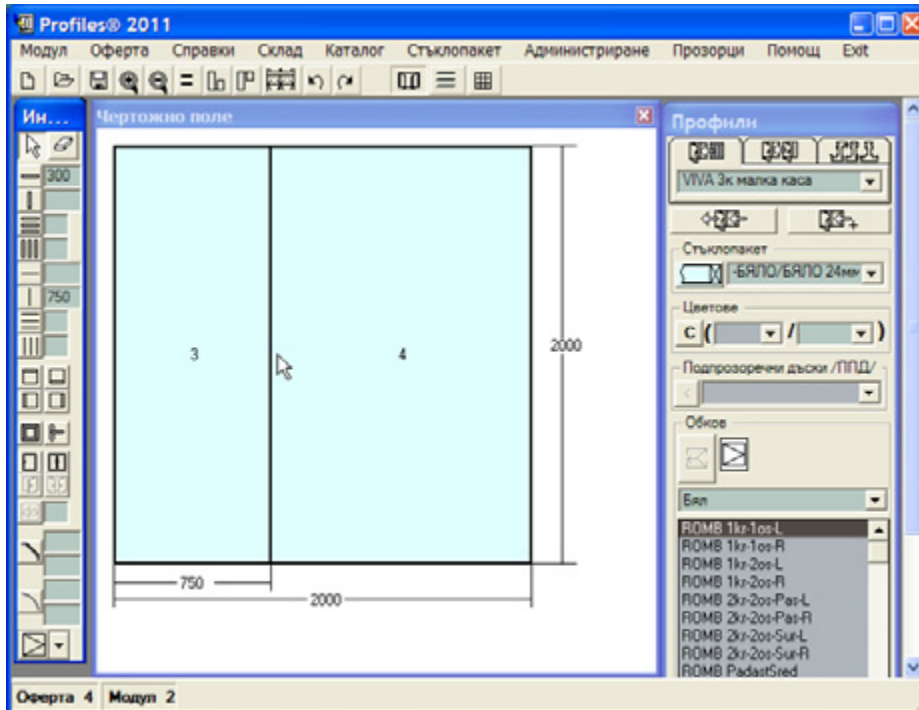
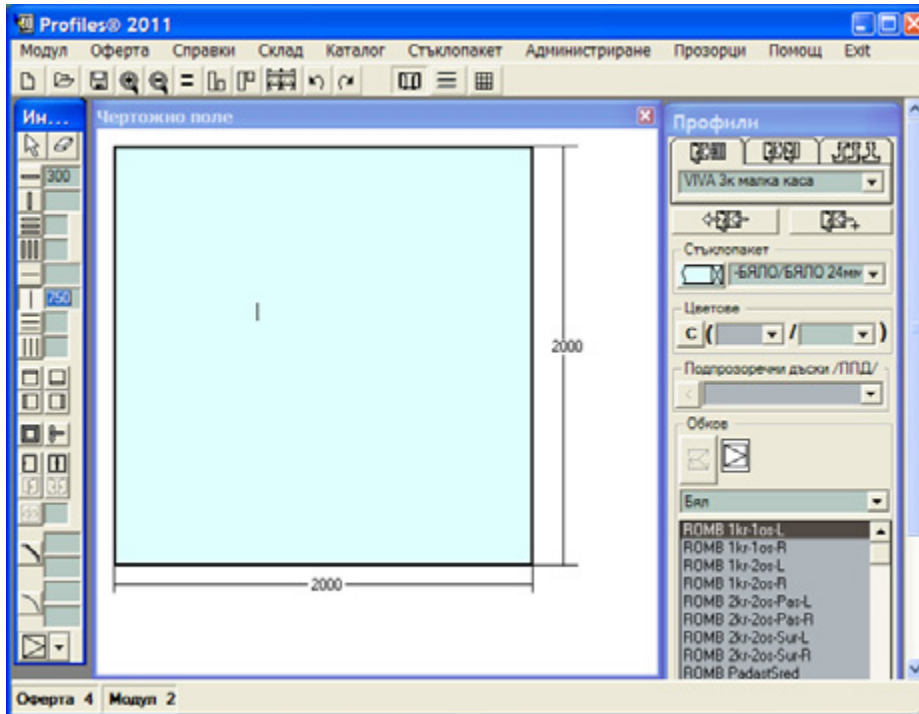

За изчертаване на прозореца е необходимо да се раздели и клетка 4 с хоризонтален нулев делител.

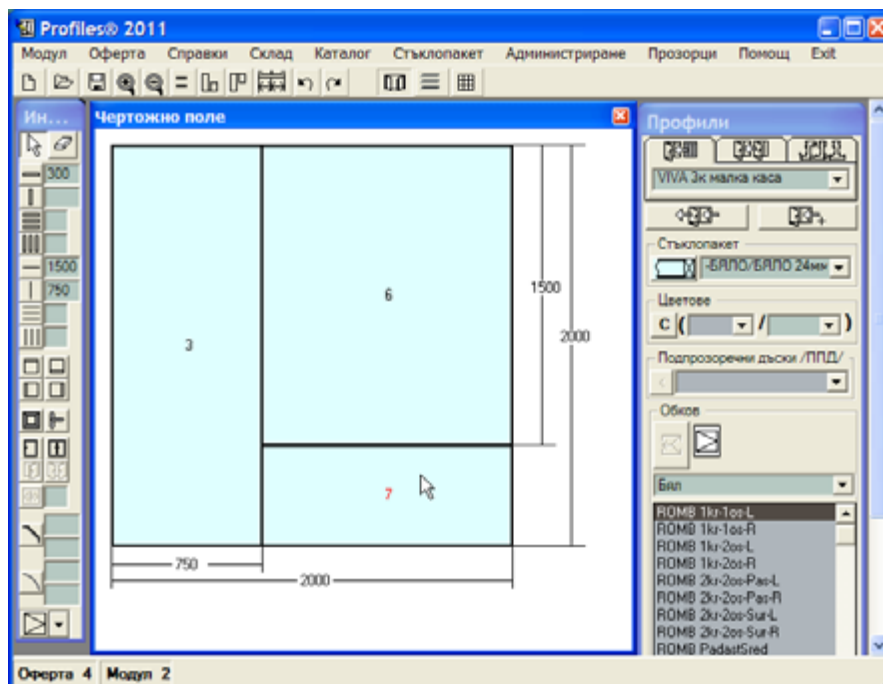
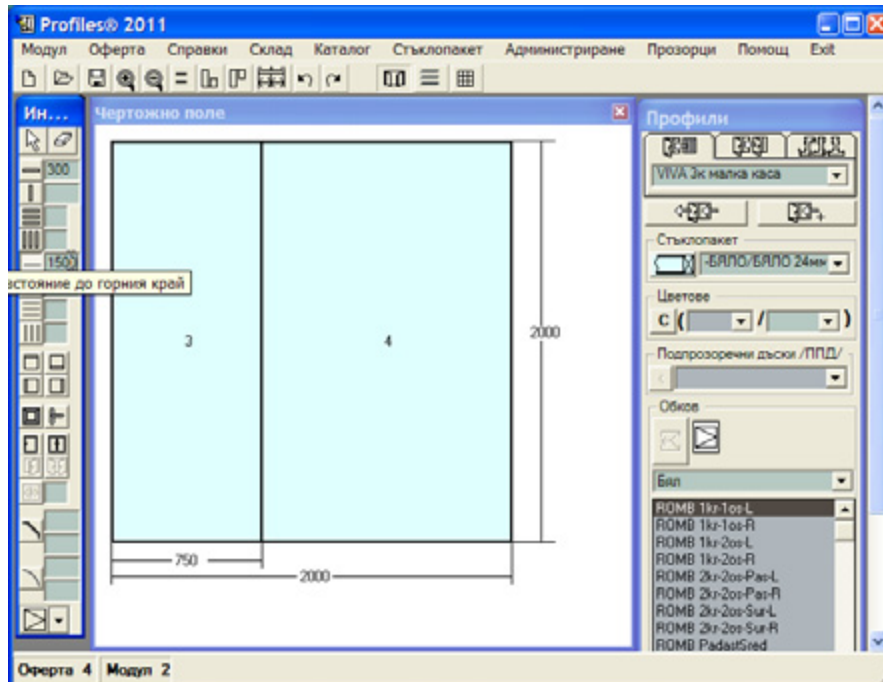

В клетки 3 и 6 могат да се изчертаят конструкциите на вратата и прозореца.

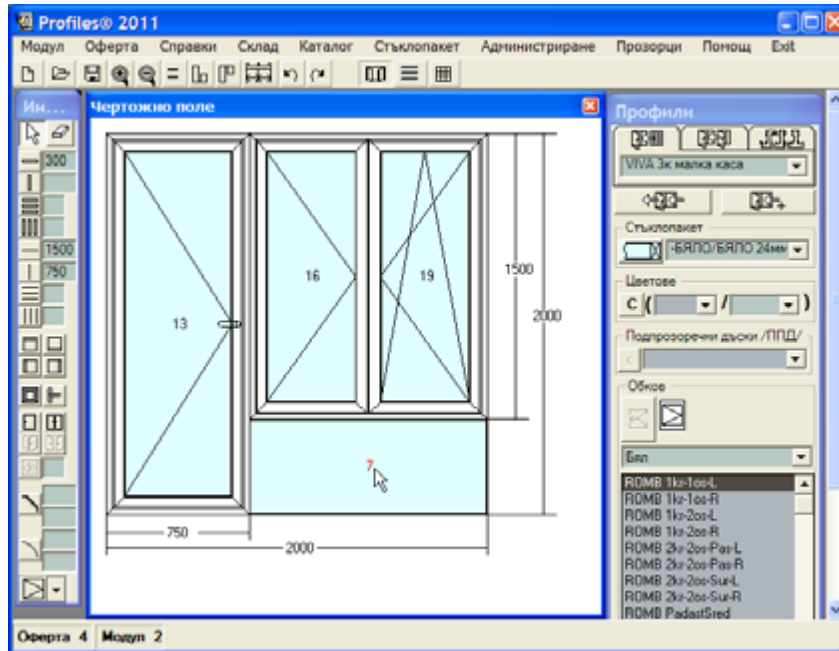

В клетка 7 е поставен стъклопакет и аксесоари към него, които трябва да се изтрият чрез маркиране на клетката и натискане на бутона **Delete** на клавиатурата.

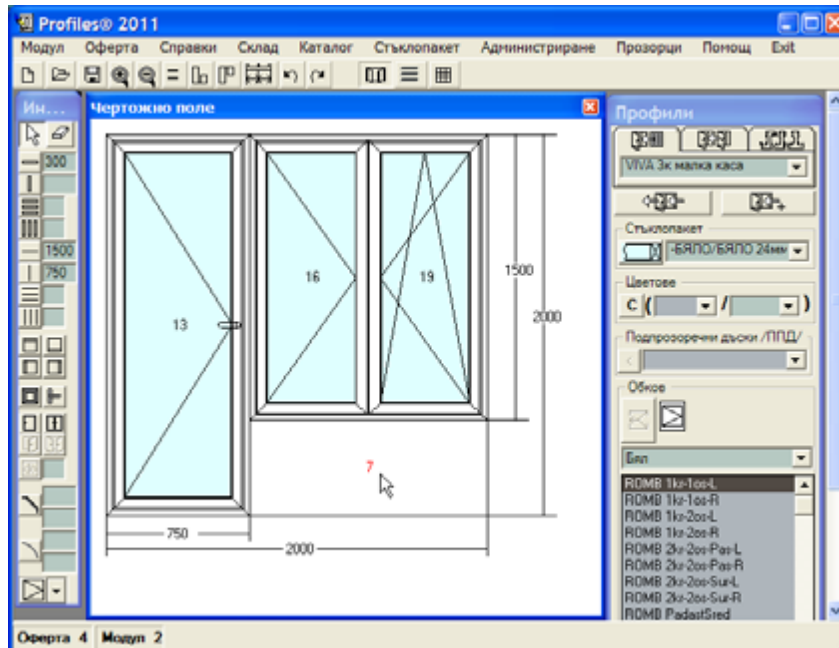



2.4. Конструирание на затварящ делител



Група затварящи делители служи за затваряне на клетката – използва се при витрини, окачени фасади, подпрозоречни дъски и др.

1. Изберете от панел **Инструменти** съответно **Горен затварящ делител** ,

Долен затварящ делител , **Ляв затварящ делител**  или **Десен затварящ делител**  (виж **Панел Инструменти**).

2. Кликнете с левия бутон на мишката в клетката, която ще бъде затваряна. Делителят се позиционира съответно (в зависимост от избора):

- => плътно в горния край на клетката;
- => плътно в долния край на клетката;
- => плътно в левия край на клетката;
- => плътно в десния край на клетката.

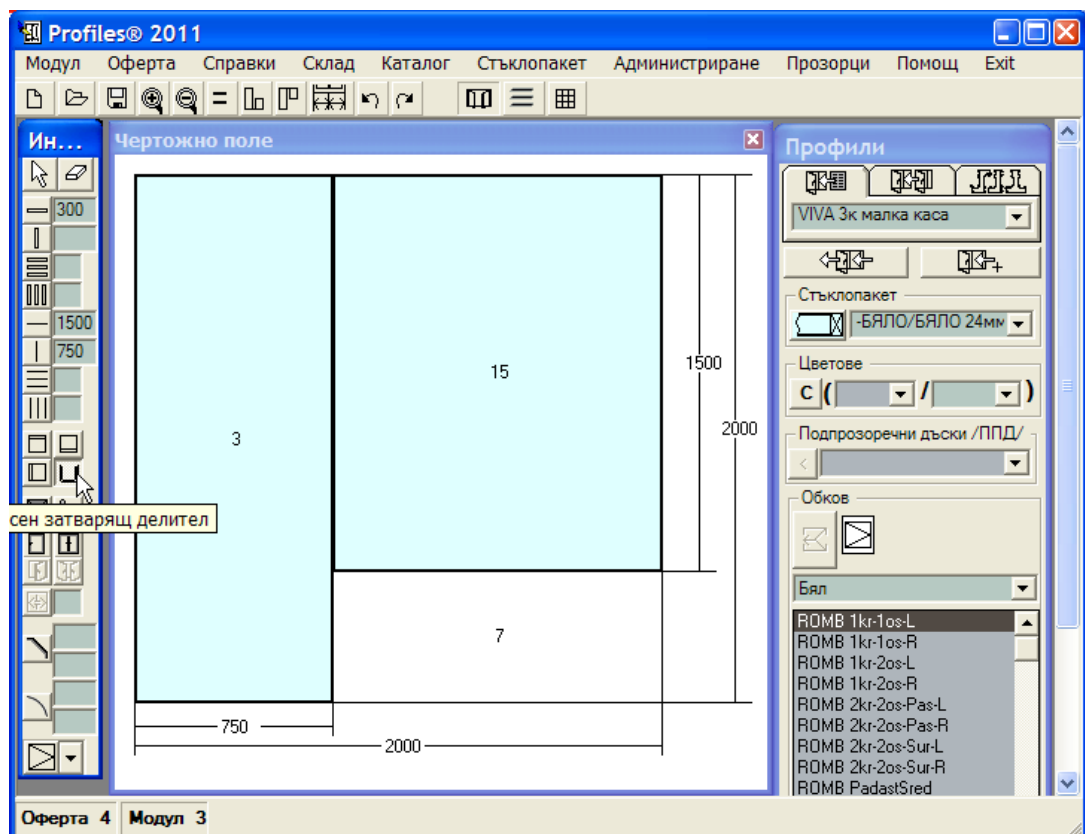

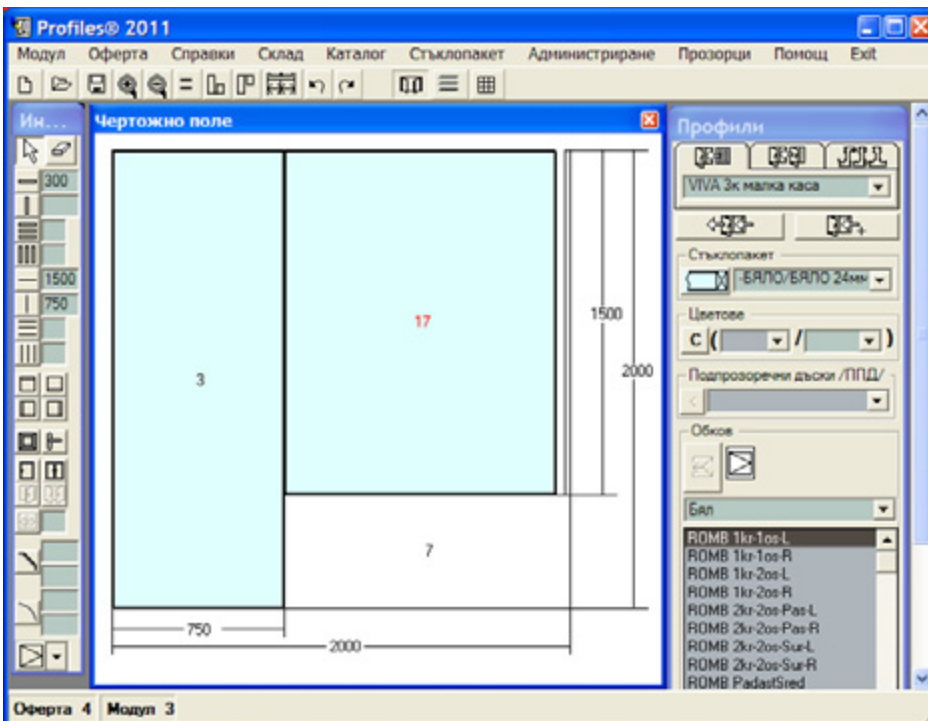
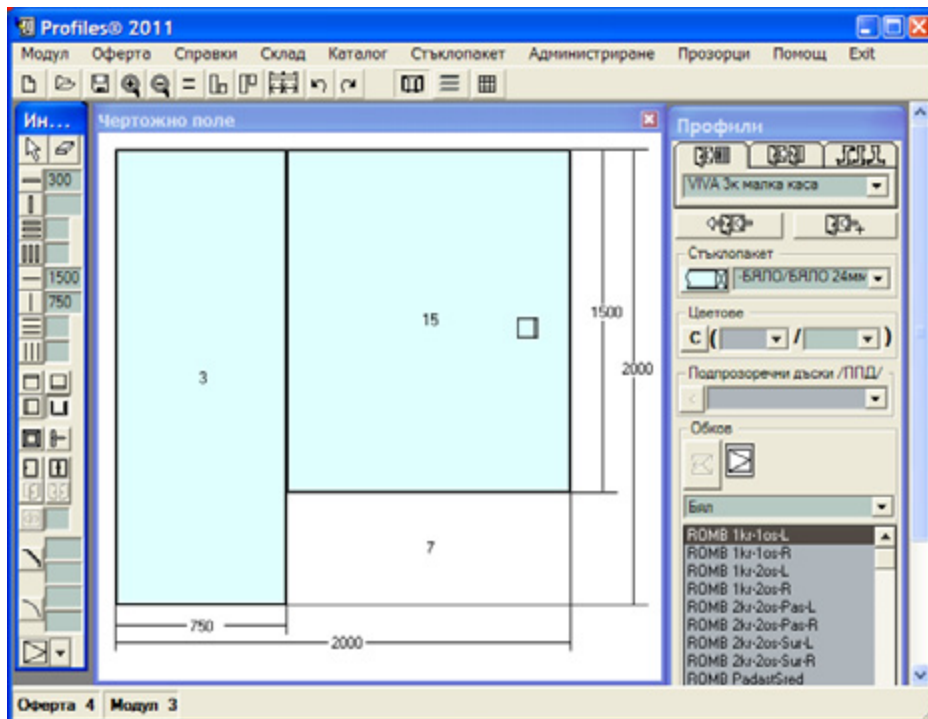

2.5. Конструирание на еднокрил прозорец

След като сте поставили каса в клетката, в която ще конструирате еднокрил прозорец (виж [Конструирание на каса](#)):

1. Изберете от панел **Инструменти** бутон **Прозорец** .
2. Кликнете с левия бутон на мишката в клетката, в която ще се поставя прозореца. Профилите и аксесоарите на крилото се вземат от избрания стандарт.

3. Изберете от меню **Отваряемост** върху панел **Инструменти** типа на отваряне и кликнете върху крилото. Курсорът на мишката се променя в символа за отваряемост.

Забележка: Ако имате попълнена база данни с обкови, селектирайте крилото. По този начин в списъка с обкови остават тези, които са подходящи за дадения прозорец. Изберете подходящ обков и натиснете бутон **Поставяне на обков** или кликнете върху него 2 пъти. Избраният обков се прибавя към крилото и то приема отваряемостта, предвидена за обкова.

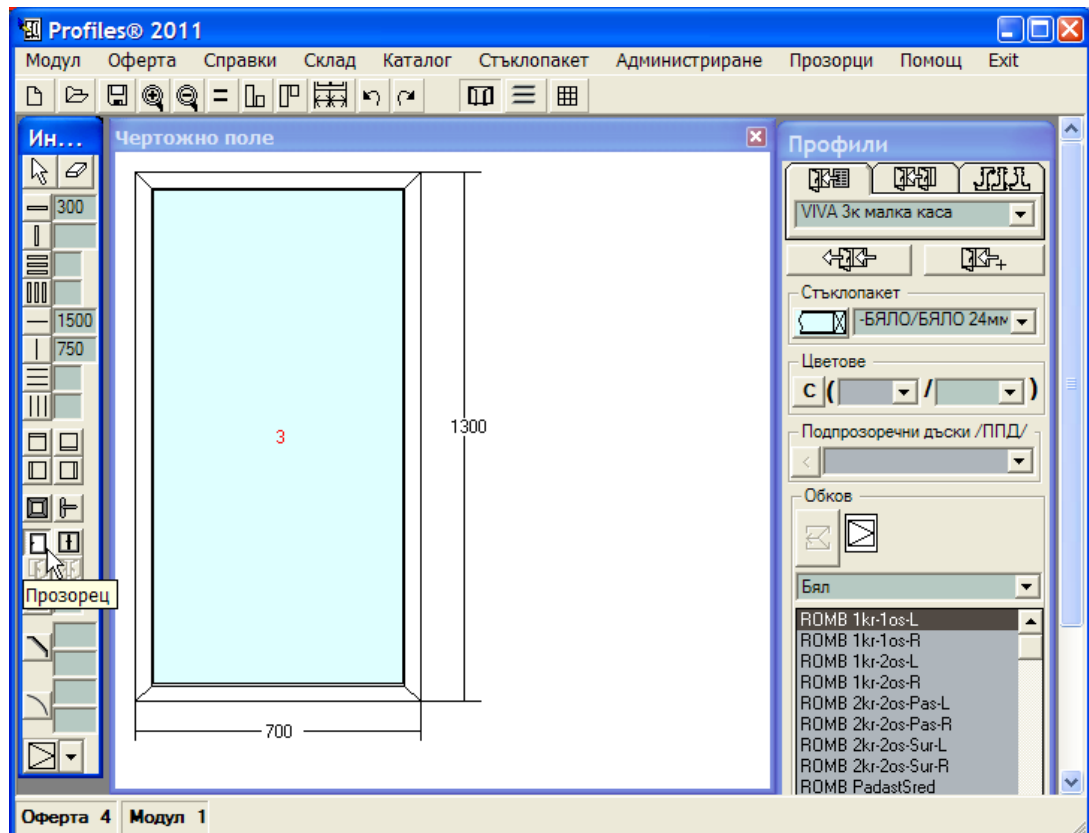

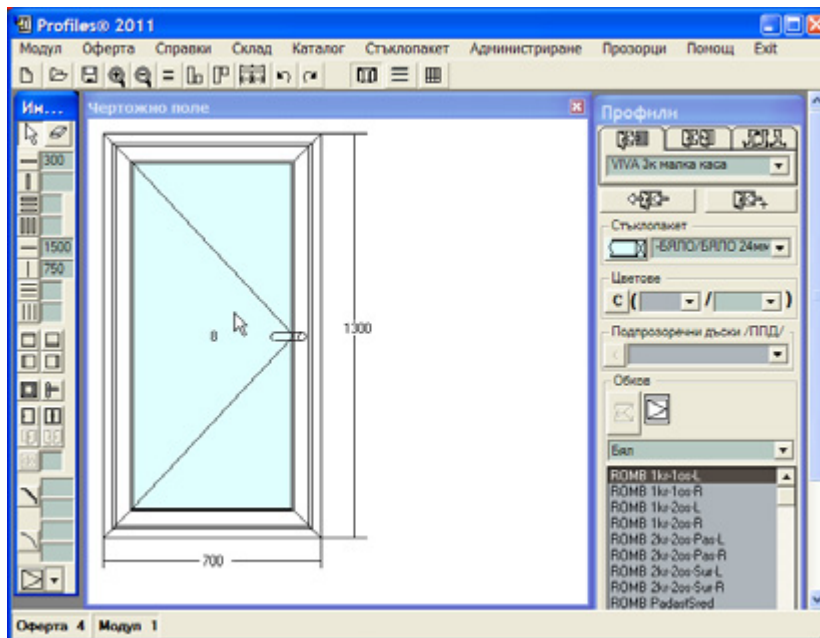
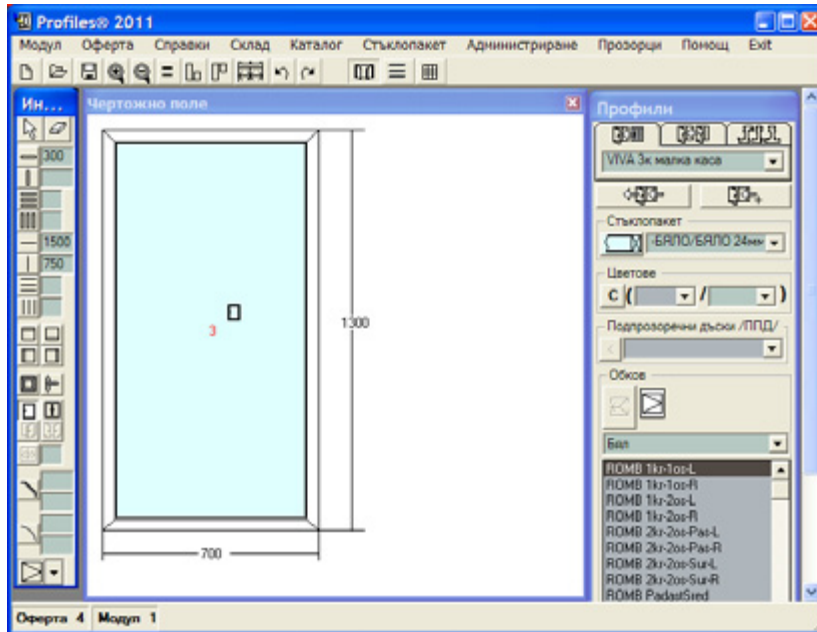

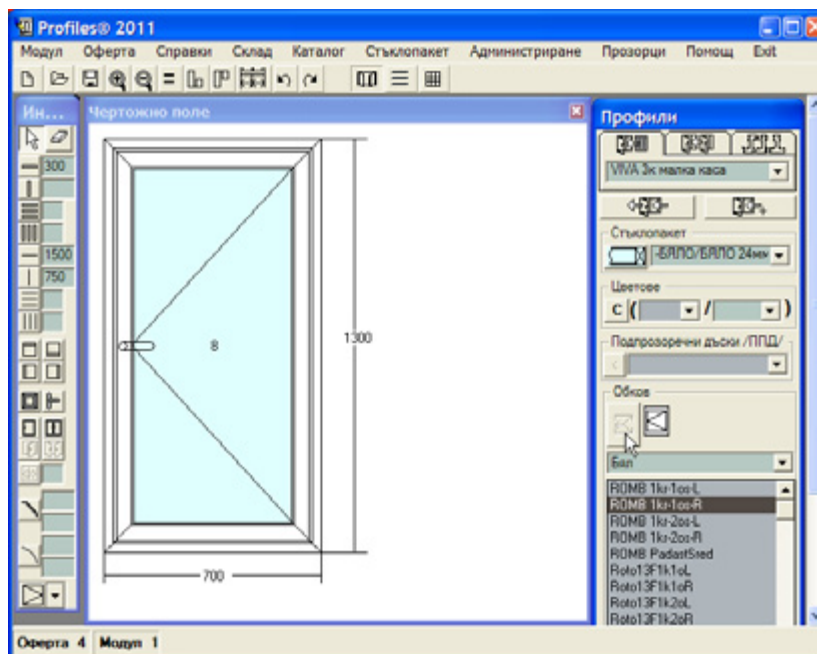
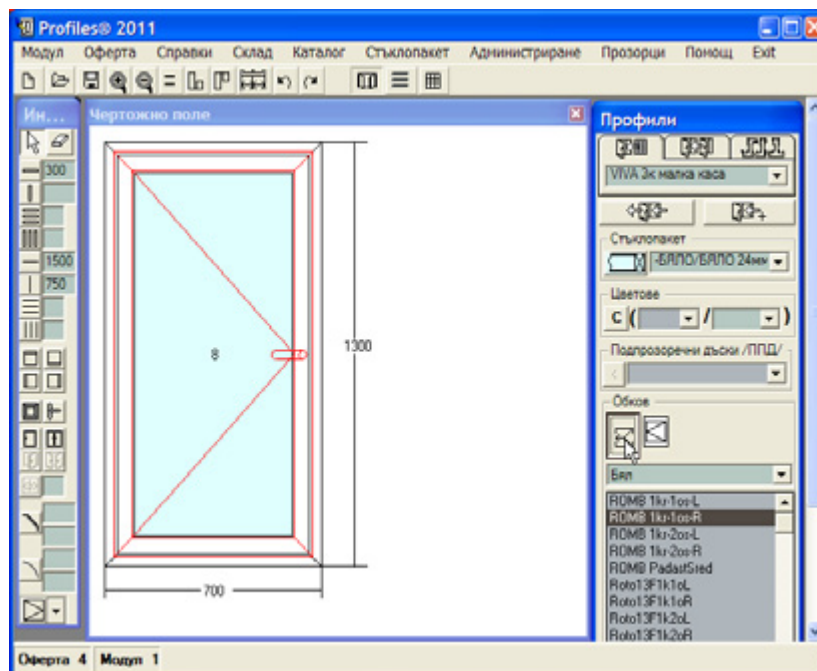

2.6. Конструирание на двукрил прозорец

След като сте поставили каса в клетката, в която ще конструирате двукрил прозорец (виж **Конструирание на каса**):

1. Изберете от панел **Инструменти** бутон **Прозорец с летящ делител** (двукрил прозорец) .

2. Кликнете с левия бутон на мишката в клетката, в която ще се поставя прозорецът. Профилите и аксесоарите към тях се вземат от избрания стандарт.

3. Изберете отваряемостта на всяко от крилата от списъка с типове отваряемост.

Забележка: Ако имате попълнена база данни с обкови, селектирайте първото (лявото) крило. По този начин в списъка с обкови остават тези, които са подходящи за дадения прозорец. Изберете подходящ обков и натиснете бутон **Поставяне на обков** или кликнете върху него 2 пъти. Избраният обков се прибавя към крилото.

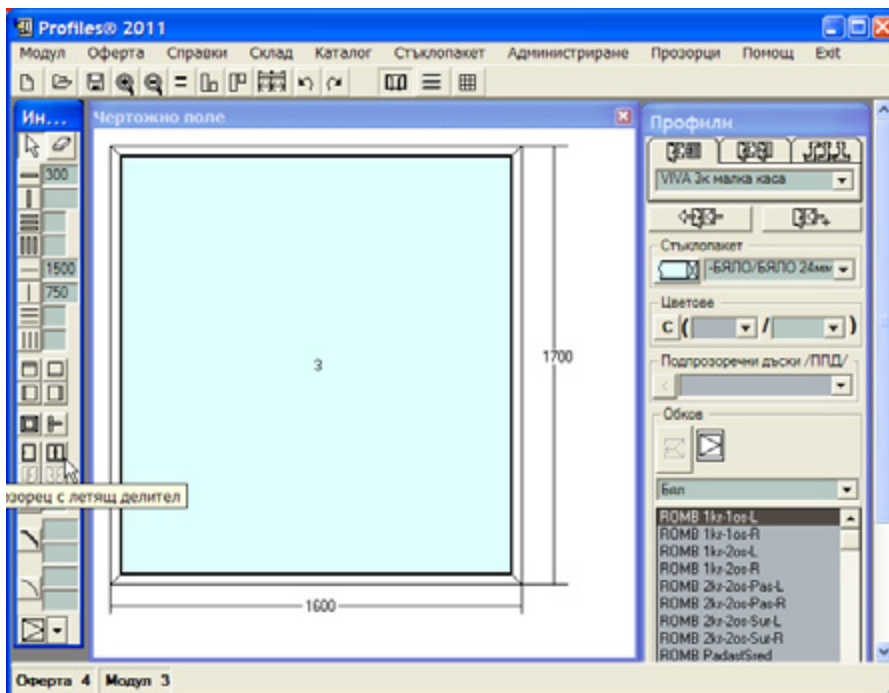

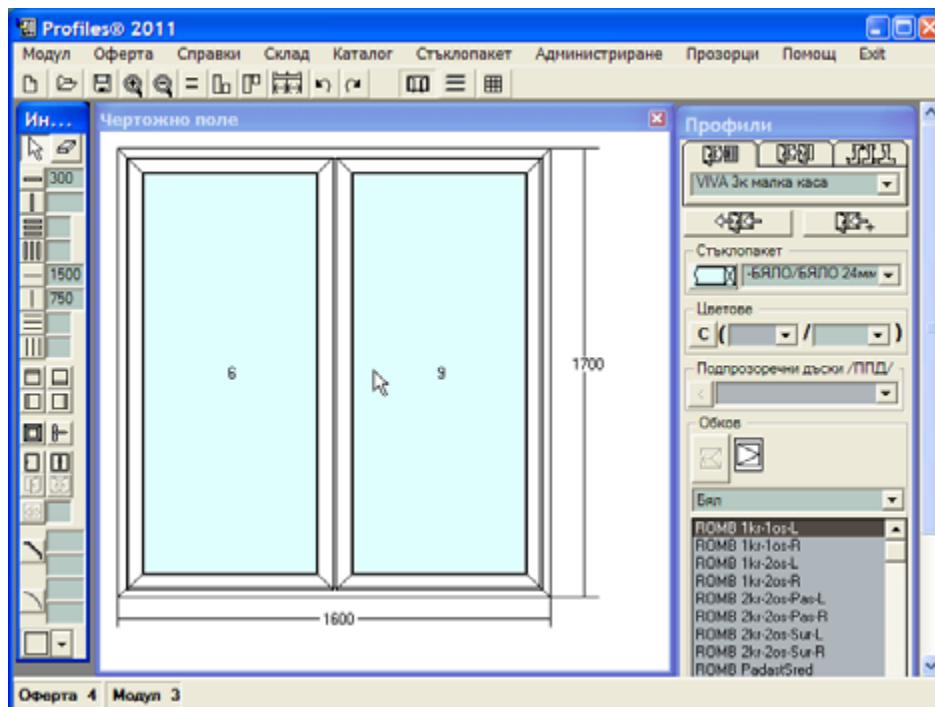
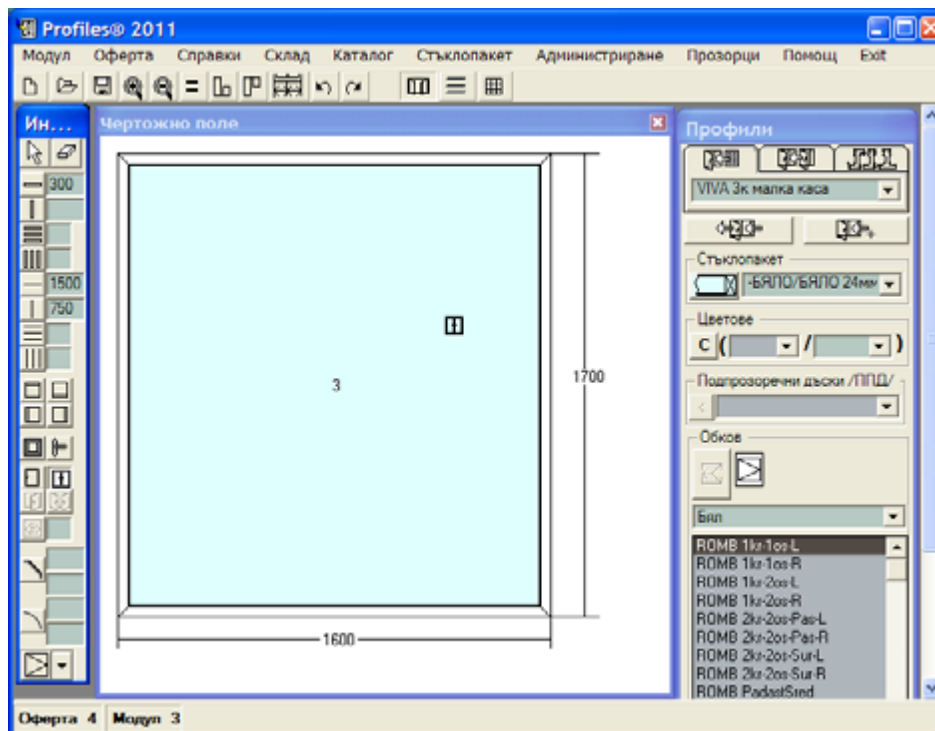

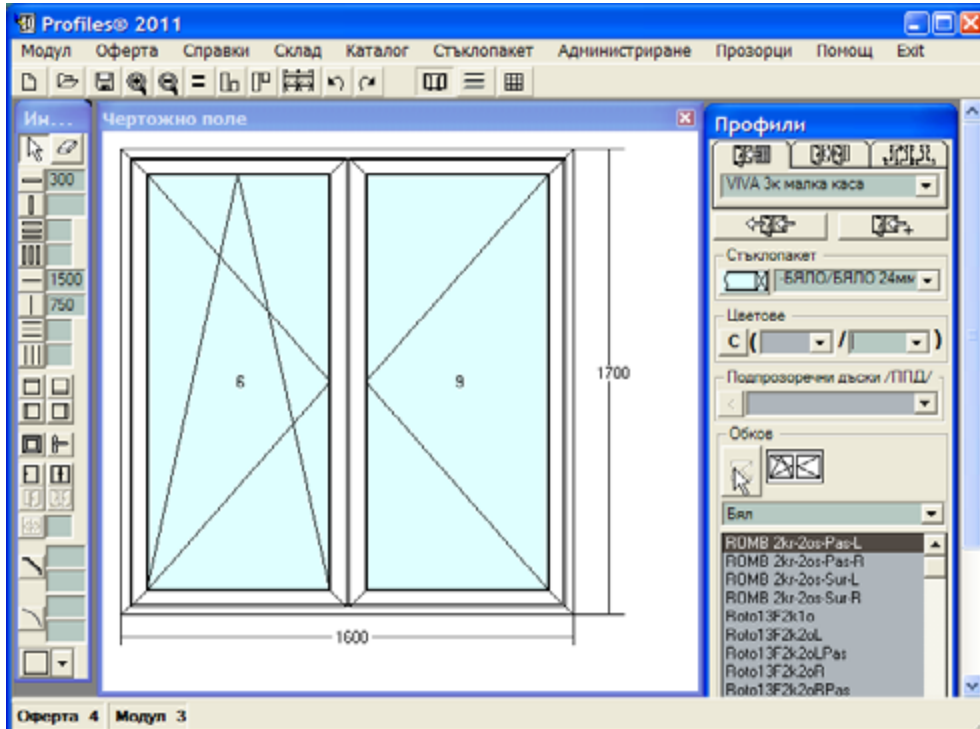
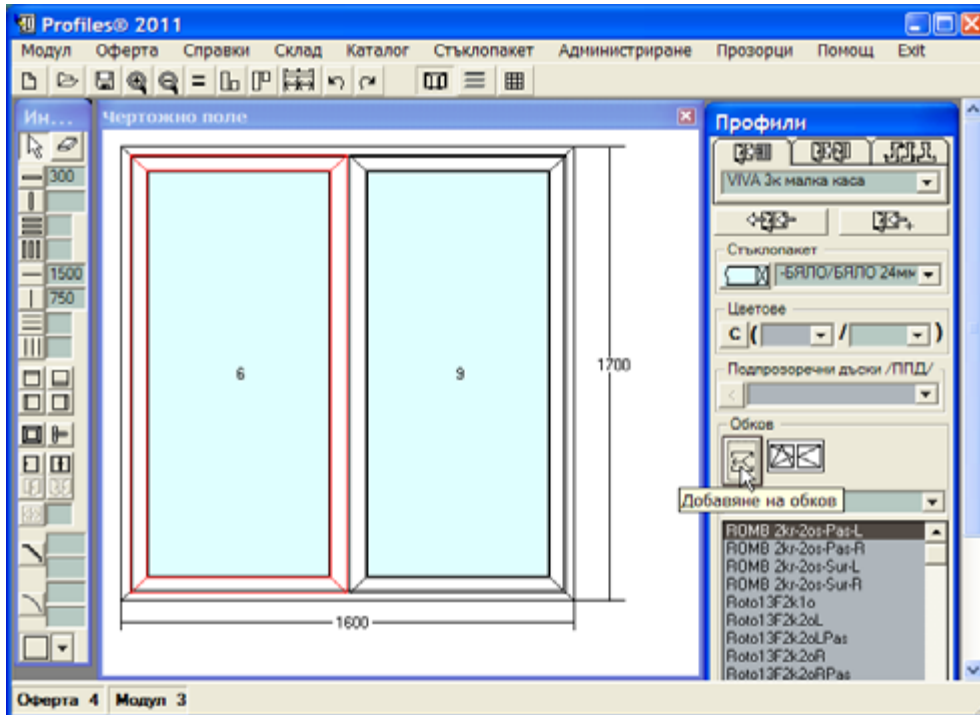

2.7. Конструирание на врата

След като сте поставили каса в клетката, в която ще конструирате врата (виж **Конструирание на касата**):

1. Изберете от панел **Инструменти** бутон **Врата** .

2. Кликнете с левия бутон на мишката в клетката, в която ще се поставя вратата. Профилите и аксесоарите се вземат от избрания стандарт.

3. Изберете посоката на отваряне от списъка на панел **Инструменти** или използвайте **Поставяне на обков** (панел **Обков**).

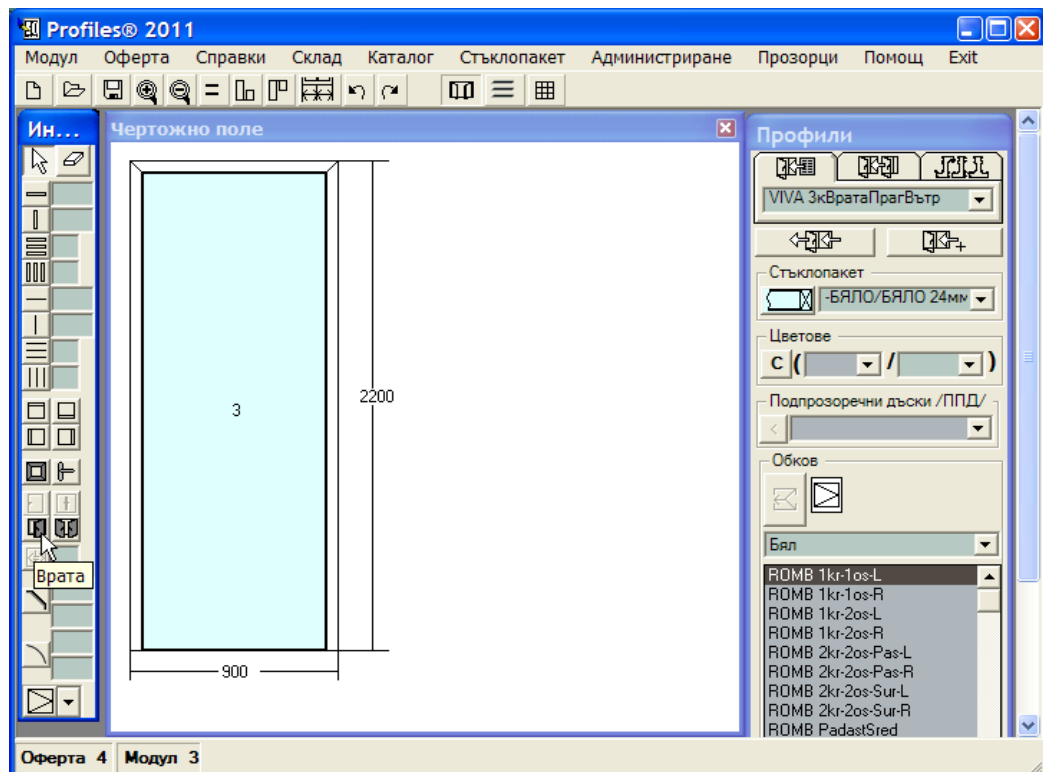

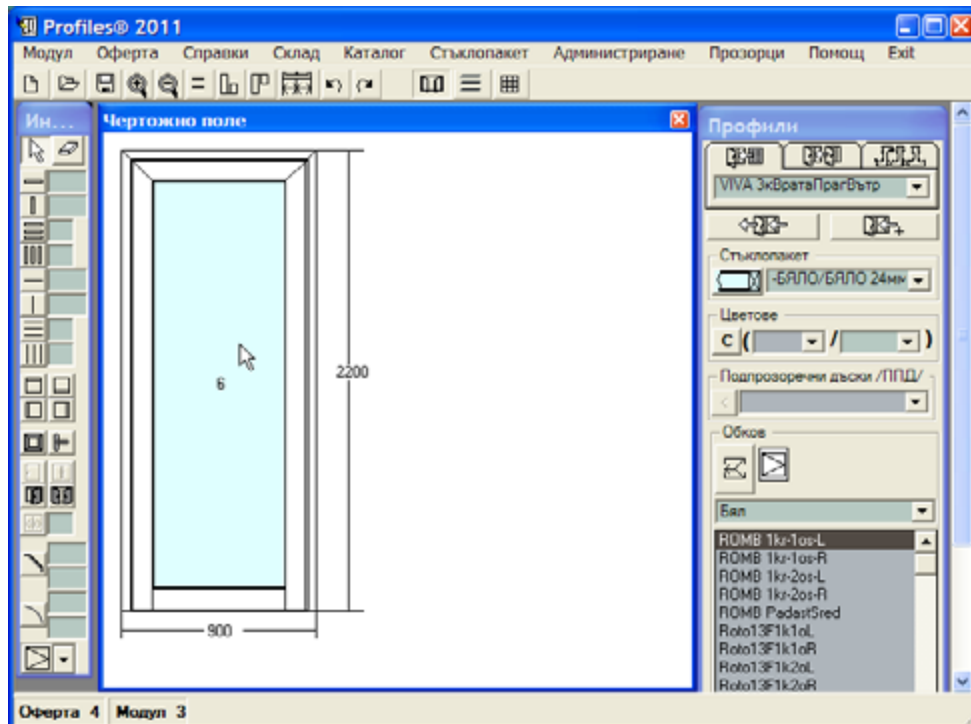
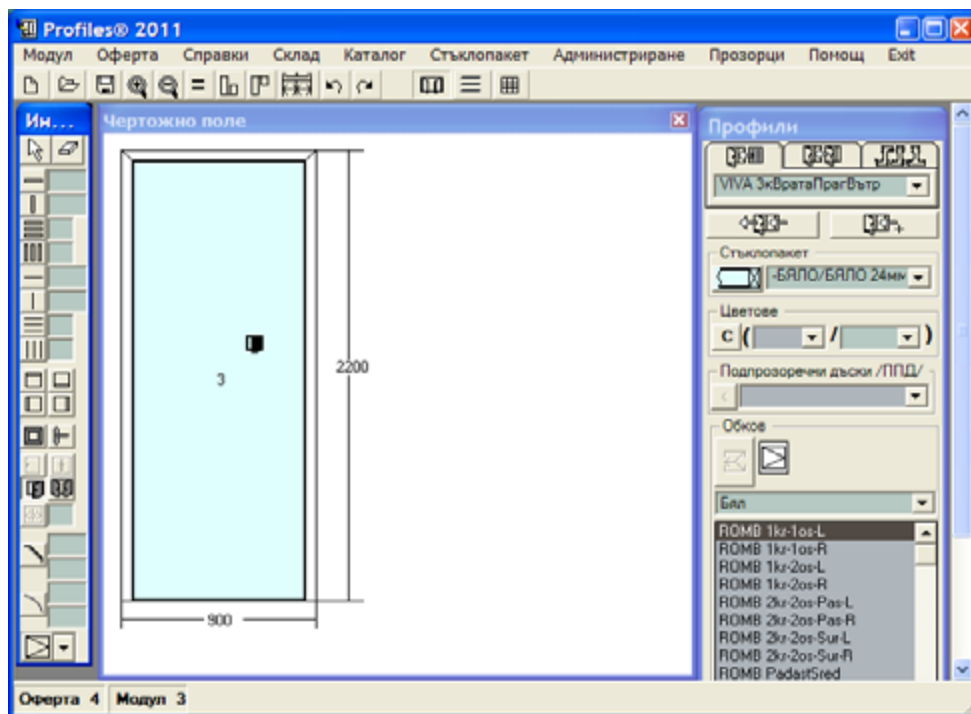

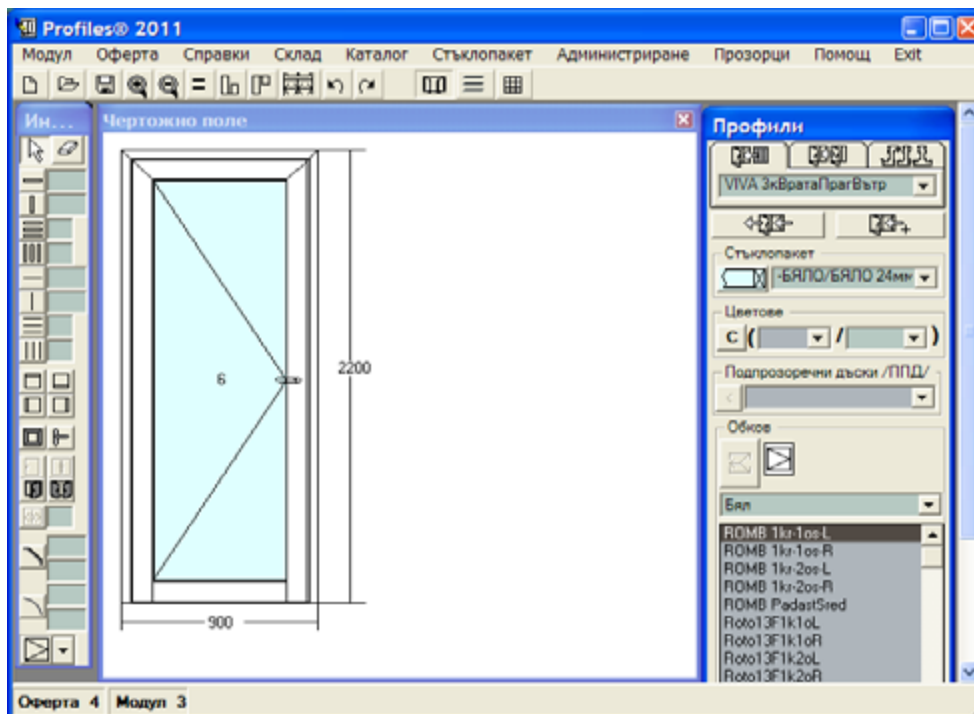
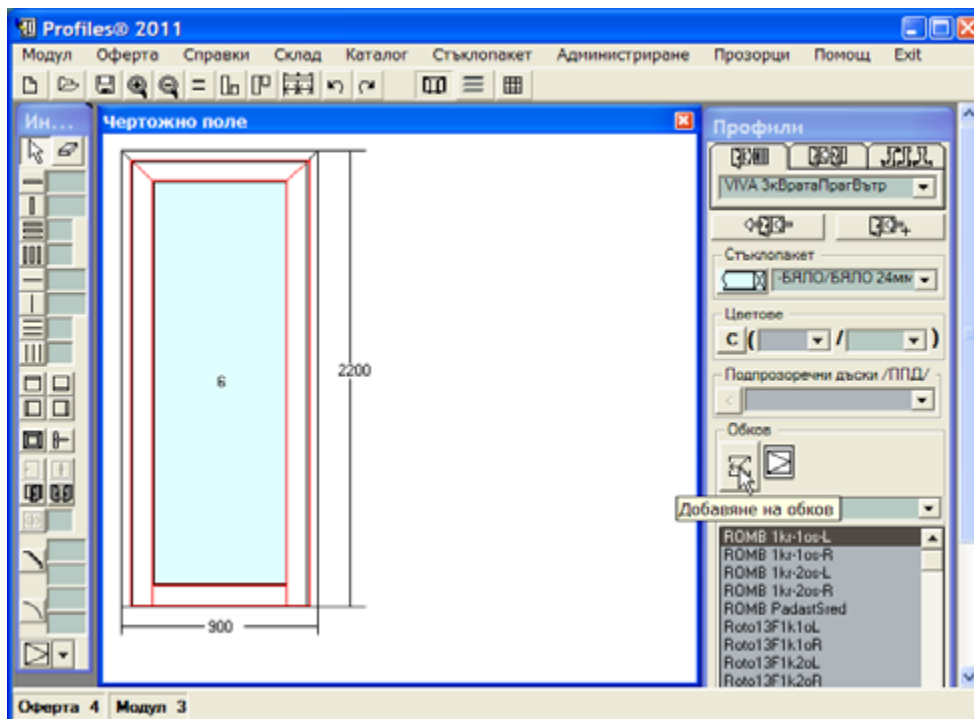

2.8. Конструирание на двойна врата

След като сте поставили каса в клетката, в която ще конструирате двойна врата (виж **Конструирание на касата**):

1. Изберете от панел **Инструменти** бутон **Двойна врата** .
2. Кликнете с левия бутон на мишката в клетката, в която ще се поставя вратата. Профилите и аксесоарите се вземат от избрания стандарт.
3. Изберете отваряемостта от списъка на панел **Инструменти** или използвайте **Поставяне на обков** (панел **Обков**).

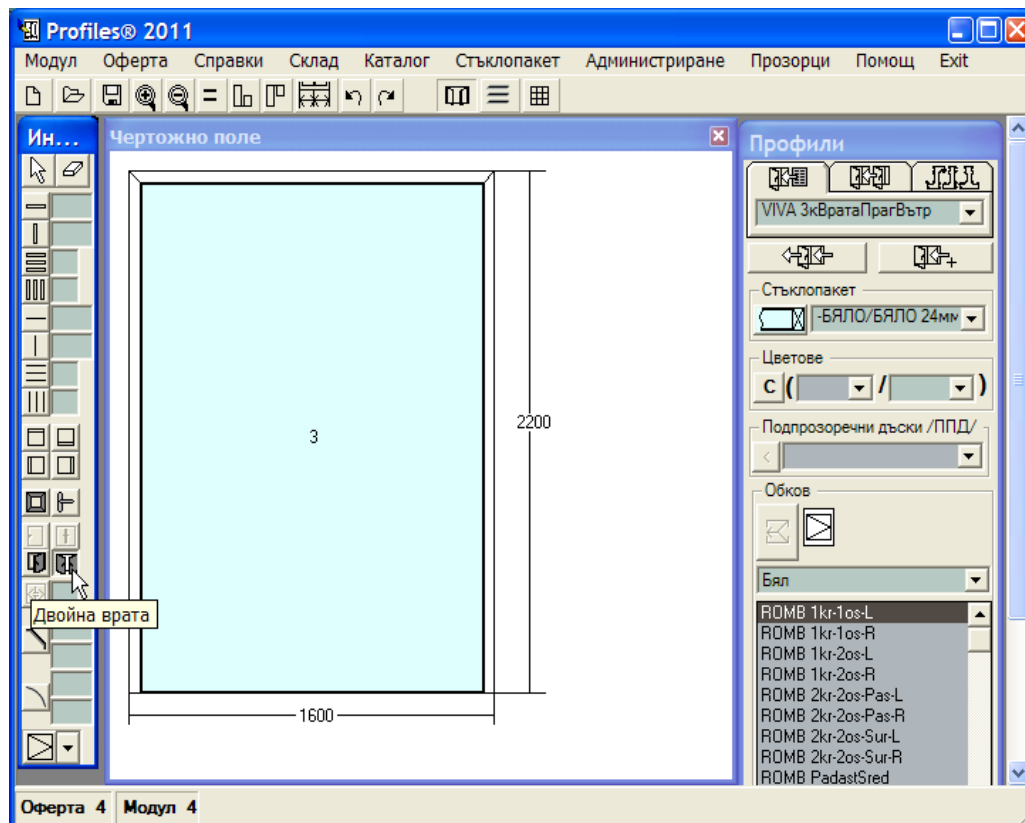

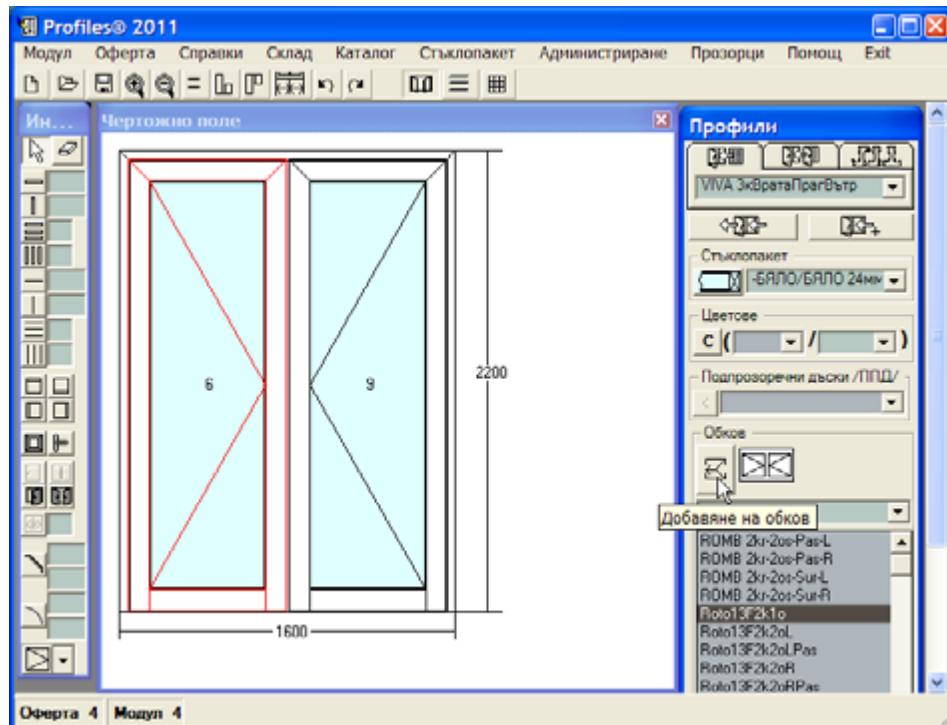
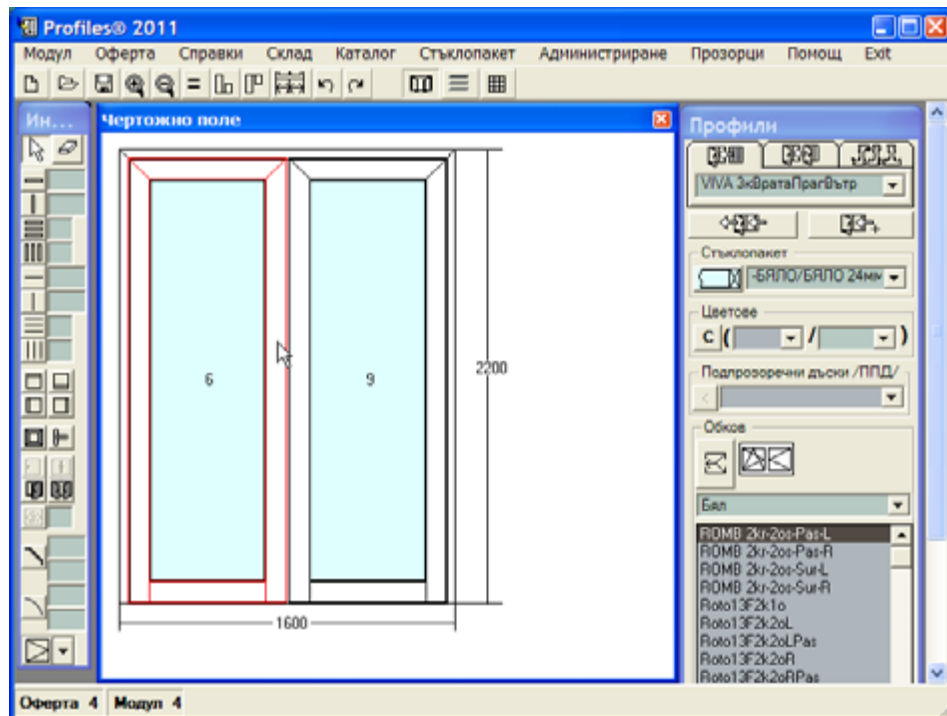

2.9. Конструирание на многокрил прозорец

След като сте поставили каса в клетката, в която ще конструирате многокрил прозорец (виж **Конструирание на каса**):

1. Изберете от панел **Инструменти** бутон **Многокрил прозорец** . Вдясно на бутона се задава броят на крилата (напр. 4).

2. Кликнете с левия бутон на мишката в клетката, в която ще се поставя многокрилия прозорец. Профилите и аксесоарите се вземат от избрания стандарт.

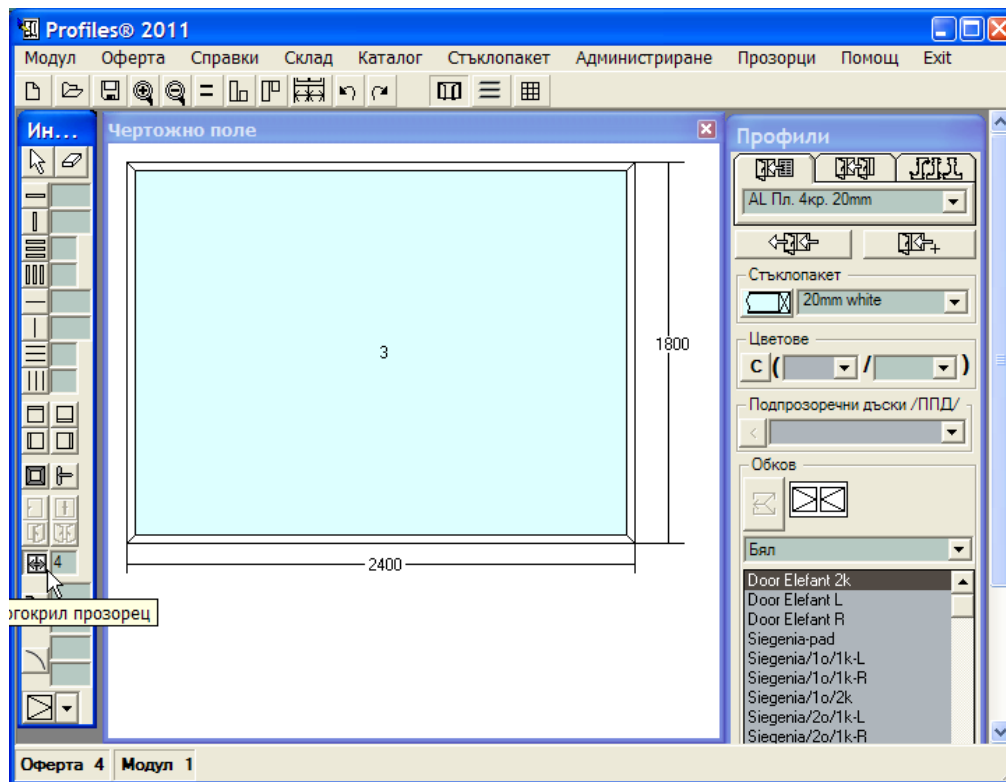

Програмата поставя 4 крила, като прилага начина на застъпване и събиране на крилата в зависимост от настройките на всяко едно крило в избрания стандарт. В случая средните две крила се опират челно, а крайните се застъпват със съседните (I и II крило се застъпват, III и IV крило се застъпват, а II и III крило се опират челно).

Задава се посоката на отваряне от панел **Инструменти** (виж 2.10. **Отваряемост**) или се поставя обков от панел **Обков** (виж 2.11. **Поставяне на обков**), който определя и отваряемостта на крилата.

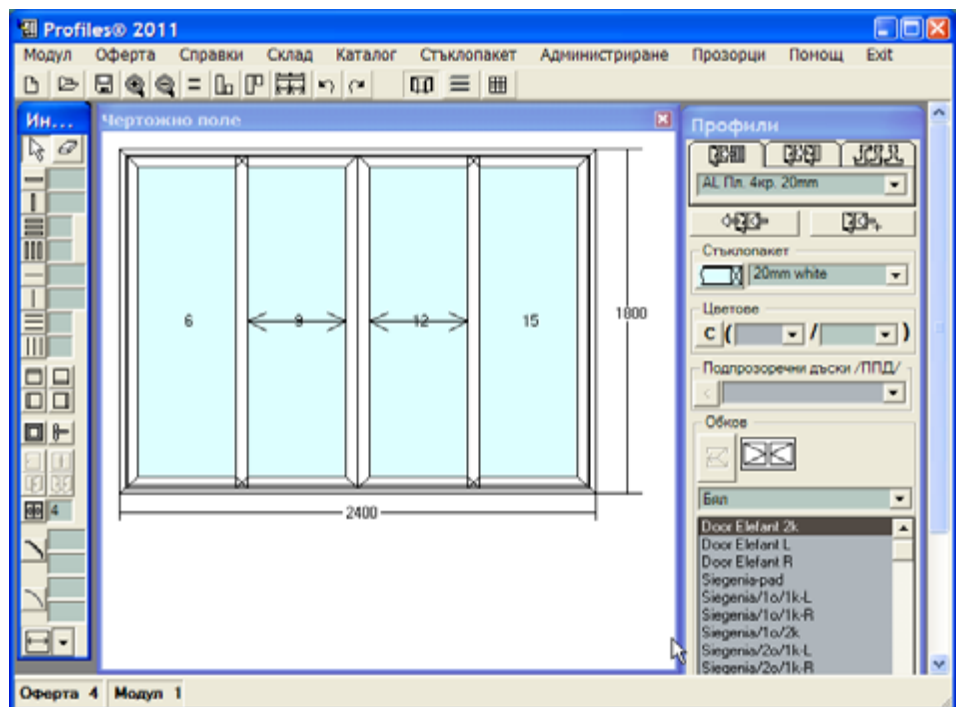
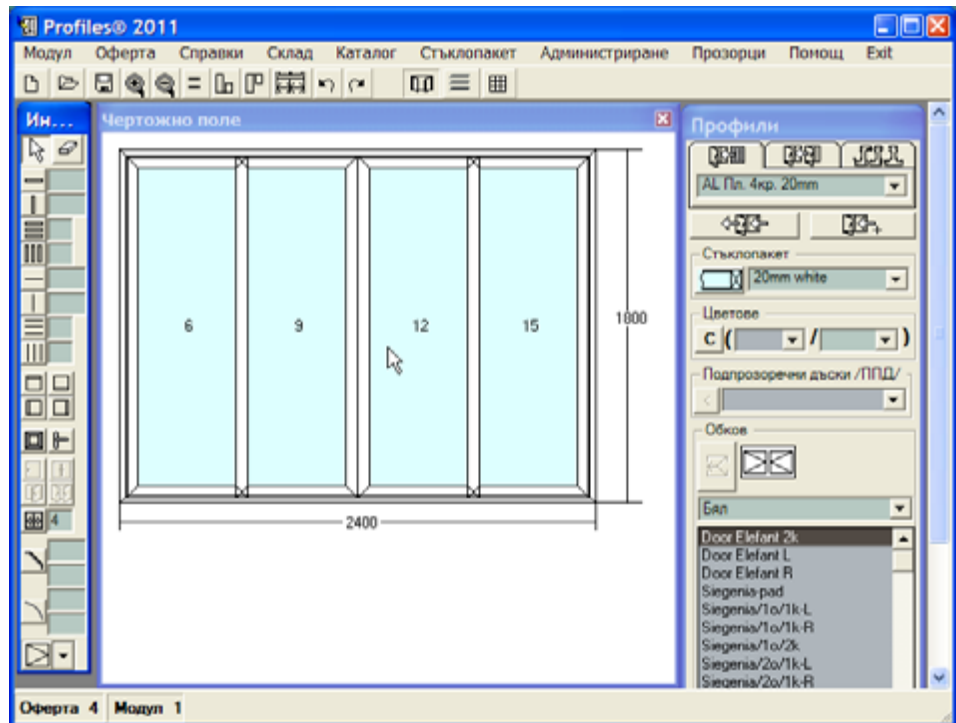

2.10. Поставяне на обков

След като сте построили желаната конструкция (например прозорец), може да изберете какъв обков да бъде включен:

1. Избира се крилото, на което трябва да се постави обков.
2. Избира се съответния обков (например: 1o/1k-МАСО) от списъка с обкови.
3. Натиска се бутона за добавяне на обков.

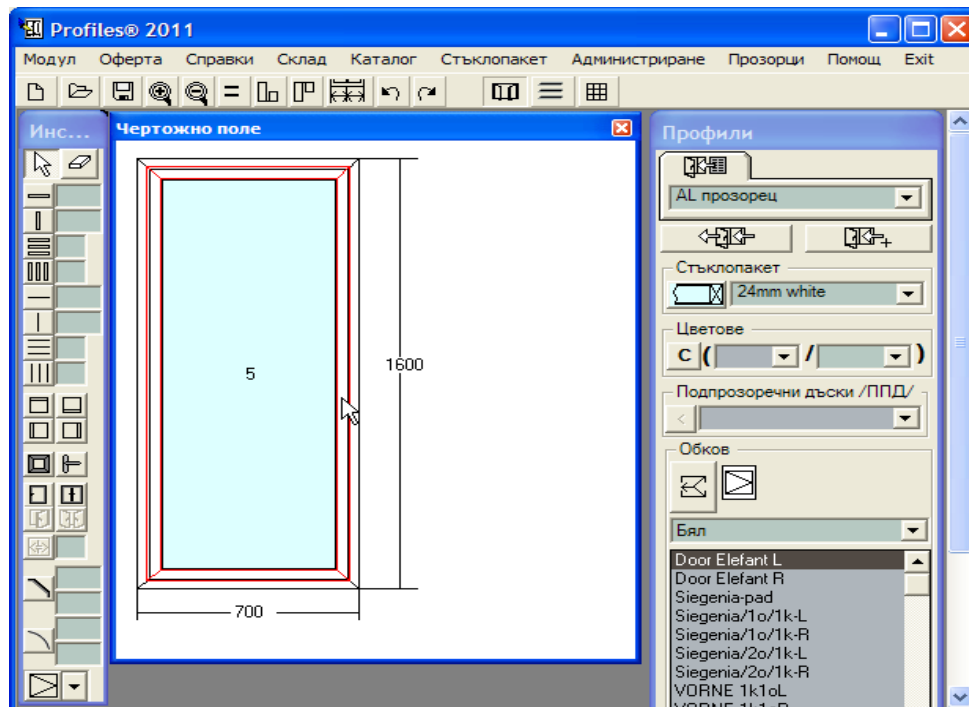

Едновременно с поставянето на обкова програмата определя и отваряемостта на крилата. При двукрили и многокрили прозорци с мишката се посочва първото от крилата, но обковът определя отваряемостта на всички крила. В зависимост от броя на крилата на прозореца в списъка с обковете се показват само тези, чиито брой крила съвпада с тези на прозореца. Ако бъде избрано първото крило на двукрил прозорец в списъка с обкови ще се покажат само обковете за двукрили прозорци.

Ако няма еднозначност за кое крило от маркираните ще се поставя обков, бутонът остава неактивен.

Забележка: При поставяне на обков автоматично се задава видът отваряемост на прозореца. Ако впоследствие се промени отваряемостта на някое от крилата, в зависимост от режима на работа на програмата (модул Admin=>Options=>флаг Автоматична промяна на обкова) програмата или променя отваряемостта без да промени обкова (изключен режим „Автоматична промяна на обкова“) или търси обков със същото име и с новоизбраната отваряемост.

Забележка: Ако предварително не е поставен обков, при посочване на отваряемост на някое от крилата, чрез бутона на панел **Инструменти** не се поставя автоматично обков на съответното крило (една от основните разлики от предишните версии на PROFILES).

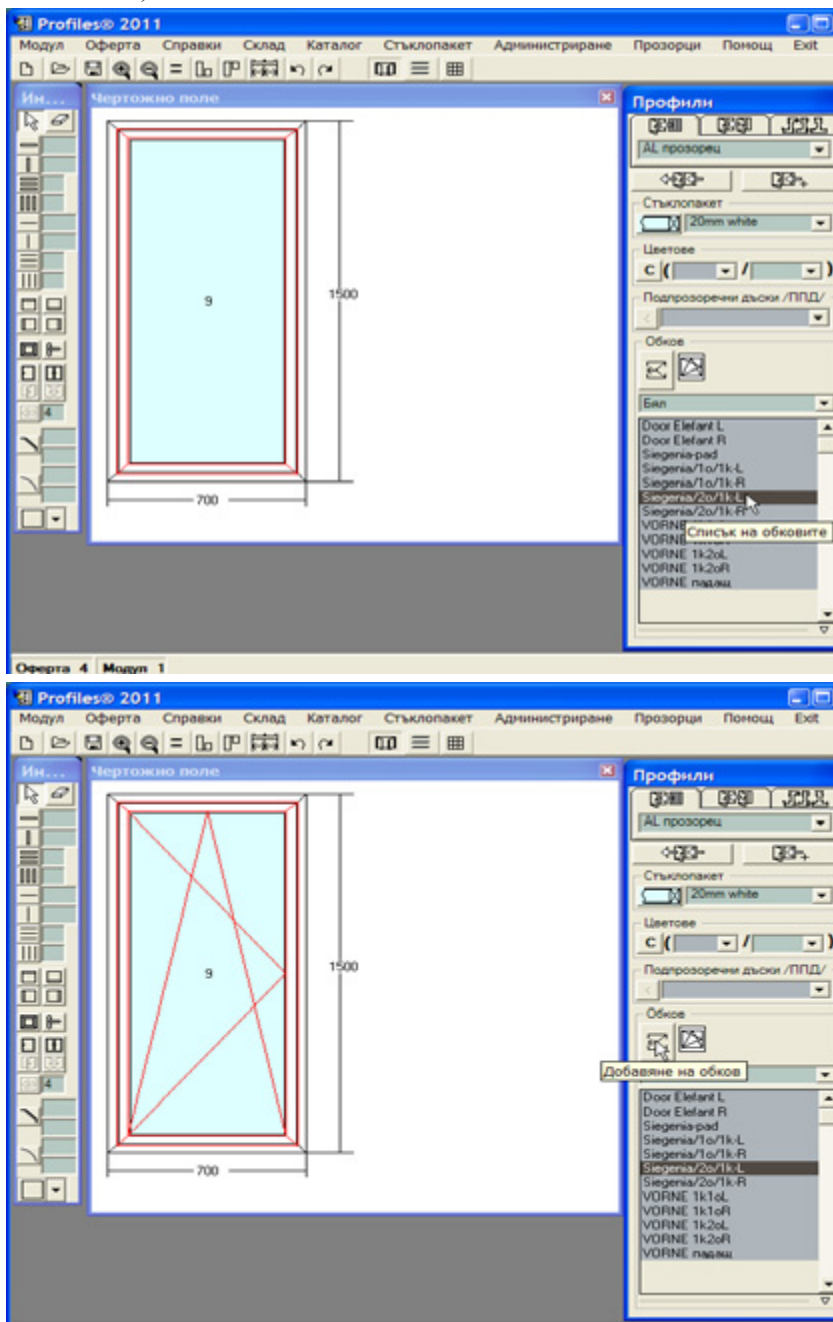

2.11. Отваряемост

След като сте построили желаната конструкция (например прозорец), може да укажете посоката на отваряне:

1. Изберете от панел **Инструменти** бутон **Отваряне** . 

2. Кликнете с левия бутон на мишката в/у крилото или клетката, която се намира в крилото.

При смяна на отваряемост не се променя видът на обкова.

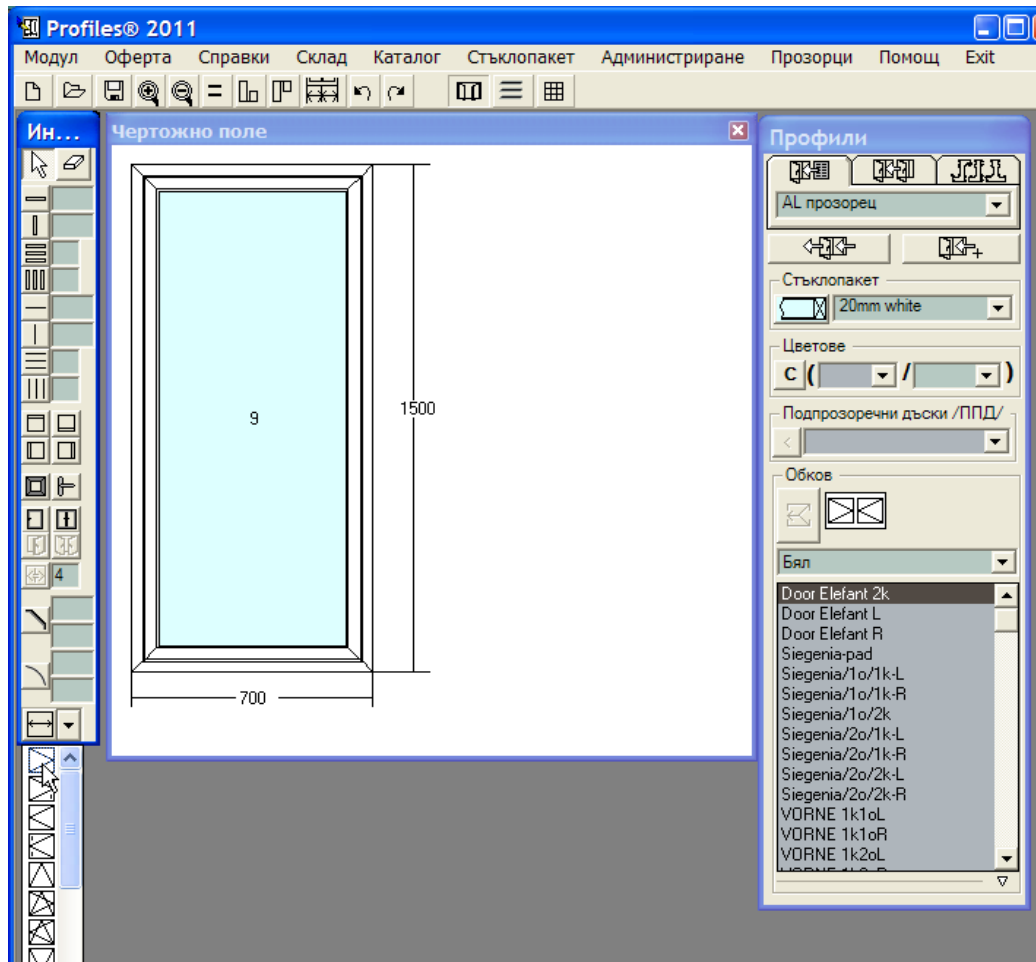

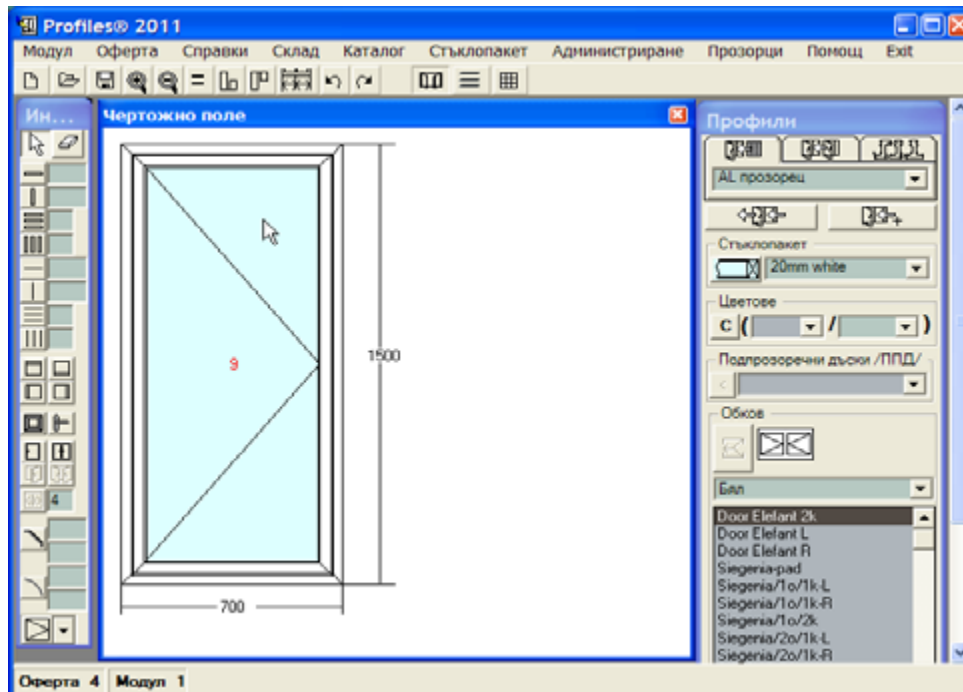
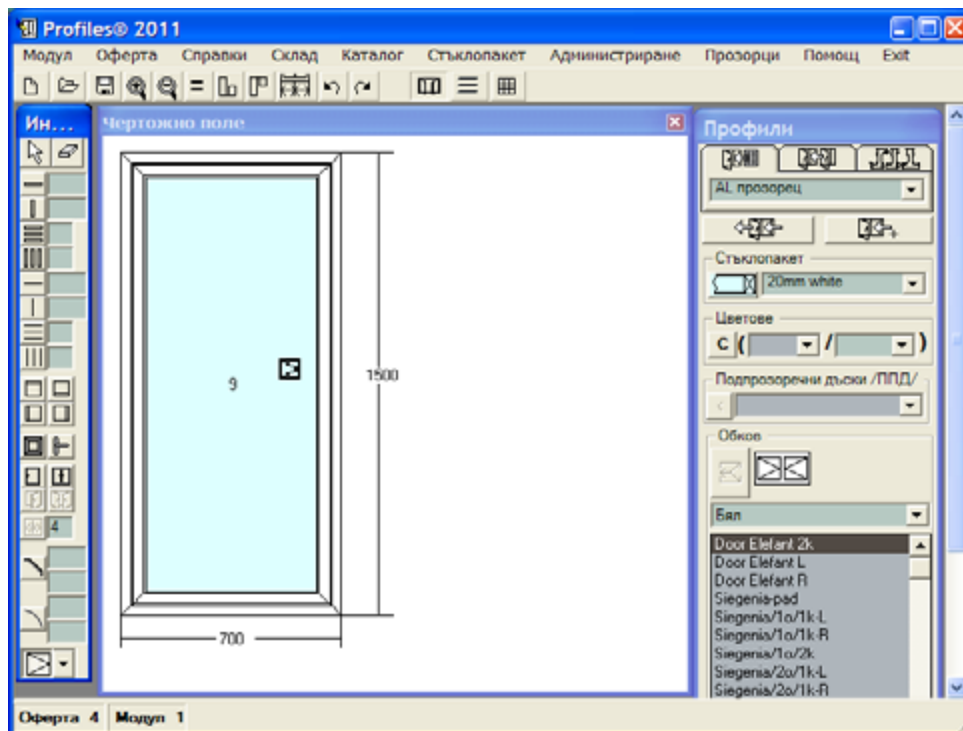

2.12. Подбиране на обков по отваряемост

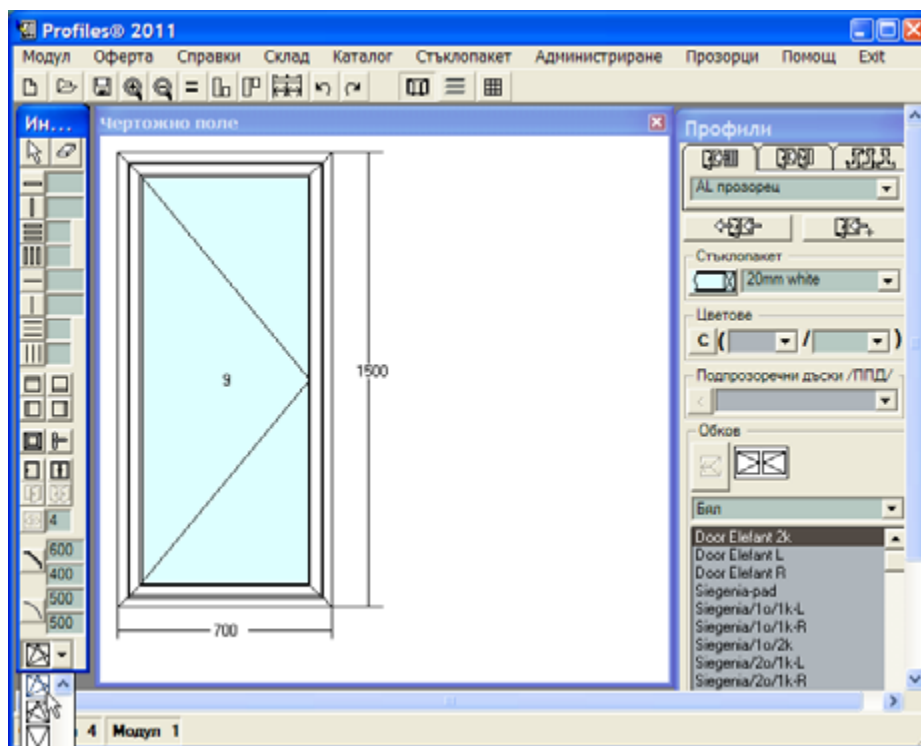

Необходимо е да има въведени обкови, които да описват всички видове отваряемости и да се включи флаг **Автоматична промяна на обкова** от **Admin=>Options => Настройки**.

Ако се постави даден обков, то той поставя и отваряемостта, заложена в него. В последствие при промяна на отваряемостта от панел **Инструменти** програмата търси измежду обковите със същото име такъв, който има тази отваряемост. Подбора на необходим обков се определя от отваряемостта му. Означенията “1o” и “1к” вече имат само информативен характер – за удобство на потребителя.



Пример: Въвели сме за име на обковите :

Siegenia1o1k-Left	име	Siegenia с отваряемост	
Siegenia1o1k-Right	име	Siegenia с отваряемост	
Siegenia2o1k-Left	име	Siegenia с отваряемост	
Siegenia2o1k-Right	име	Siegenia с отваряемост	

В стандарта залагаме Siegenia1o1k-Left. При поставяне на крило програмата поставя този обков и задава отваряемостта му  на крилото. При промяна от панел **Инструменти** на отваряемостта на  програмата подменя обкова Siegenia1o1k-Left със Siegenia2o1k-Left и извежда информация за промяната на обкова в панел **Съобщения**.

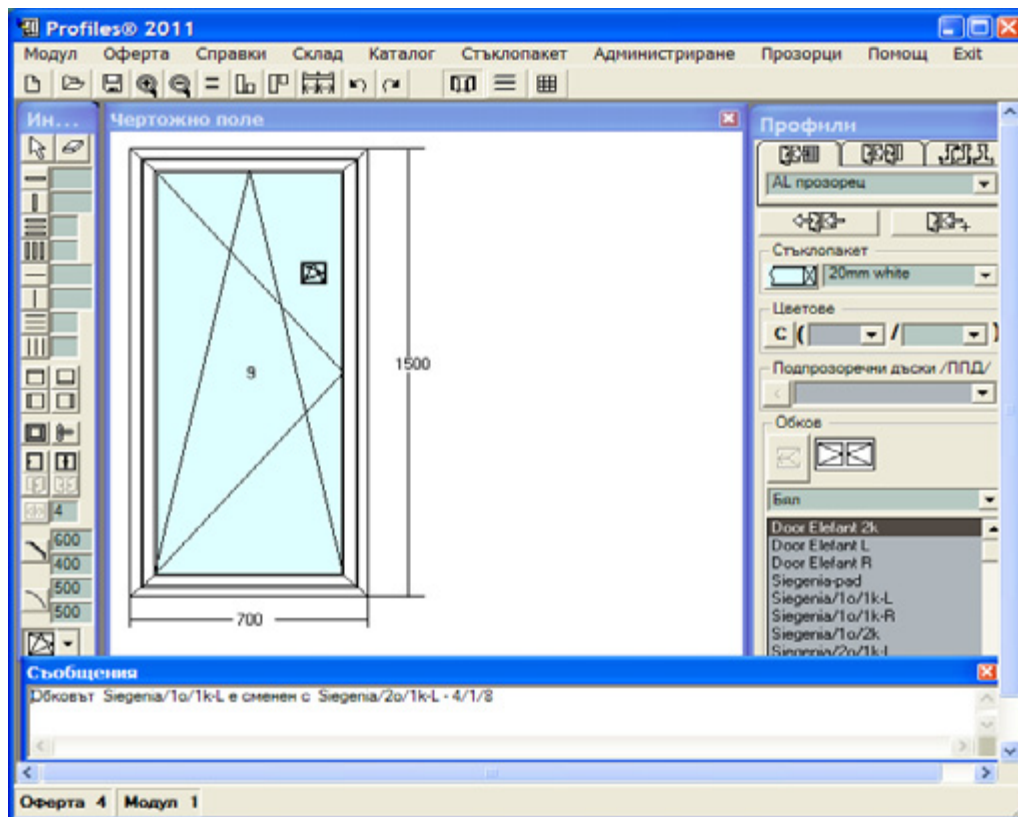

При първоначално отваряне на **Каталог** =>**Обков** полето **Име** е същото, като поле **Номер** и флагът е изключен. Задължение на потребителя е да групира обковите като им зададе еднакви имена и да включи флага. В противен случай програмата работи по стария начин.

2.13. Конструирание на трапец

След като сте построили желаната конструкция (например прозорец) за да отрежете ъгъл:

1. Изберете от панел **Инструменти** бутон **Трапец** . Вдясно на бутона задайте стойностите за **H** и **L** (в милиметри).

2. Покажете с левия бутон на мишката ъгъла, който ще бъде изрязан.

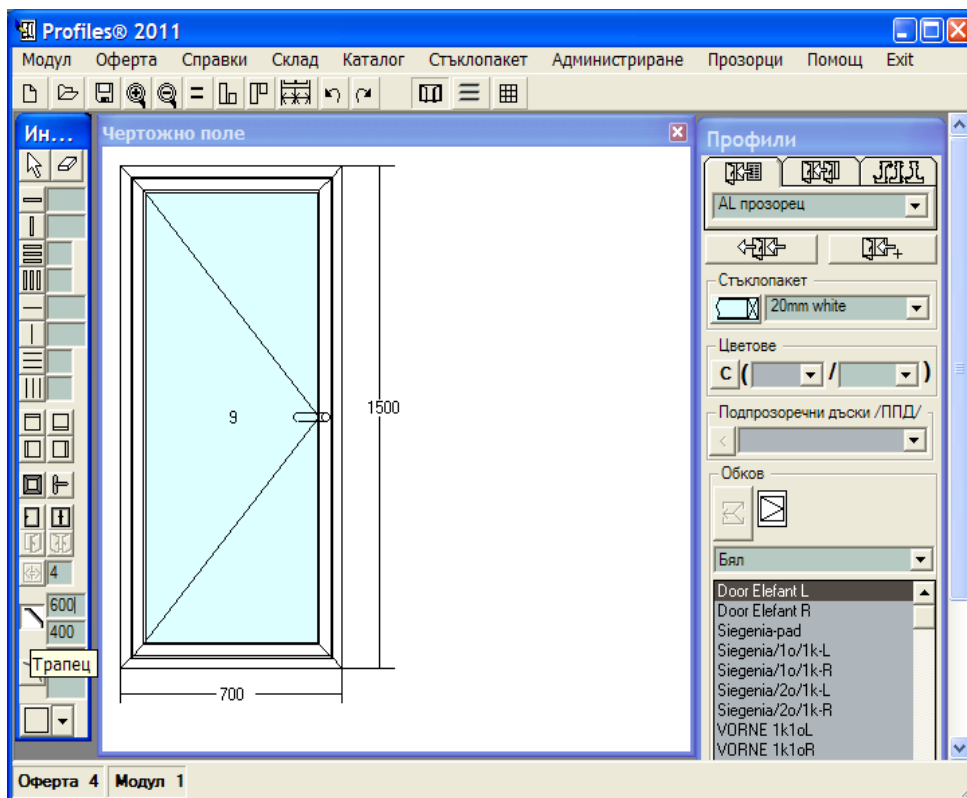

За да изрежете няколко ъгъла със зададените размери – показвайте ги последователно с десния бутон на мишката.

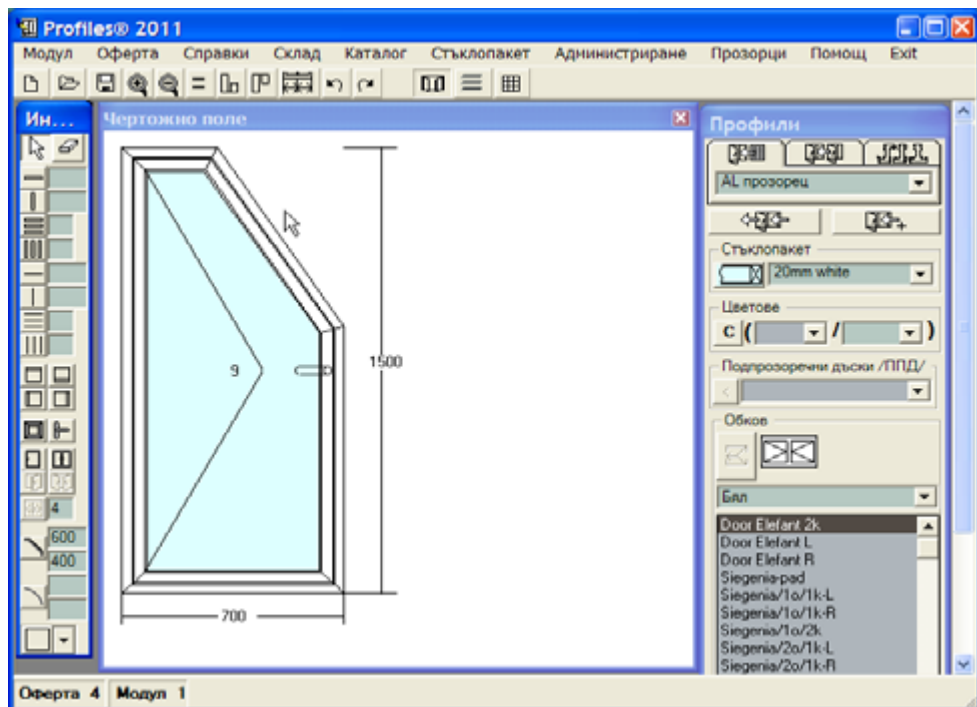
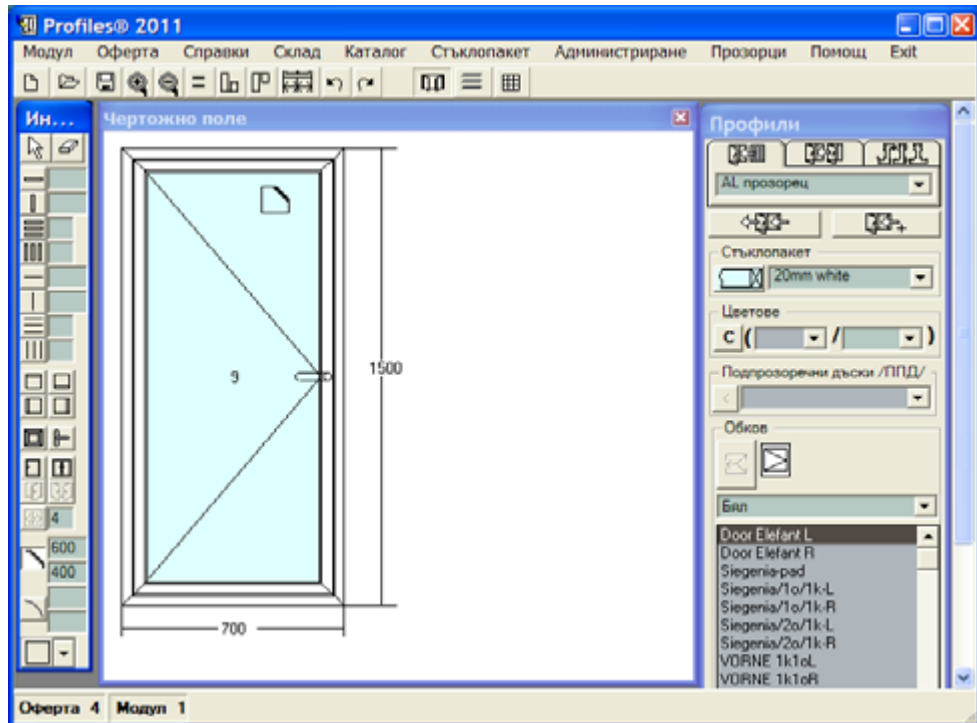

2.14. Конструирание на арка

След като сте построили желаната конструкция (например прозорец), за да закръглите ъгъл:

1. Изберете от панел **Инструменти** бутон **Арка** . Вдясно на бутона задайте стойностите за **H** и **L** (в милиметри).
2. Покажете с левия бутон на мишката ъгъла, който ще бъде закръглен.

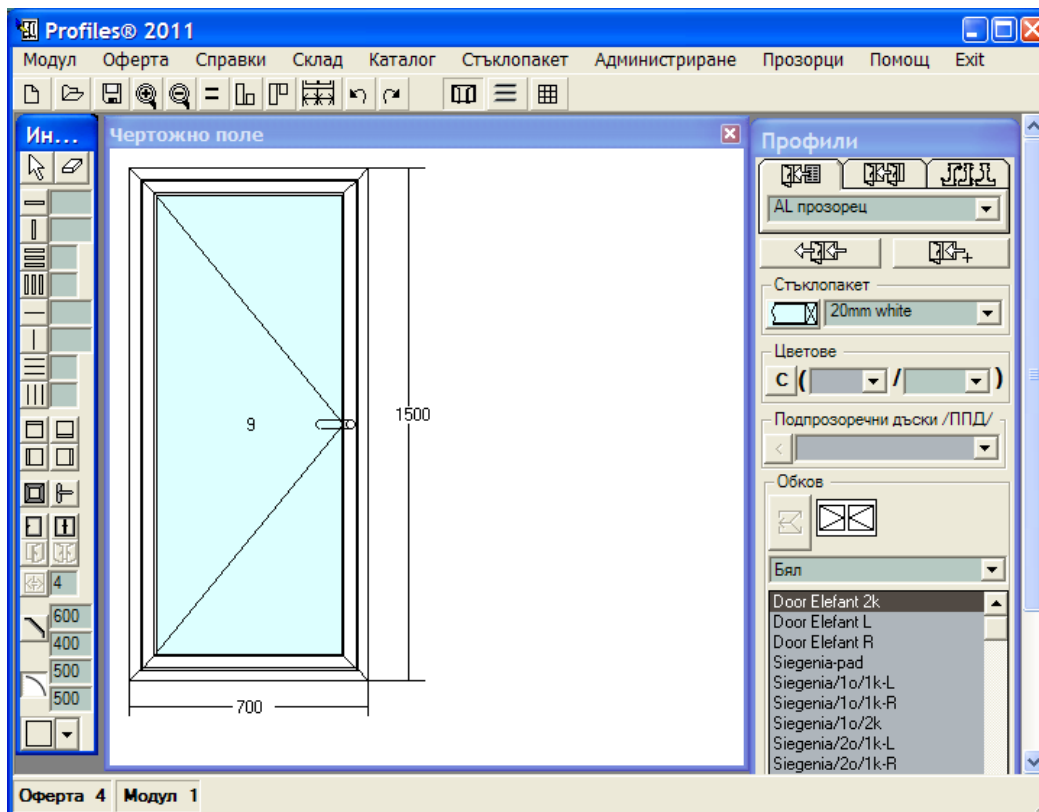

За да закръглите няколко ъгъла със зададените размери – показвайте ги последователно с десния бутон на мишката.

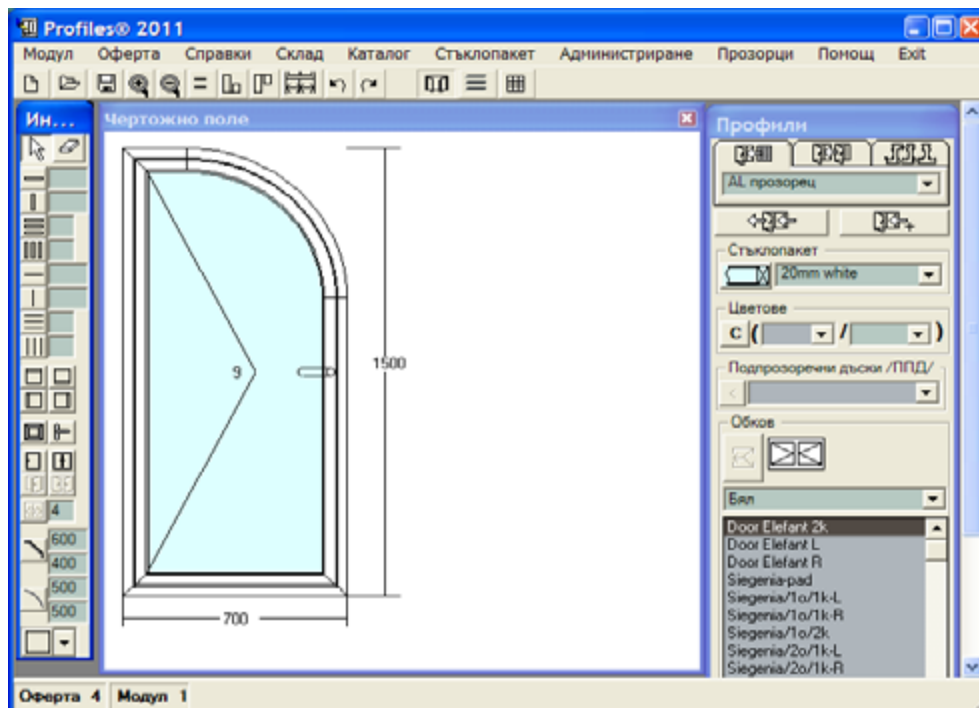
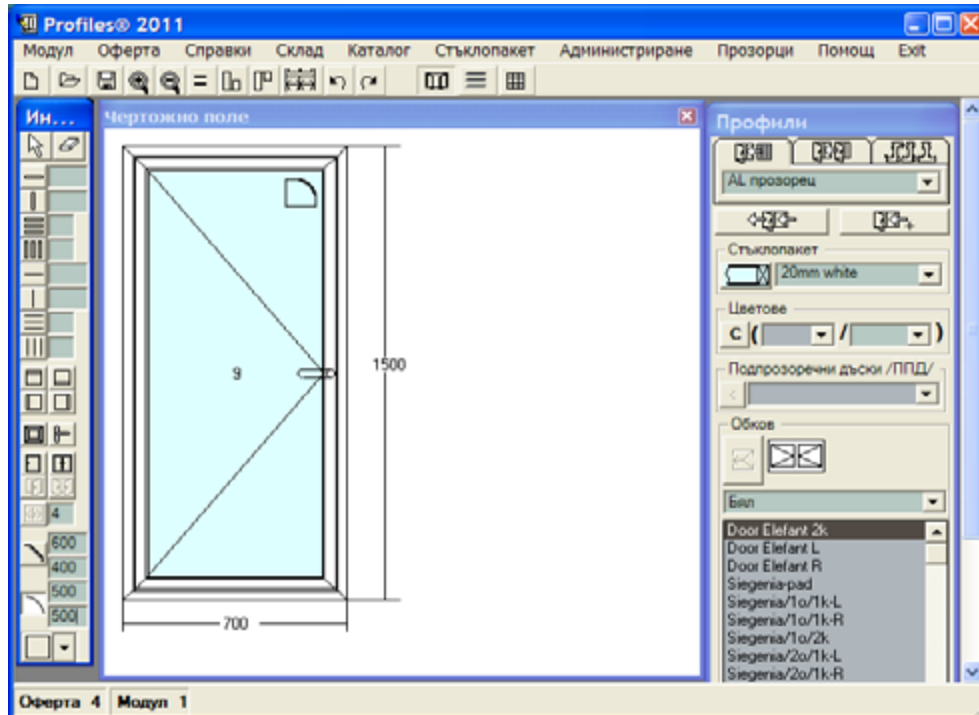

2.15. Добавяне на подпрозоречна дъска

След като сте построили желаната конструкция (например балконска врата и прозорец) за да добавите ППД:

1. Маркирате каса на чертожното поле.
2. От панел **Профили** => ППД избирате съответното означение от падащото поле.
3. Натискате бутона за добавяне.

ППД се визуализира на чертожното поле, като намалява височината на касата и използва оцветяването на профилите.

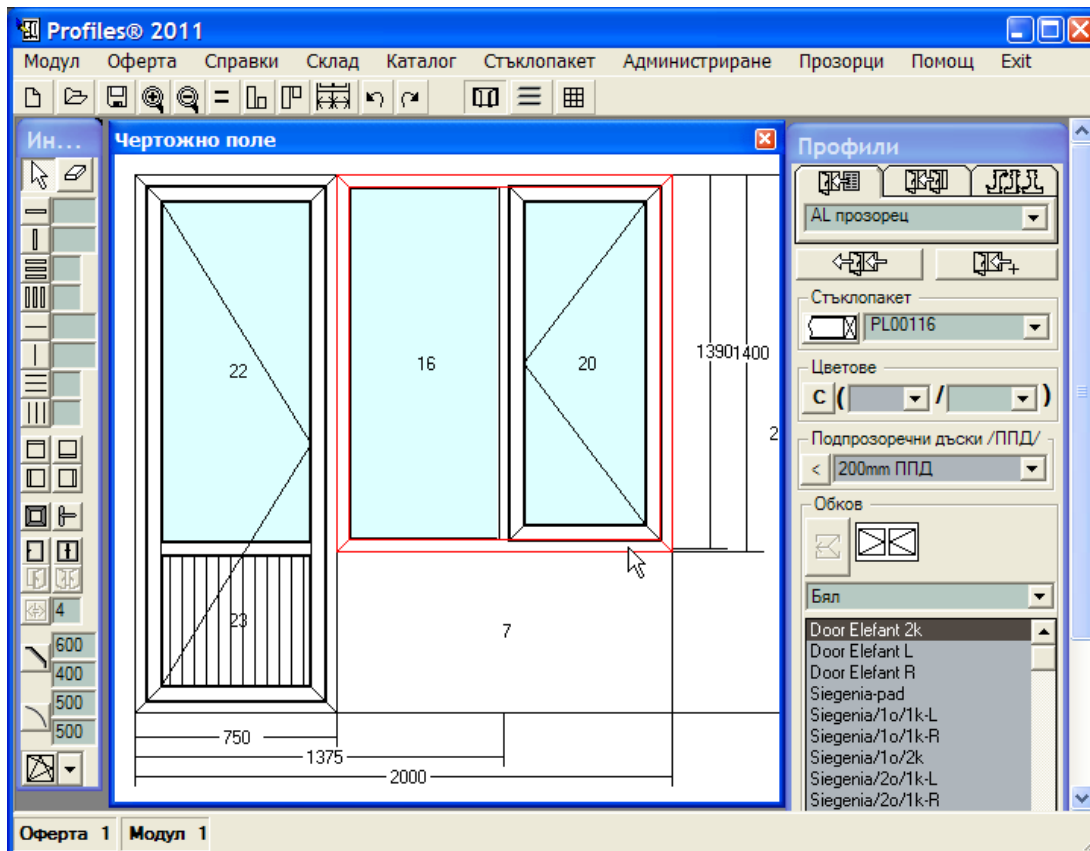

Въвеждане и редактиране на ППД се извършва от меню **Каталог=> Подпрозоречни дъски**.

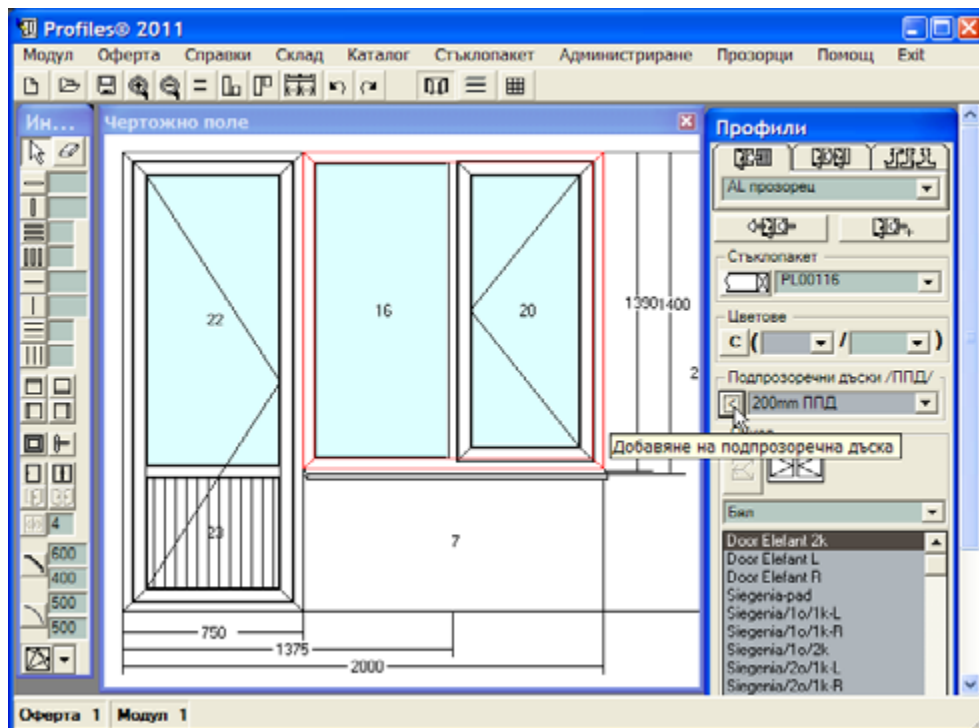
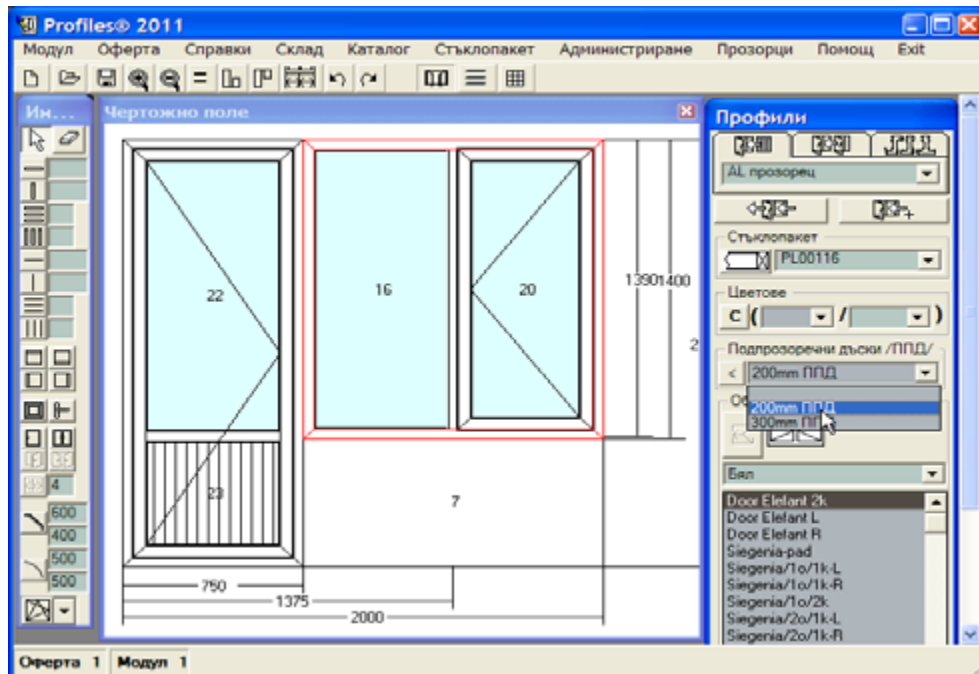

2.16. Добавяне на комарник

След като сте построили желаната конструкция (например балконска врата и прозорец), за да добавите комарник:

1. От лентата с бързи операции избирате режим на работа **Комарници**.

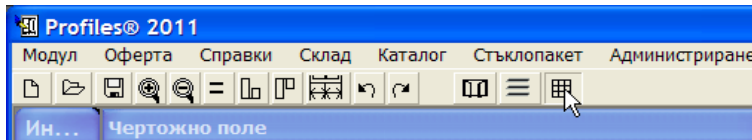

2. Маркирате крило от конструкцията.
3. От панел **Профили** избирате комарник.
4. Натискате бутона за поставяне.

При маркиране на повече от едно крило размерът на комарника се изчислява от горния ляв ъгъл на първото крило до десния долен ъгъл на последното крило.

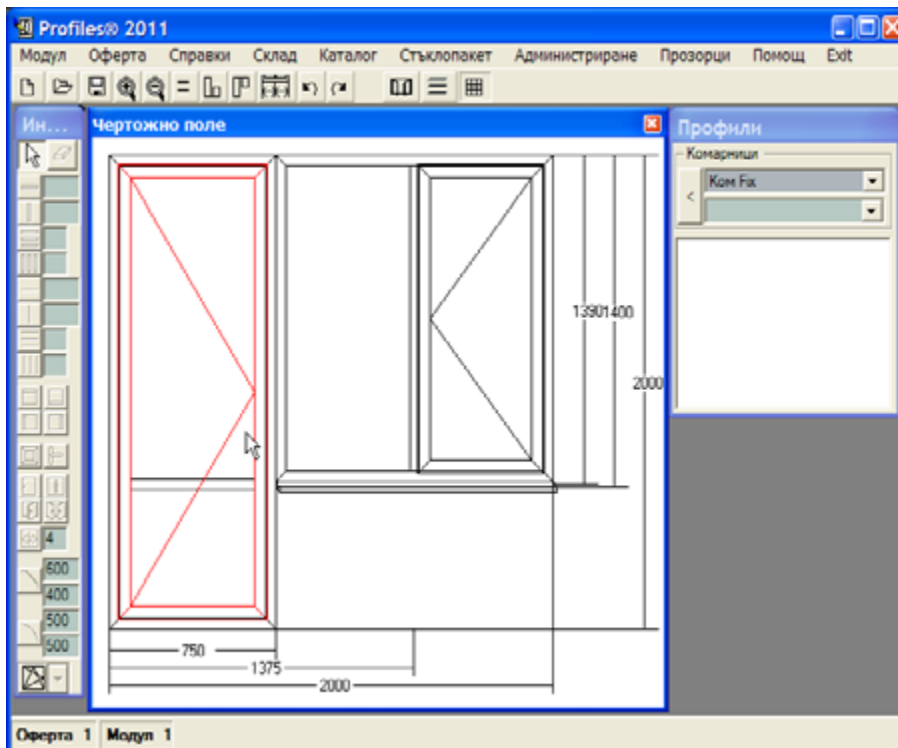

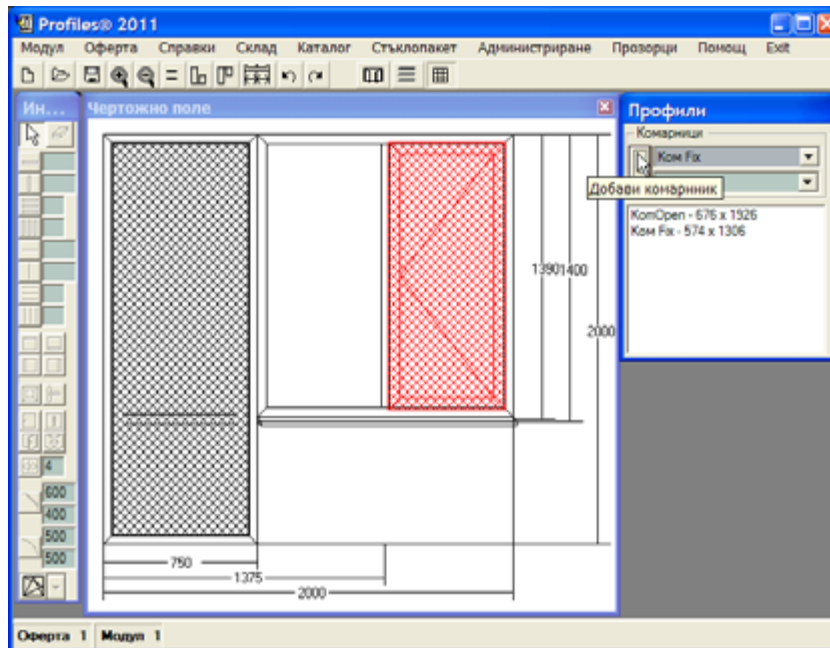
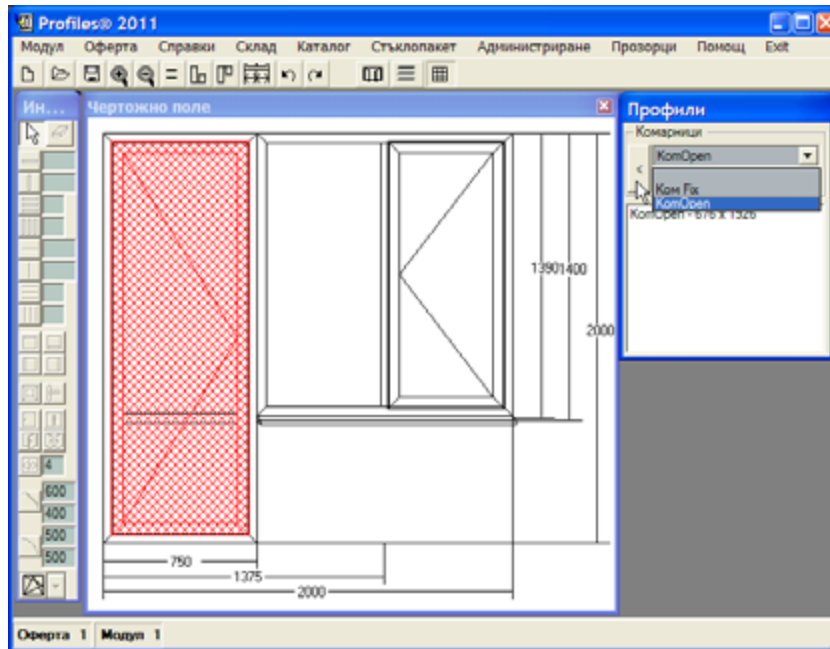

2.17. Добавяне на щори

След като сте построили желаната конструкция (например балконска врата и прозорец), за да добавите щори:

1. От лентата с бързи операции избирате режим на работа **Щори**.

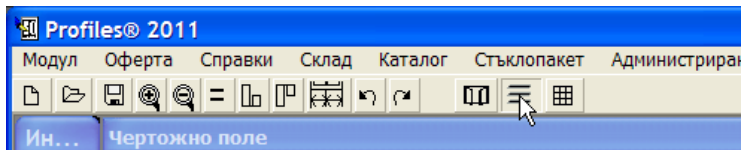

2. Маркирате една или няколко клетки от конструкцията.
3. От панел **Профили** избирате щора.
4. Натискате бутона за поставяне.

При маркиране на повече от една клетка, размерът на щората се изчислява от горния ляв ъгъл на първата клетка до десния долен ъгъл на последната клетка.

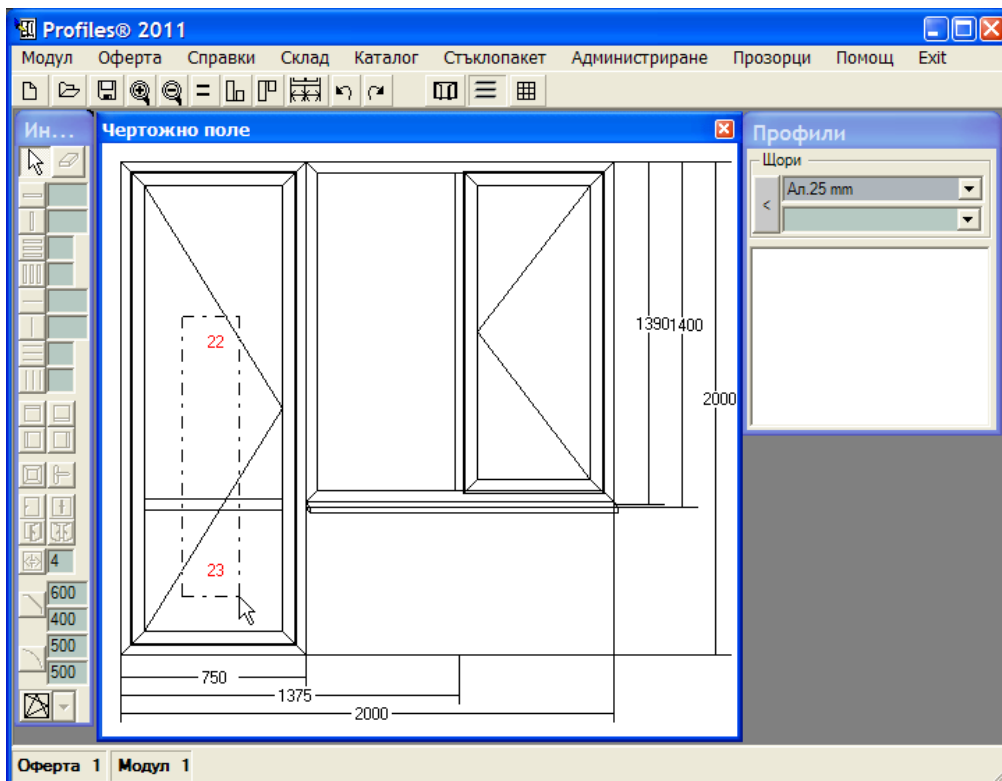

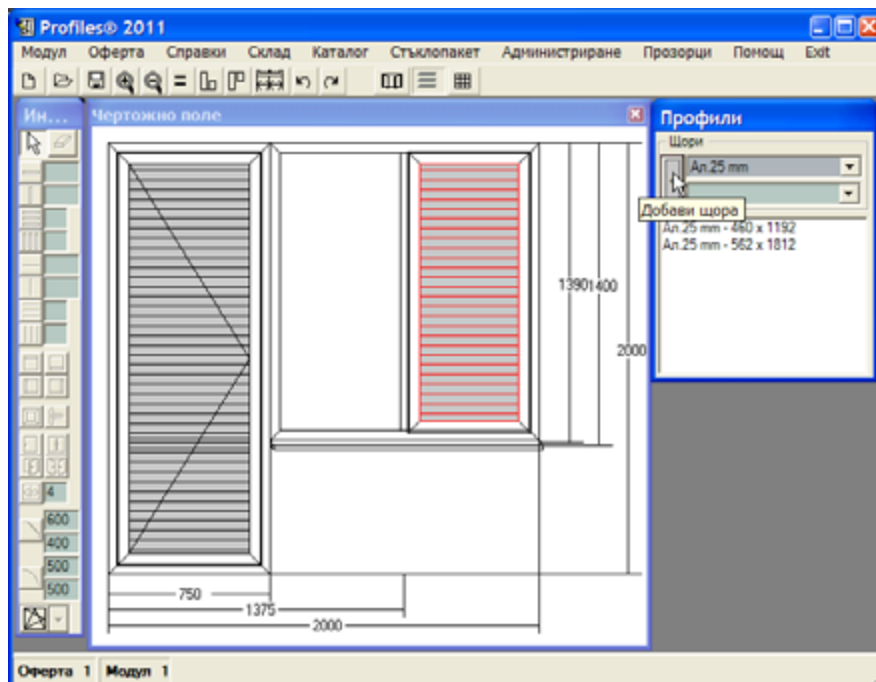
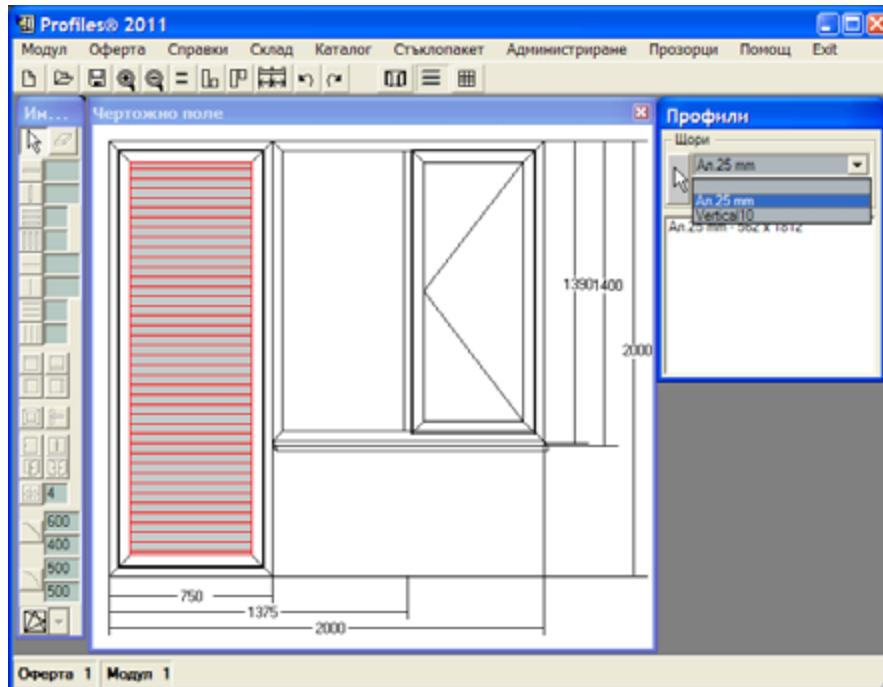

3. Типове обекти в конструкция

Във всяка конструкция има 4 типа обекти: клетка, каса, крило, делител. Програмата поставя вътрешни номера на всеки един обект при създаването им. Панел със свойствата на всеки един обект може да се визуализира като се кликне с десния бутон на мишката върху обекта в чертожното поле или от меню **Модул=>Списък на обектите**.

За клетка: обект № 5

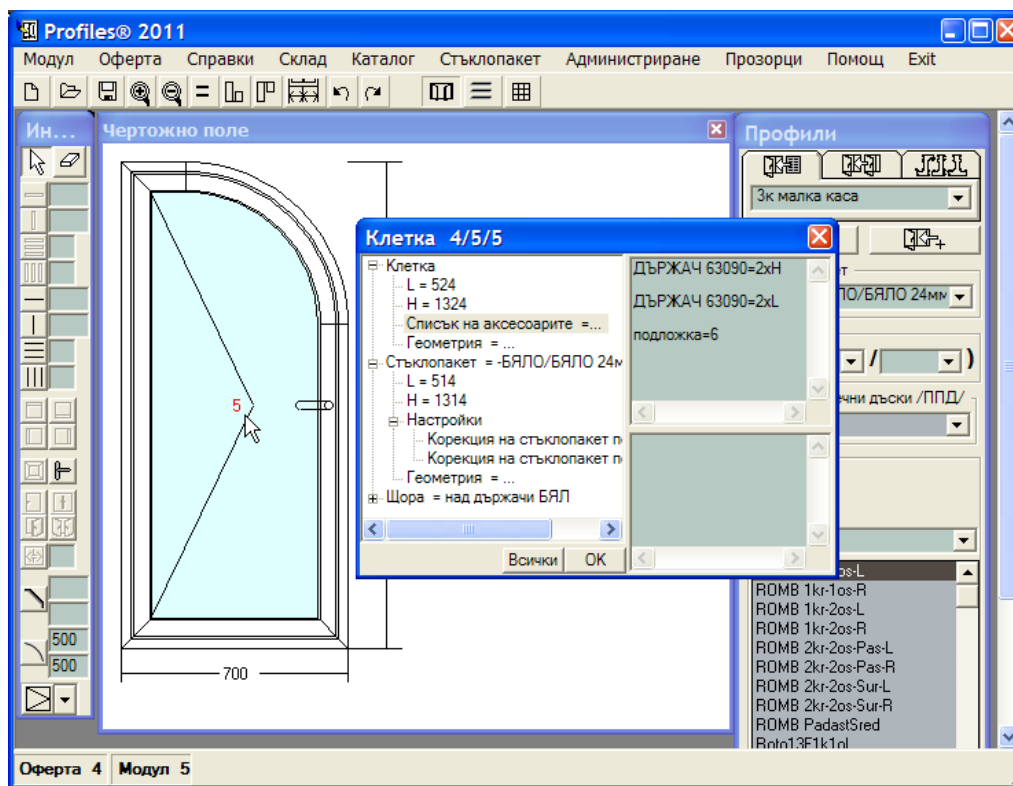

В панел **Клетка** са показани:

- размерите на клетката – дължина L, височина H;
- аксесоари към нея;
- съглопакетът, поставен в клетката;
- размерите на съглопакета;
- настройки на съглопакета - корекции по L и H - с колко mm съглопакетът е по-малък от клетката по височина и ширина;

- геометрия - дава информация за всяка една от линиите, които формират контура на клетката;
- щора, поставена в клетката;

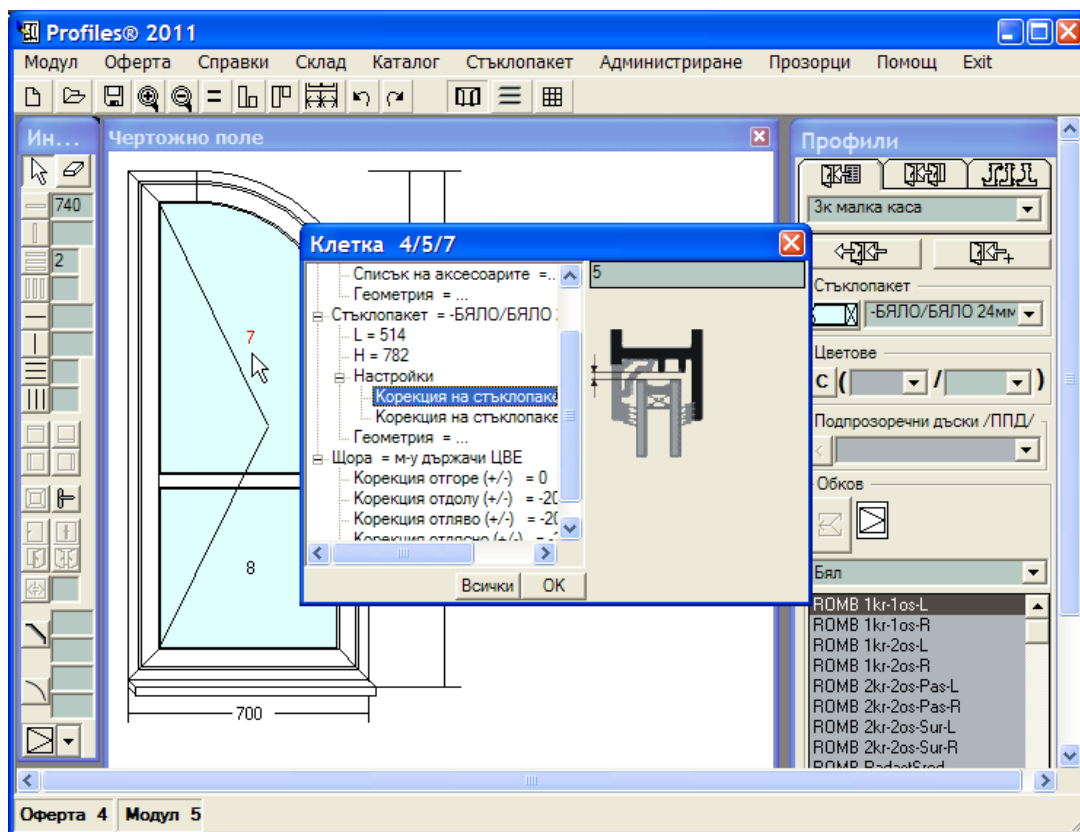

Корекцията на стъклопакета може да бъде настройвана за всяка клетка поотделно. Бутон **ОК** потвърждава промените за конкретната клетка.

Бутон **Всички** променя свойствата на всички маркирани клетки в конструкцията като тези на текущата: аксесоарите, стъклопакетите и корекциите. По този начин може да се настрои една клетка, да се селектират всички, които ще имат същите аксесоари, стъклопакети и корекции и с бутон **Всички** да се приложи промяната.

За **каса**: обект № 2

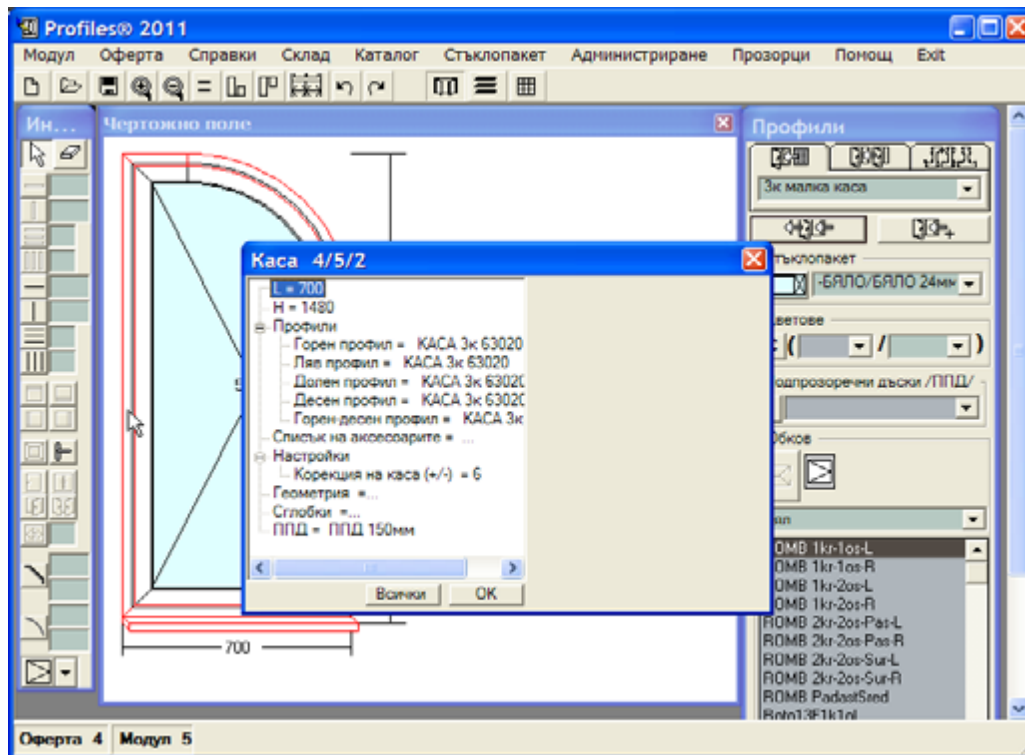

В панел **Каса** са показани:

- дължина L;
- височина H;
- профилите, от които е конструирана касата;
- списък на аксесоарите към нея със съответното количество – виж **Формат на аксесоарите**;
- настройки;
- геометрия - дава се информация за всяка една от линиите, които формират контура на касата (дължина на страните, ъгли на рязане, централен ъгъл и радиус при арки).

- подпрозоречна дъска, добавена към касата;

Корекцията на касата може да бъде настройвана за всяка каса поотделно.

Бутон **ОК** потвърждава промените за конкретната каса.

Бутон **Всички** променя свойствата на всички маркирани каси в конструкцията като тези на текущата: профилите, аксесоарите и корекциите. По този начин може да се настрои една каса, да се селектират всички, които ще имат същите профили, аксесоари и корекции и с бутон **Всички** да се приложи промяната.

За крило: обект № 4

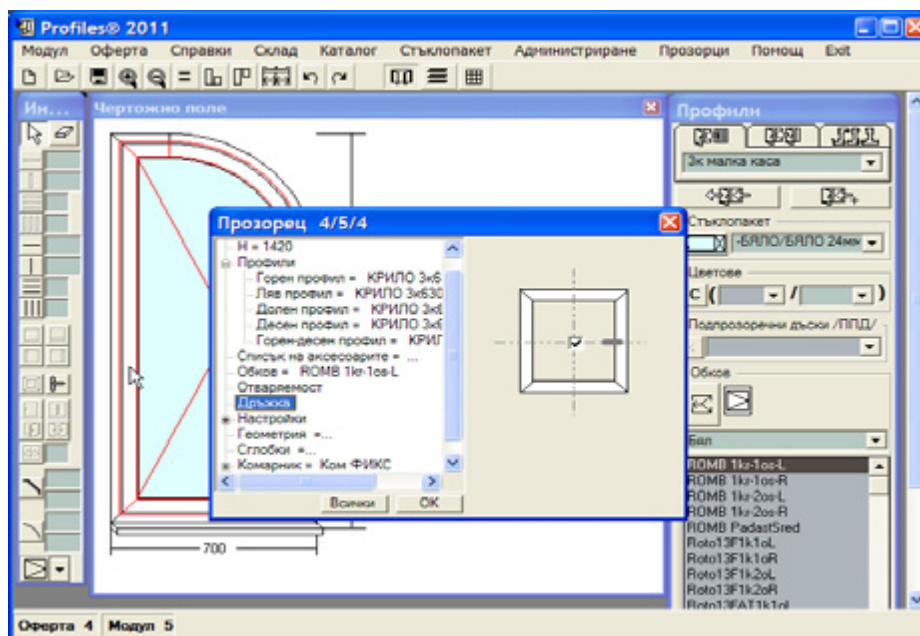

В панел **Крило** са показани:

- дължина L;
- височина H;
- профилите, от които е изпълнен обекта;
- списък на акcesoарите към него със съответното количество – виж **Формат на акcesoарите**;
- обков - видът на обкова на крилото;
- настройки - с колко (mm) прозорецът застъпва върху касата. Задава се при изчисление на обкова – дали да се ползва размера на крилото по фалц или заедно с перото;
- геометрия - дава информация за всеки един от профилите, които формират крилото (дължина на страните, ъгли на рязане, централен ъгъл и радиус при арки).
- отваряемост - дава възможност за промяна на отваряемостта на крилото;
- дръжка - промяна на посока и позиция на дръжката;
- комарник, поставен към крилото;

Корекциите могат да бъдат настройвани за всеки прозорец поотделно.

Бутон **OK** потвърждава промените за конкретния прозорец.

Бутон **Всички** променя свойствата на всички маркирани прозорци в конструкцията като тези на текущия: профилите, акcesoарите и корекциите. По този начин може да се настрои един прозорец, да се селектират всички, които ще имат същите профили,

аксесоари и корекции и с бутон **Всички** да се приложи промяната.

За делител: обект № 6

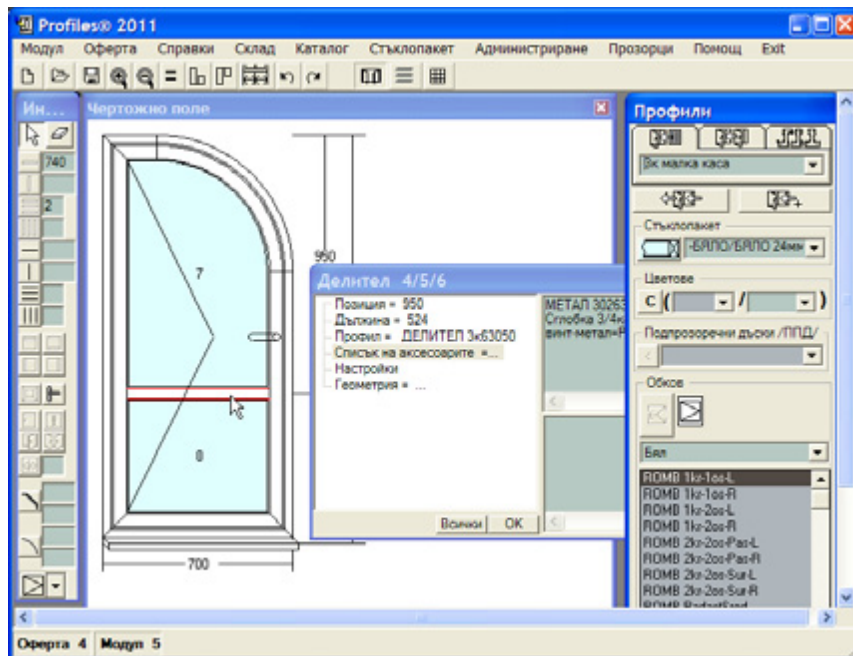

В панел **Делител** са показани:

- **Профил** - профилът, от който е изпълнен обекта;
- **Позиция** - разстоянието, на което е конструиран;
- **Дължина** - размерът;
- списък на аксесоарите към него – виж **Формат на аксесоарите**;
- настройки - с колко се удължават делителите, така че след обработката да имат необходимия размер (зачистване с челна фреза);
- геометрия - дава информация за всяка една от линиите, които формират контура на делителя.

Профилите и аксесоарите се вземат в зависимост от избрания режим на работа.

Може да се променя позицията на делителя като в поле **Позиция** се впише новата стойност.

Корекциите могат да бъдат настройвани за всеки делител поотделно.

Бутон **ОК** потвърждава промените за конкретния делител.

Бутон **Всички** променя свойствата на всички маркирани делители в конструкцията като тези на текущия: профилите, аксесоарите и корекциите. По този начин може да се настрои един делител, да се селектират всички, които ще имат същите профили, аксесоари и корекции и с бутон **Всички** да се приложи промяната.

3.1. Формат на аксесоарите

Аксесоарите се задават във формат:

Име на аксесоар = количество.

Името на аксесоара се взема от меню Каталог => Аксесоари.

Количеството на аксесоара се задава:

а) директно – число, напр. 900418=10;

б) в зависимост от размерите на обекта, към който принадлежи – напр. E5324=L.

Допустими са означенията:

L – широчина;

H – височина;

S – лице;

P – периметър;

W – широчина на профила;

GW - дебелина на стъклопакета;

color - цвят на обекта;

white - константа за нецветени обекти (пример 3).

OPEN - променливата е равна на 1(true) когато клетката или делителя се намират в крило и е равна на 0(false) когато се намират в каса (пример 4).

CATALOGUE - може да се включва в условия за избор на аксесоари в зависимост от полето **Каталог** на профила, от който е изградена рамката или делителя (пример 5).

Параметри на модула:

M2 - площ;

M2o - отваряема площ;

M2f - неотваряема площ;

Lt - обща дължина на профилите;

F - брой рамки;

FC - брой каси;

FW - брой крила;

BN - брой делители;

N - брой възли;

LtiR - дължина на огънатите профили;

MontL - монтажна дължина;

HWN - брой обкови;

M2G - площ на стъклопакетите (m2);

GN - брой стъклопакети;

M2GiR - площ на неправилните стъклопакети;

GNiR - брой неправилни стъклопакети;

MosM2 - площ на комарниците;

MosN - брой комарници;
BlindM2 - площ на щорите;
BlindN - брой щори.

Допускат се и формули, включващи аритметични операции и горните означения. Например: $130402=2*P-L$.

в) допустимо е записването: $E5324=2xL$, което означава, че за разкроя ще се вземат 2 парчета всяко с дължина L . При означение $E5435=H/100xL-10$ - ако H и L са равни на 1000mm програмата ще включи в разкроя 10 парчета по 990mm от профил $E5435$.

Означение $E5324=2*L$ – за разкроя ще се вземе едно парче с дължина два пъти L .

г) условно – конструкцията:

```
if <условие>
    <аксесоар=на стойност>
else
    <аксесоар=на стойност>
endif
```

Пример 1:

```
if H>1000
    620=3
else
    620=2
endif
```

Обяснение: Ако височината на крилото е по-голяма от 1000 mm се поставят 3 броя панти, в противен случай – 2 панти.

Пример 2 - избор на стъклодържател в зависимост от дебелината на стъклопакета:

```
if GW <= 18
    12041=P
endif
if GW >= 19 and GW <=24
    12042=P
endif
if GW >24
    12043=P
endif
```

Обяснение: В зависимост от дебелината на стъклопакета се поставя необходимият стъклодържател.

Пример 3 - избор на аксесоар в зависимост от цвета на обекта:

```
if color = white
```

```

    12041=P
else
    12042=P
endif

```

Обяснение: В зависимост от цвета на обекта се поставя аксесоар 12041 по периметъра при бял или 12042 - при цветен.

```

if color = c2/gold
    u12041c=1
else
    u12042f=1
endif

```

Обяснение: Ако обектът е двустранно оцветен - c2 - и оцветяването е gold се поставя u12041c - един брой, а във всички останали случаи - u12042f.

Забележка: няма значение дали се ползват интервали и главни или малки букви за означенията L, H, S, P, W, GW, color, white.

Променлива „open” е равна на 1(true), когато клетката или делителя се намират в крило и е равна на 0(false), когато се намират в каса.

Пример 4:

```
IF OPEN = true
```

Аксесоари за монтаж на делител / клетка в крило.

```
Else
```

Аксесоари за монтаж на делител / клетка в каса.

```
Endif
```

Променлива CATALOGUE - към аксесоарите на каса, крило, делител и обков е добавено означението CATALOGUE.

CATALOGUE може да се включва в условия за избор на аксесоари в зависимост от полето **Каталог** на профила, от който е изградена рамката или делителя. Това дава възможност да се подбират точните аксесоари за дадена система от профили (насрещници, панти и др. зависещи от вида на профила).

Пример5: крилото е направено от профил 101.085. В полето каталог на 101.085 е записано означението VEKA SL.

В списъка с аксесоарите на обковите може да се постави условие за проверка на каталога:

```

if catalogue = VEKA SL
    123456=1
Else
    987654=1
endif

```



или

```
if catalogue = VEKA SL
  123456=1
endif
if catalogue = KMG
  987654=1
endif
if catalogue =
  777777=1
endif
```

Когато полето **Каталог** на профила е празно може да се използва „if catalogue = ”
Забележка – в списъка с аксесоари на клетката означението CATALOGUE не се обработва.

4. Премахване на елементи от конструкцията

Премахване (изтриване) на елементи (каса, крило, делител) от конструкцията става по следния начин:

1. Изберете от панел **Инструменти** бутон **Отстраняване** . След избиране на бутона показалецът на мишката става гумичка (показва избрания бутон).

2. Кликнете с мишката върху елемента (в чертожното поле), който искате да изтриете. Левият бутон на мишката еднократно изпълнява операцията (изтриване), след което курсора автоматично преминава в режим на селектиране. Десният бутон на мишката дава възможност за многократно изпълнение на операцията.

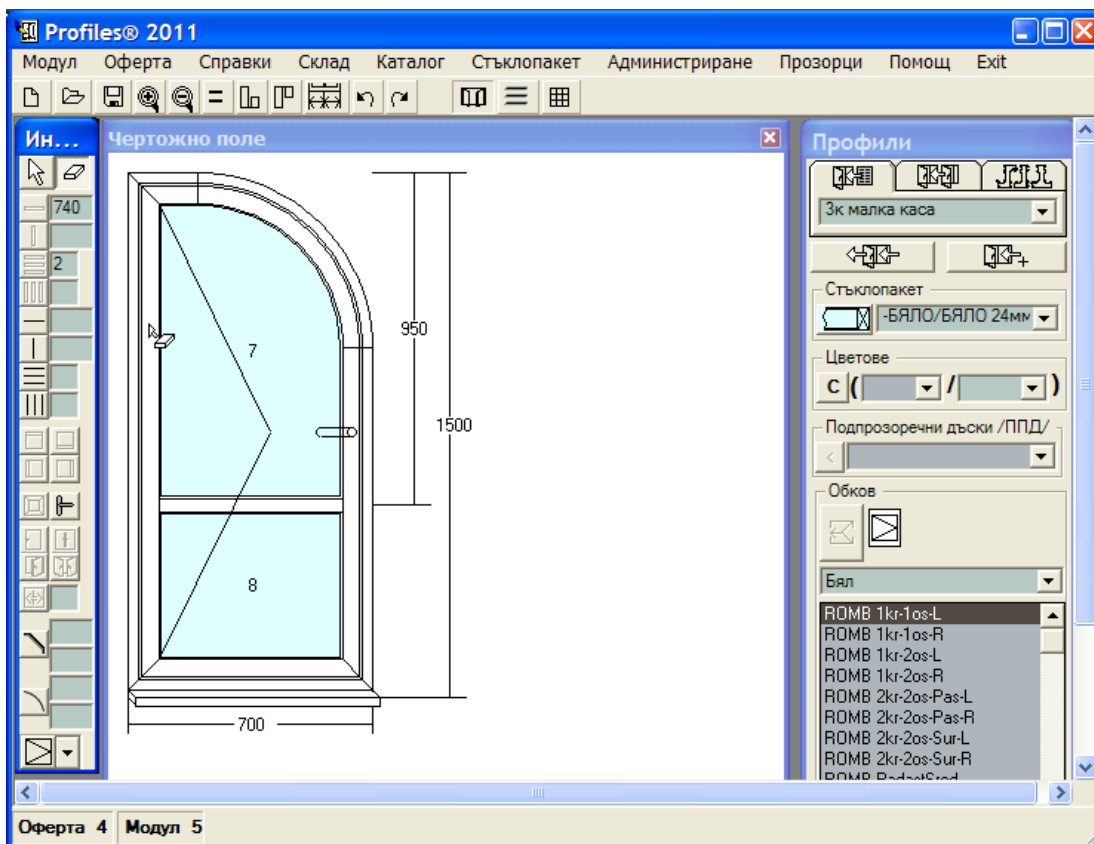

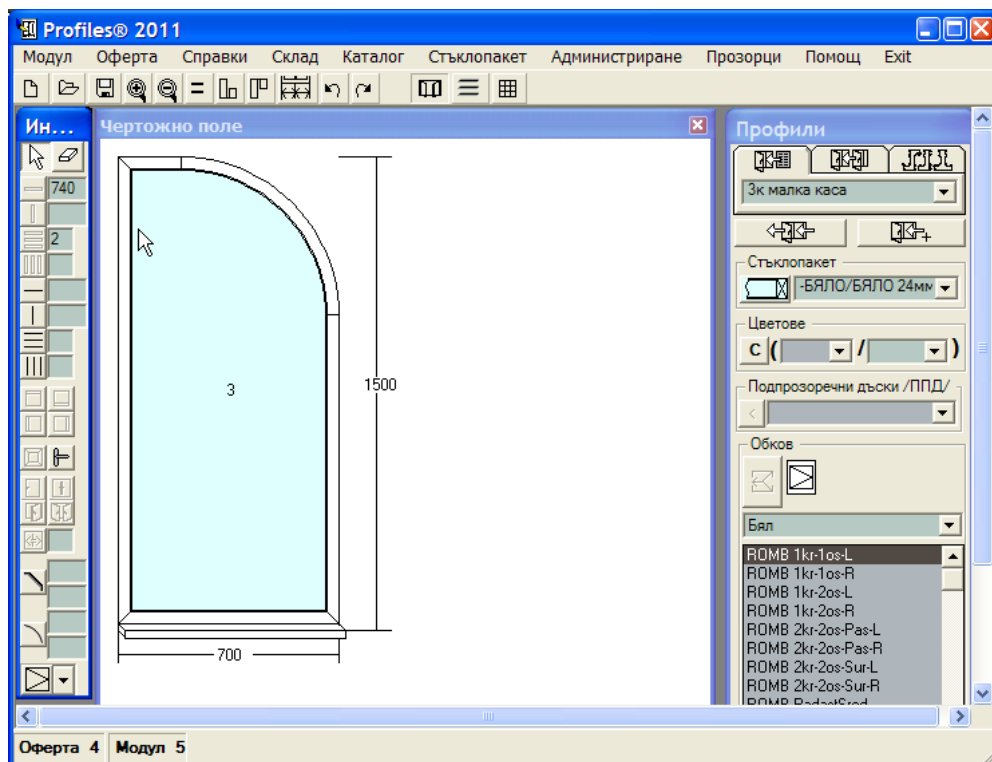

При премахване на делители, тези, които са опорни не могат да се премахнат докато не се премахнат обектите, на които те са опорни.

Забележка: За премахване на няколко обекта едновременно може да се използва: селектиране на обектите и клавиш **Del** или клавиш **Backspace** от клавиатурата.

Премахване на трапец (арка):

1. Изтрийте размерите за трапец или арка вдясно от съответните бутони върху панел **Инструменти**.
2. Посочете с мишката ъгъла, който ще премахвате.

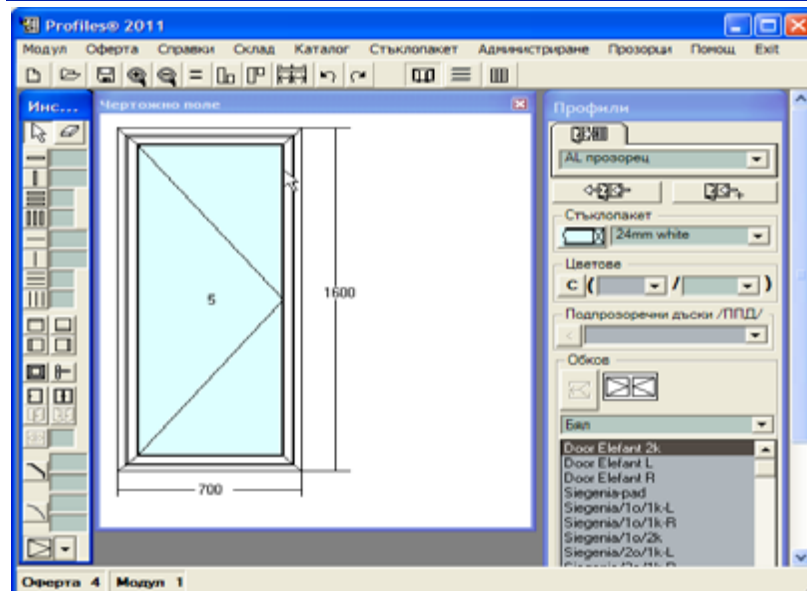
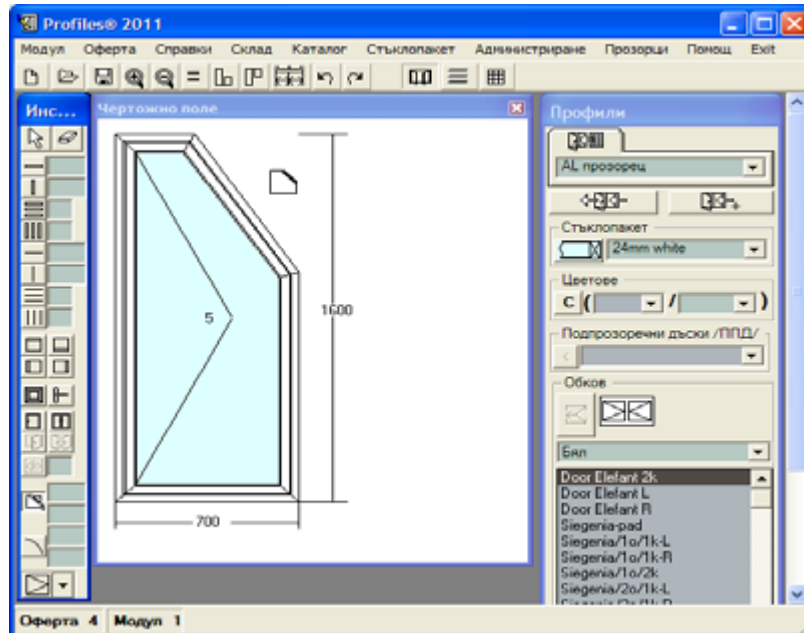
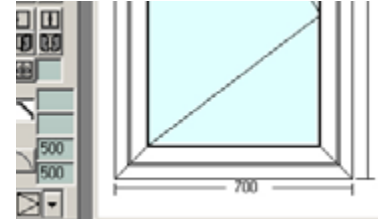
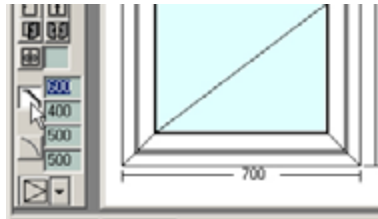

5. Промяна на размери и позиция, профили, аксесоари и др.

5.1. Промяна на размерите на модул, трапец (арка), позицията на делител

В една конструкция могат да се променят всички размери: кликва се с левия бутон на мишката върху размера на чертожното поле, редактира се и с клавиш **Enter** от клавиатурата се прилагат промените.

1. Как да се променят размерите на модул.

Размерите на модул се променят като:

а) Кликва се с левия бутон на мишката върху размера на чертожното поле, редактира се и с клавиш **Enter** от клавиатурата се прилагат промените.

б) От меню Модул =>Размери – виж [Меню Модул](#).

2. Как да се промени позицията на делител.

Позицията на делител може да се промени като се активира панела със свойствата му – кликва се с десния бутон на мишката върху делителя.

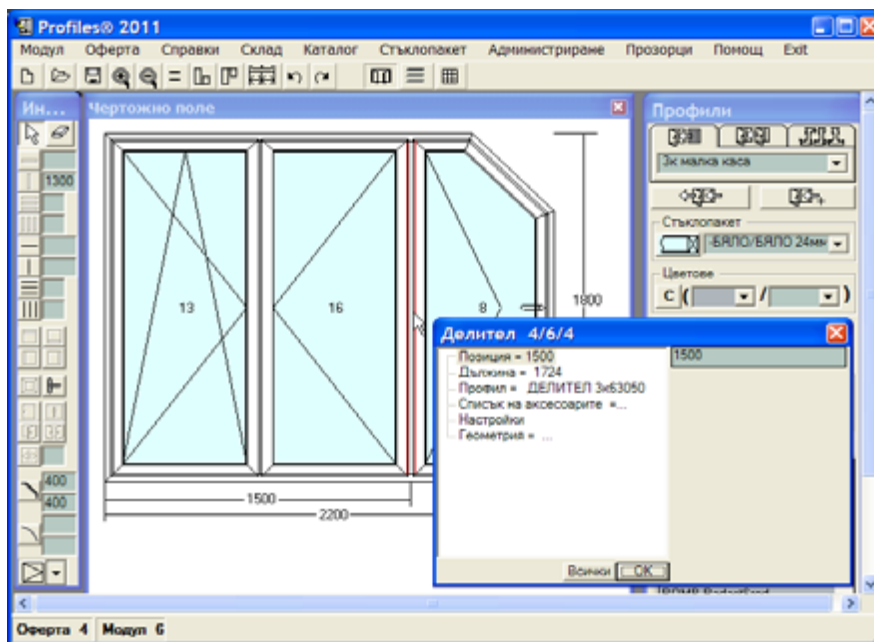

В поле **Позиция** се променя размерът – от 1500mm на 1300mm. Делителят се премества на разстояние 1300mm, намалява се лявата клетка и съответно – крилото

в нея, увеличава се дясното крило.

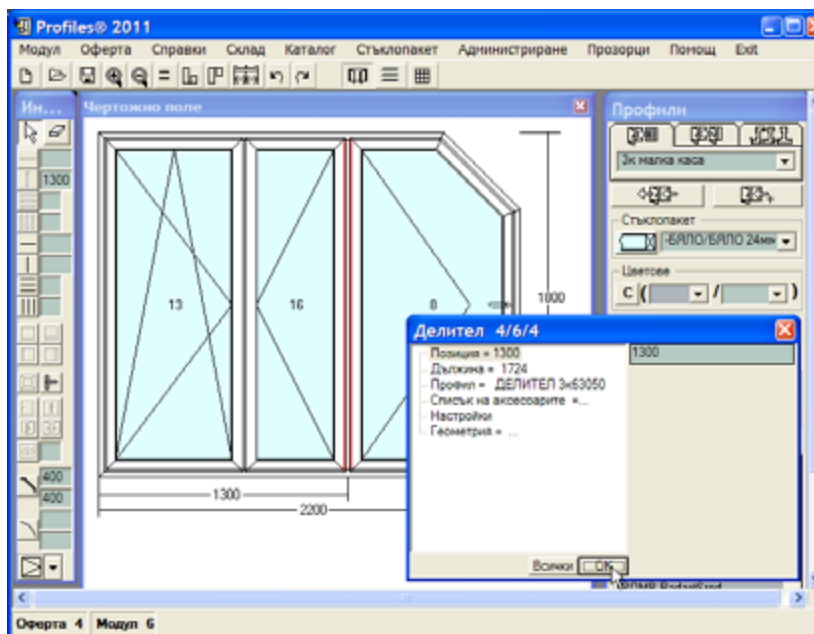
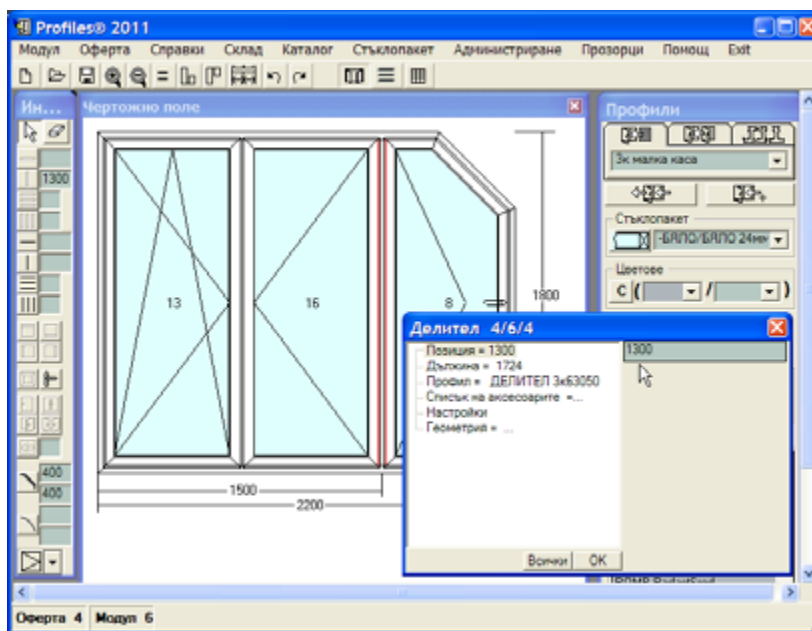

Забележка: Панелът със свойствата на делителя може да се активира и от меню **Модул=>Списък на обектите** – виж [Меню Модул](#).

3. Как да се промени широчината и височината на крило и клетка.

Активира се панелът със свойствата му – кликва се с десния бутон на мишката върху профила на крилото.

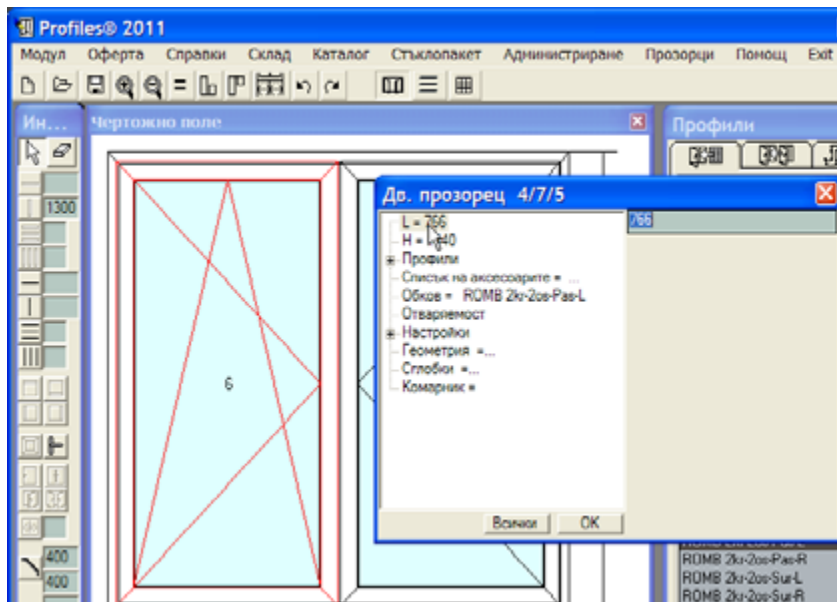

В полето L е разрешена промяната на съответната стойност. Бутон ОК прилага промяната. В резултат: лявото крило е с намалена широчина, а дясното – с увеличена.

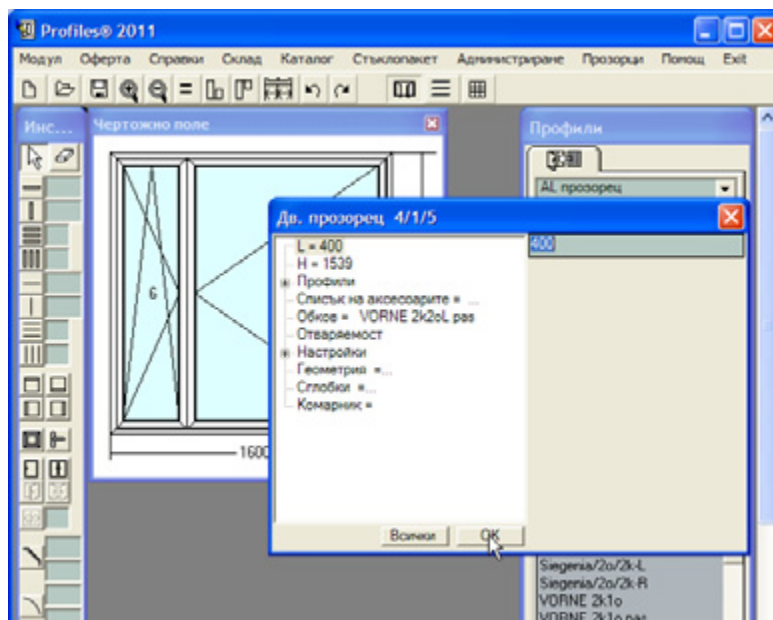

Забележки:

1. Панелът със свойствата на обекта може да се активира и от меню **Модул=>Списък на обектите** – виж **Меню Модул**.

2. При промяна на размерите на крило, клетка и позиция на делител може да се получи нереална конструкция. Например при двукрил прозорец лявото крило да се направи по-голямо от отвора, в който са поставени двете крила. При тази ситуация програмата генерира грешка. Грешка ще се генерира и при промяна на позицията на делител извън клетката, в която е поставен.

3. При промяна на размера на крило и клетка по L и H, размерът се променя съответно от дясно при L и от долу при H.

4. Как да се променят размерите на трапец (арка).

а) От меню Модул =>Размери:

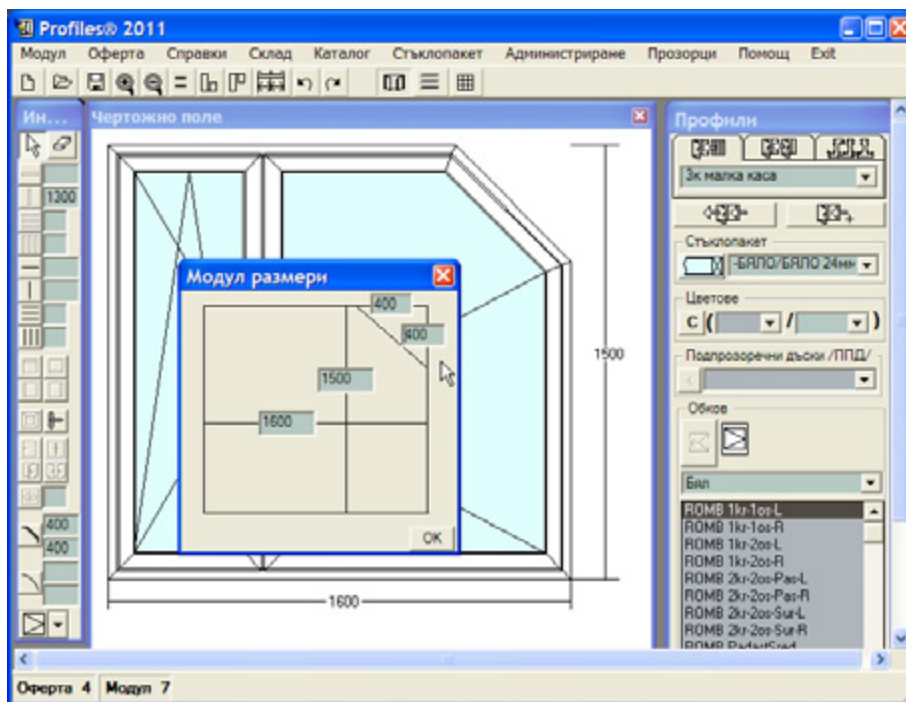

В полетата срещу съответния ъгъл на трапеца (арката) се въвеждат новите стойности. За прилагане на промените – бутон **ОК**.

Забележка: При вписване на нула в полето за размер на трапеца (или арката) ъгълът се изправя, т.е. премахва се трапеца (или арката).

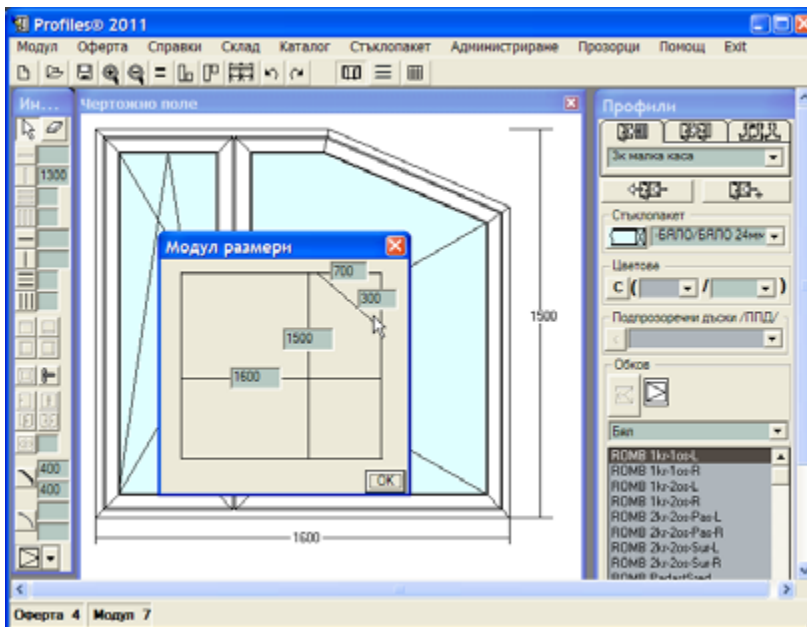

б) Чрез директна смяна на стойностите Н и L в/у панел **Инструменти**:

Вписват се в **H** и **L** новите стойности. С левия бутон на мишката се показва трапеца (арката) в/у чертожното поле, който ще се променя.

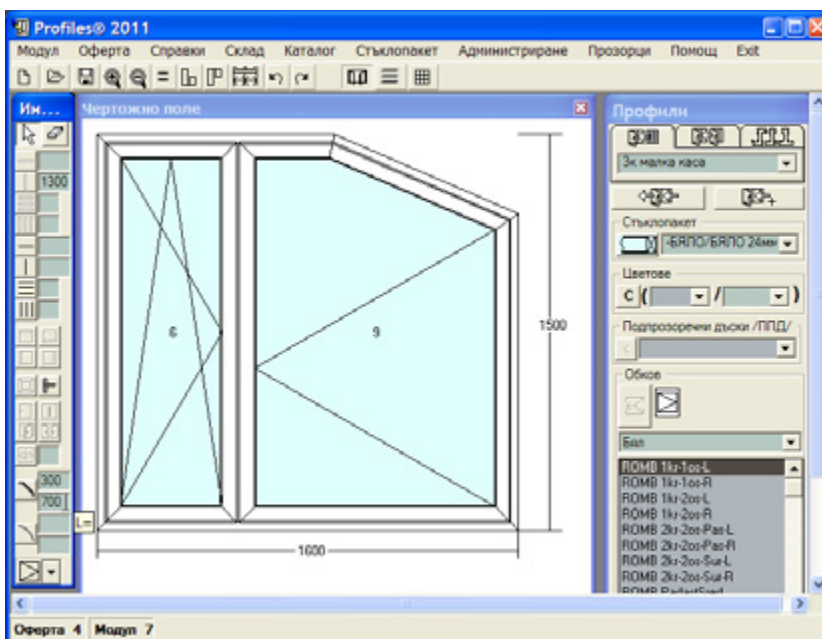

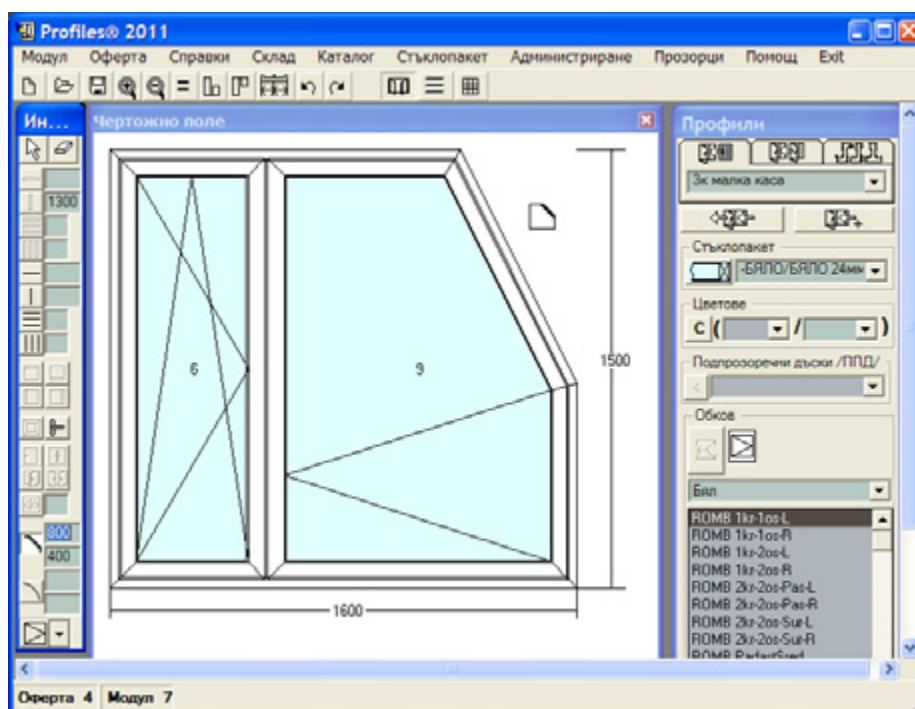
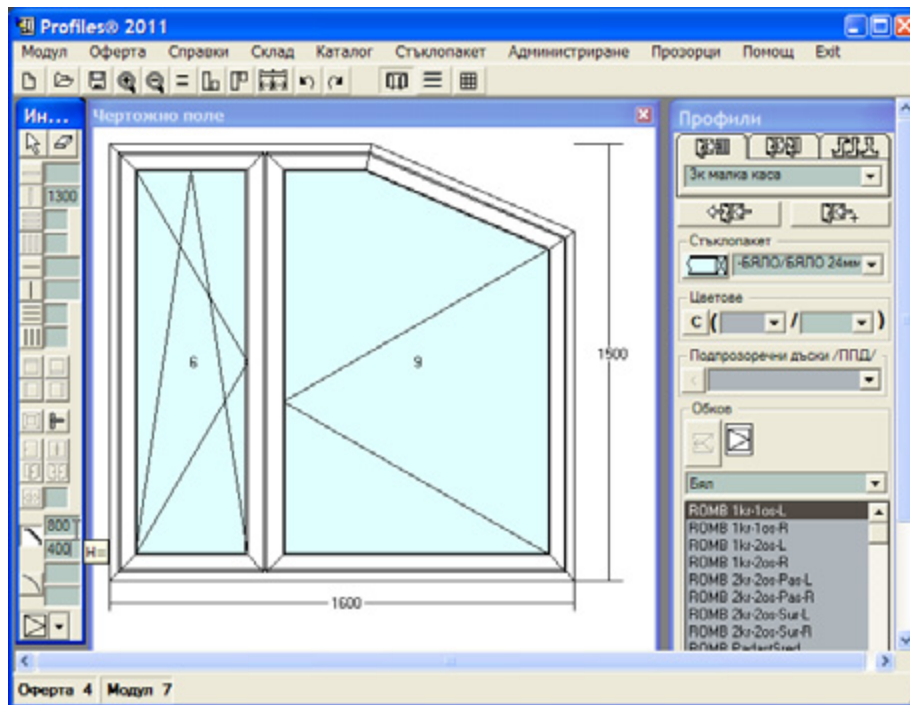

5.2. Промяна на ъглите на сглобка

С кликване с десния бутон на мишката върху рамка в чертожното поле се показва панел със свойствата на всеки един обект. При избор на раздел **Сглобки** се показват и сменят ъглите на сглобка.

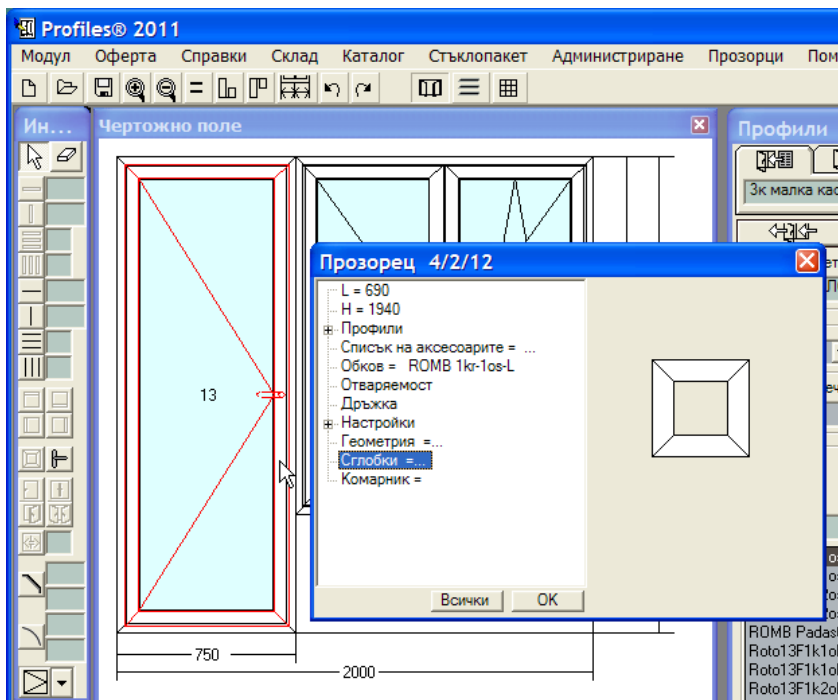

Кликване с левия бутон на мишката върху ъгъла води до промяна на ъгъла на сглобката. За прилагане на промените – бутон **OK**.

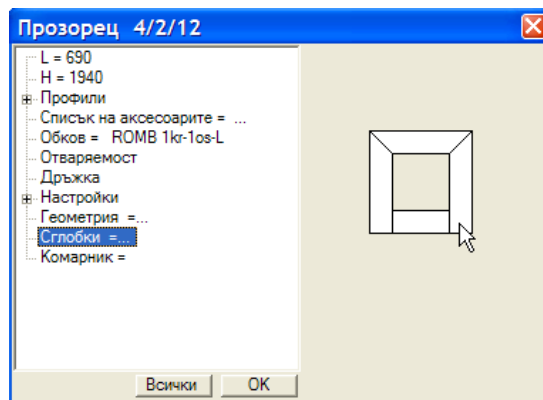

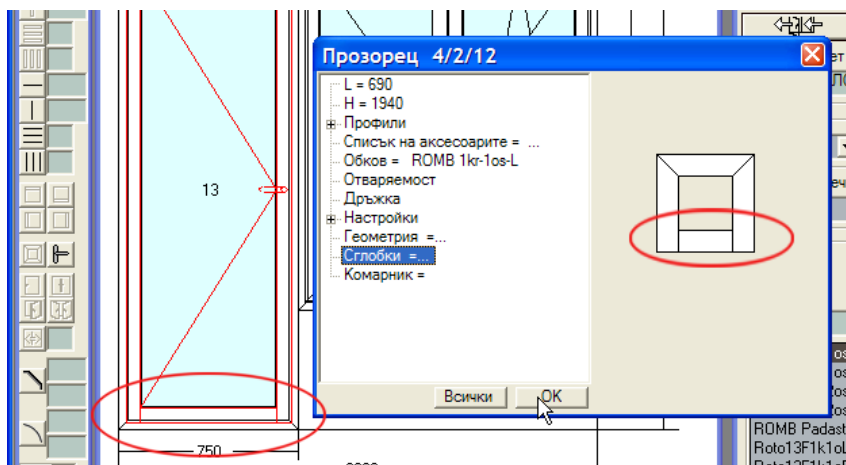
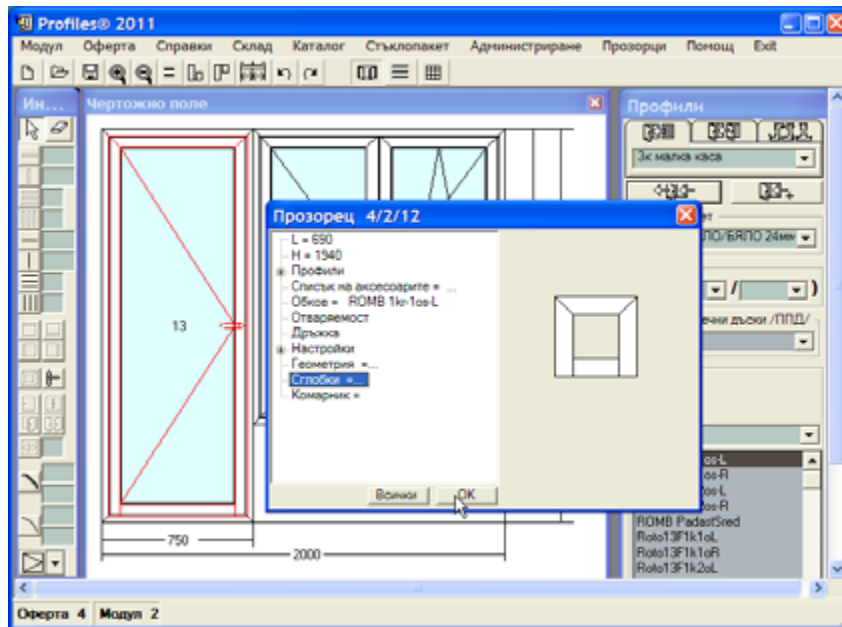

5.3. Промяна на отстъпи и застъпвания

Размерните вериги се управляват от отстъпите и застъпванията в модула, а отстъпите и застъпванията идват от стандарта и могат да бъдат променяни като се активира панела със свойствата на съответния обект (с десния бутон на мишката върху обекта).

Корекциите са валидни за конкретния обект. Ако е необходимо останалите обекти от този тип да имат същите корекции те се маркират и с бутон **Всички** се прилагат промените.

Управляват се следните корекции:

=> за крила:

- Препокриване на сглобките (за дърво);
- Зачистване на крила (за дърво);
- Застъпване отгоре (H+) - с колко крилото застъпва върху касата отгоре;
- Застъпване отдолу (H+) - с колко крилото застъпва върху касата отдолу;
- Застъпване отляво (L+) - с колко крилото застъпва върху касата отляво;
- Застъпване отдясно (L+) - с колко крилото застъпва върху касата отдясно;
- Размер на комплекта – за размер на комплекта се взема фалца или перото на крилото.

=> стъклопакет – с колко избраният стъклопакет е по-малък от клетката, в която се поставя – L и H; Размерът на стъклопакета се получава като от размера на клетката се извади два пъти L и два пъти H. Трябва да се има предвид, че в някои случаи (при плъзгащи конструкции) стъклопакетът се явява по-голям от клетката. При тези случаи е необходимо да се използват отрицателни корекции.

=> корекция по дължина за разкроя – стойностите за рамка и делител показват с колко трябва да се оставят по-дълги (рамката и делителя) при разкроя за да компенсират топилката (при PVC-дограма) или челно зачистване на фреза при делителите.

Забележка: Тези стойности са валидни в рамките на обекта: каса, делител, еднокрил прозорец, многокрил прозорец, не се отразяват на размерите на чертежа и излизат чак при разкроя. Размерите за разкроя могат да се видят в свойствата на обекта => геометрия.

При увеличение на обекта (с бутон **Увеличение/Намаляне** ) се вижда, че крилото застъпва върху касата.

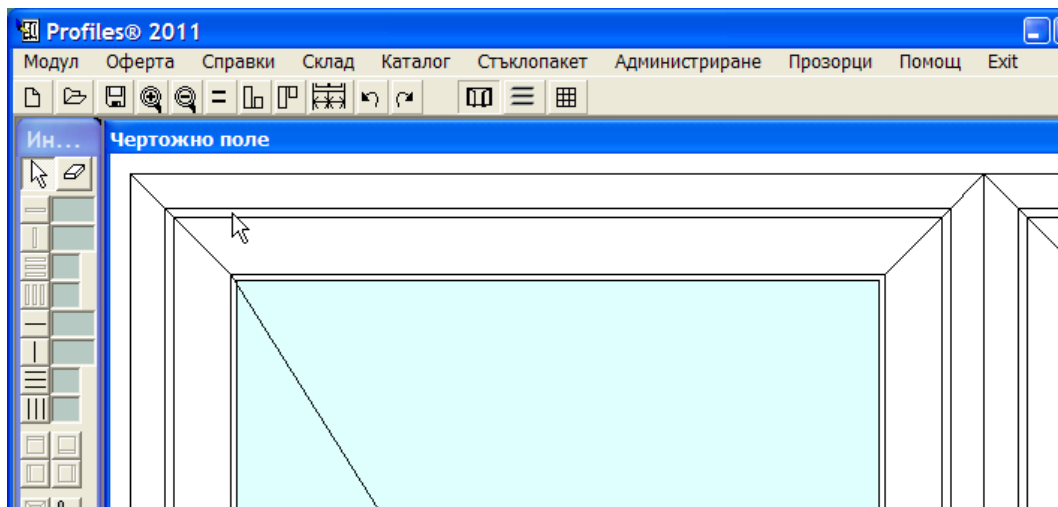

Стойността на застъпването на всяко крило поотделно може да се види и промени като се активира панел Свойства=>Настройки (с десния бутон на мишката върху обекта).

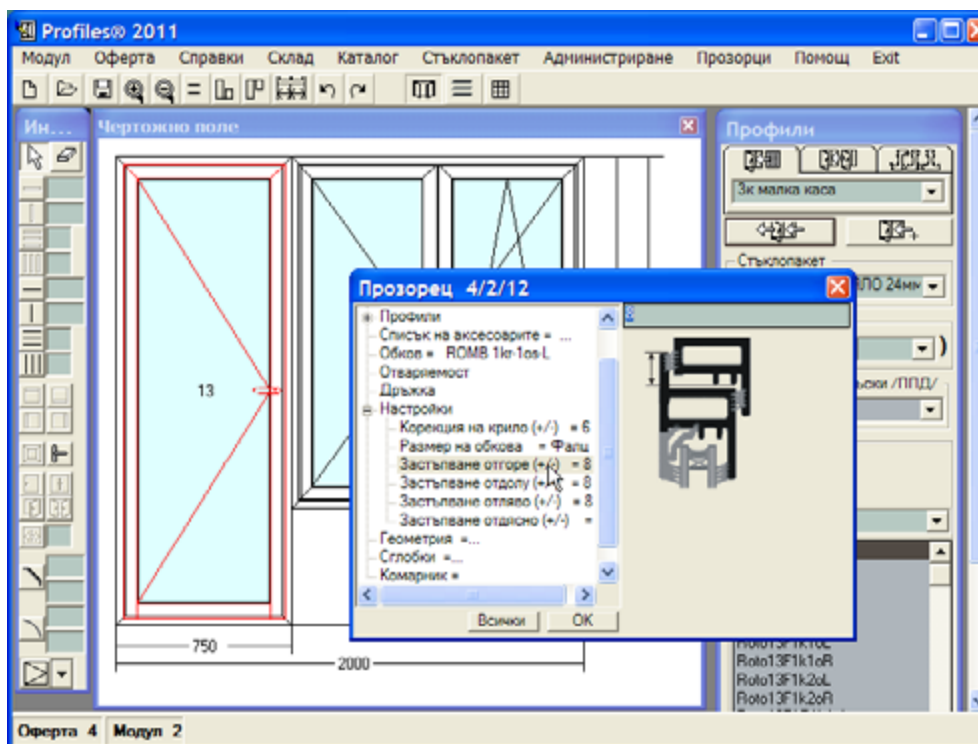

Вижда се, че прозорецът (в случая – единичен) застъпва в/у касата 8 mm отгоре, отдолу, отляво и отдясно.

Тези стойности могат да се променят: напр. 16mm. Бутон **OK** – за прилагане на промените.

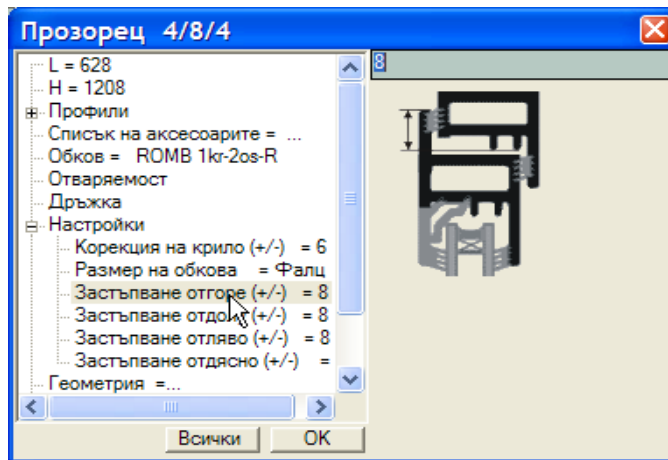

Вижда се, че застъпването се е увеличило (в случая - от 8 mm на 16mm):

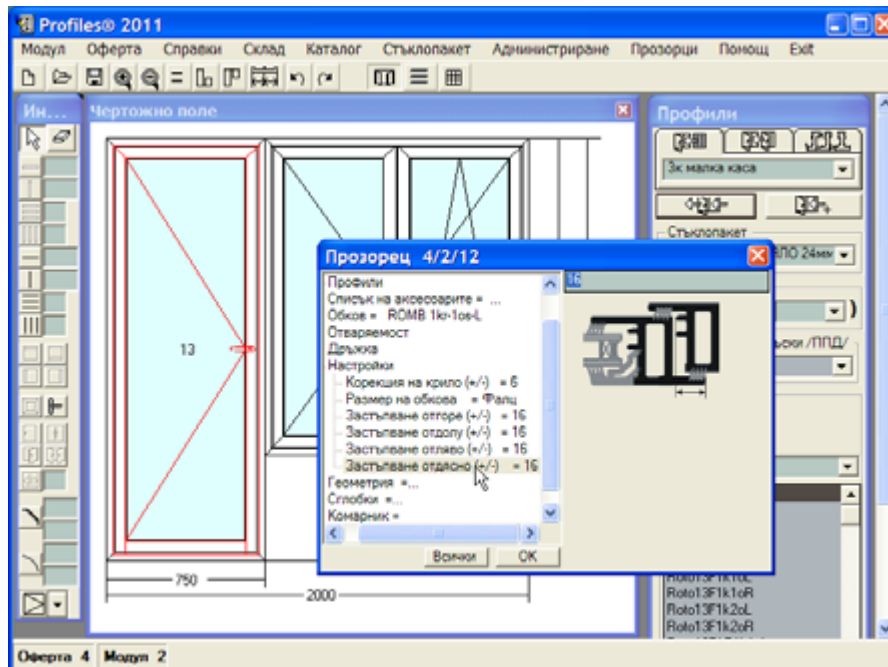

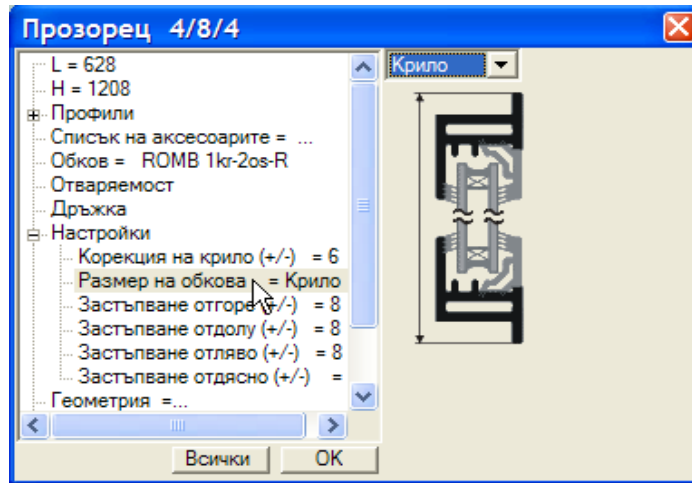

Управление на размера на комплектите по крилото.

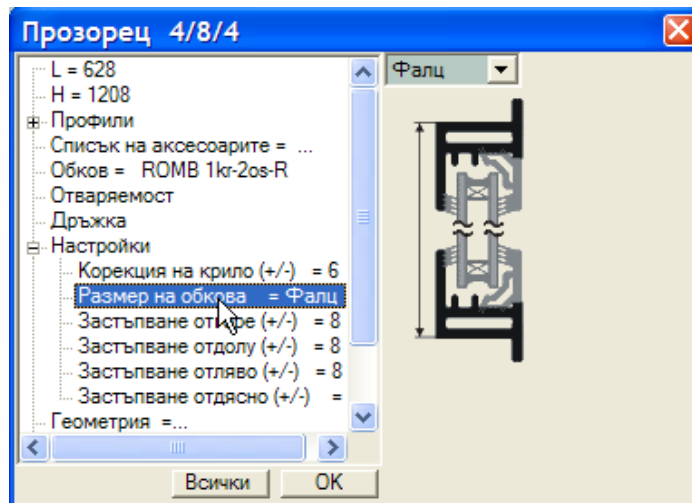

Управление на размера на комплектите по фалц.

5.4. Промяна на профил, аксесоар или стъклопакет

С десния бутон на мишката се активира панелът със свойствата на крилото, което ще се променя. В панел **Крило** са показани: размерите – дължина L, височина H, профилите, от които е изпълнен обекта, списък на аксесоарите към него.

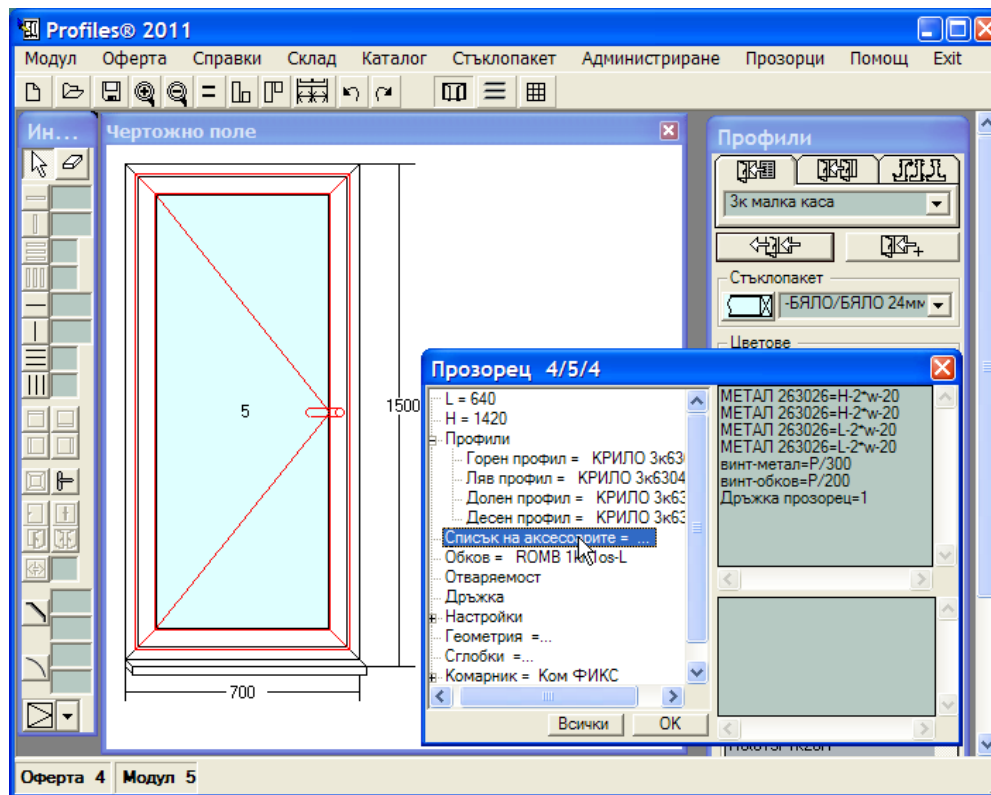

За да се промени профил се отваря базата данни на профилите – меню **Каталог =>Крило**.

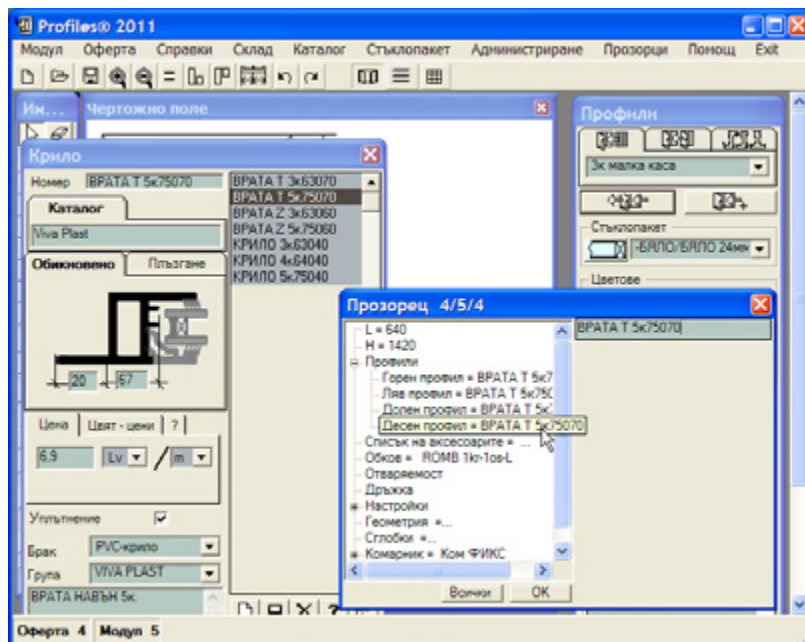

Избира се от базата желания профил (в случая – ВРАТА Т 5к75070).

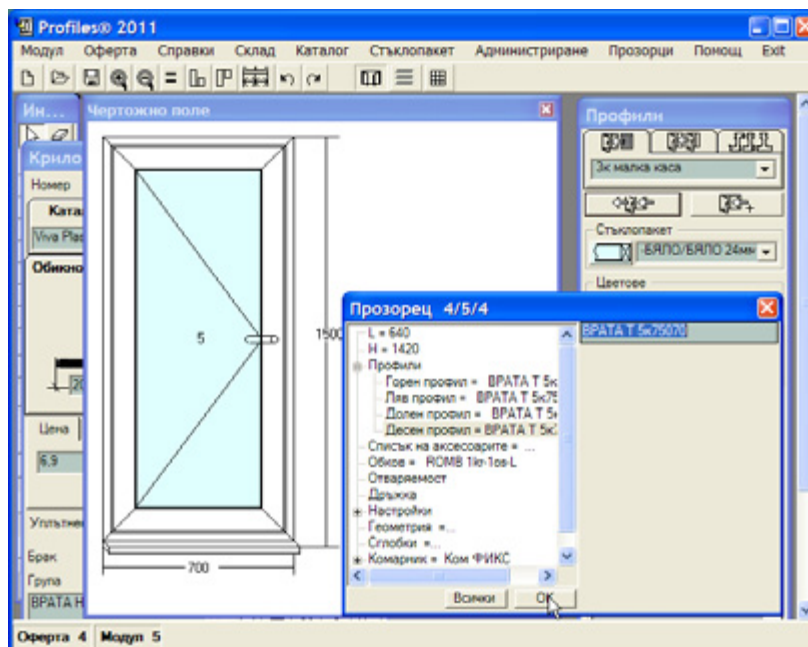

Записва се номера в панел **Прозорец** (горен, долен, ляв, десен). След потвърждаване с **ОК** програмата сменя профилите.

Всички профили и аксесоари на конструкцията или част от нея могат да се променят едновременно като се маркира конструкцията, избира се съответния стандарт от щората на панел **Профили** и с бутон **Смяна на профили**  се прилага промяната.

В случая цялата конструкция ще бъде остойностена с профилите и аксесоарите, които са описани в стандарт **5кПрозорец**.

Например ако е направена конструкция с алуминий термомост може да се смени изцяло като се избере стандарт със студен профил или PVC и да се види цената и.

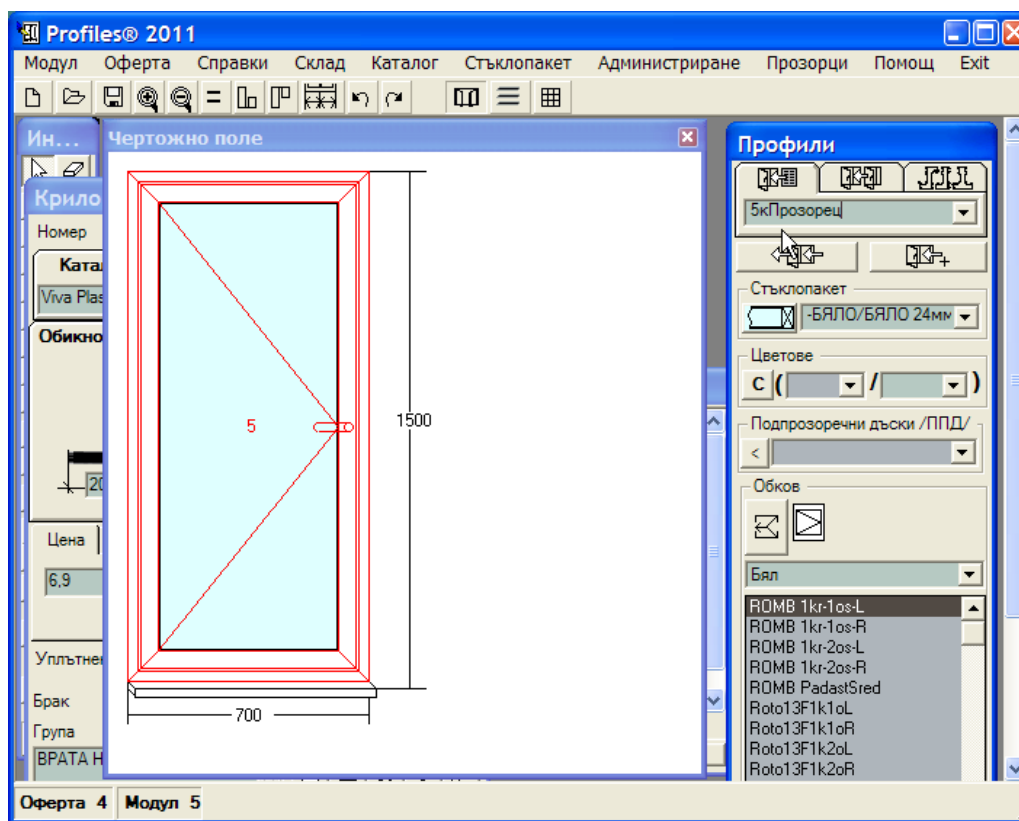

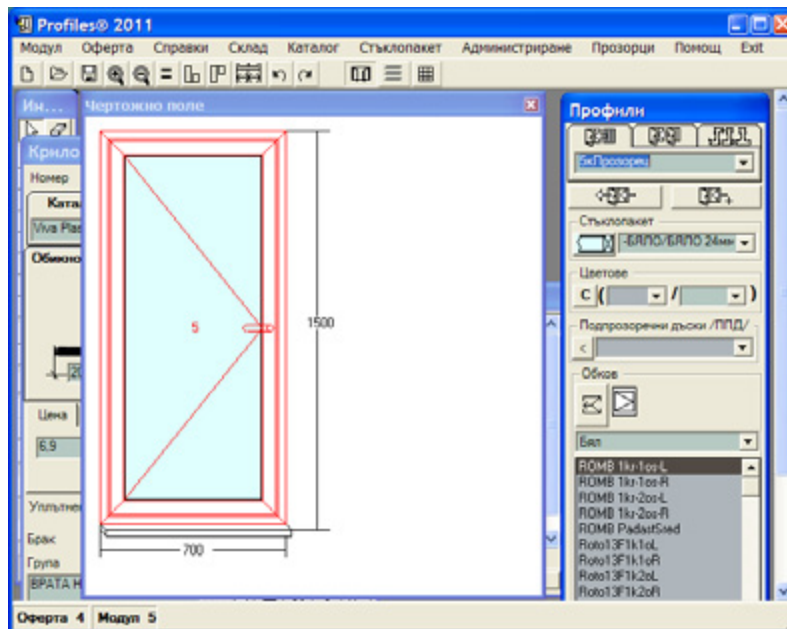

За да се промени аксесоар се отваря базата данни на аксесоарите – меню **Каталог** => **Аксесоари**. Избира се желания аксесоар.

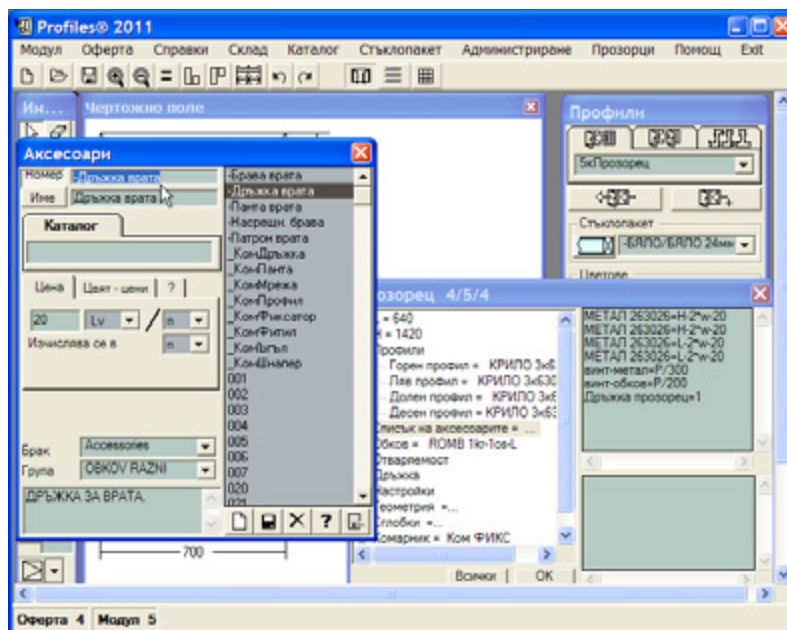

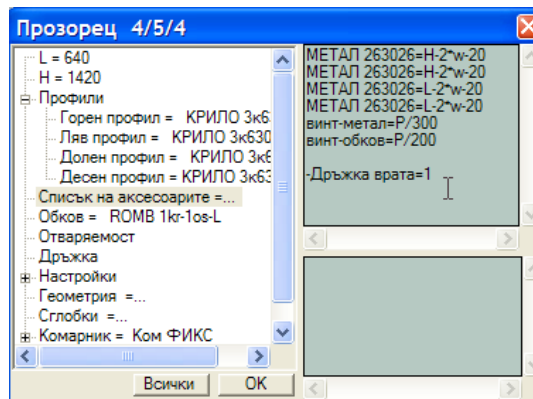
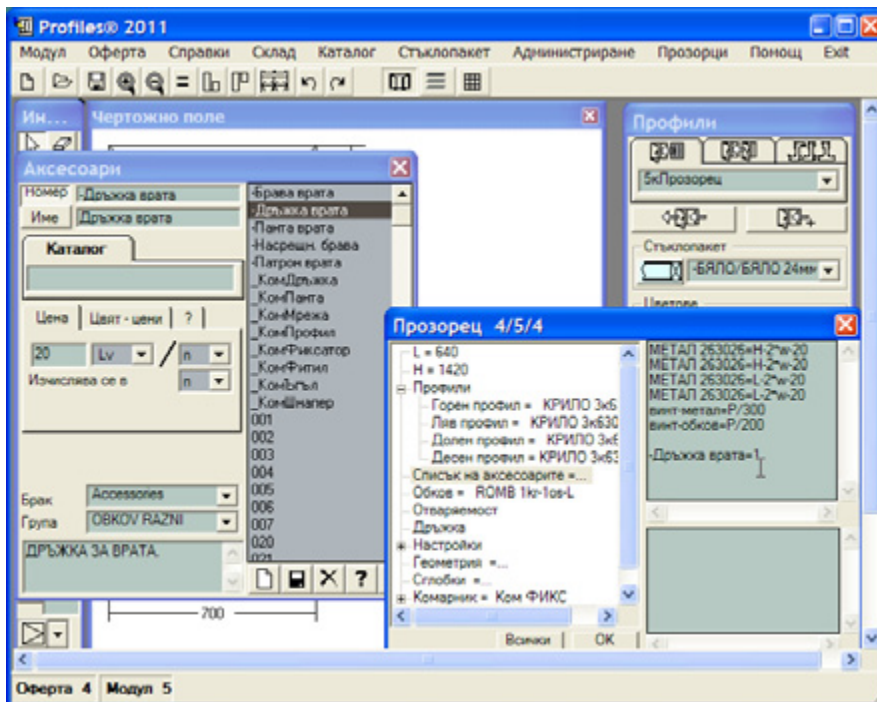

В списъка с аксесоарите се отваря нов ред (с клавиш Enter от клавиатурата) и се записва номера на аксесоара и количеството – виж **Формат на аксесоарите**.

Бутон **ОК** – за прилагане на промените.

Ако е необходимо останалите обекти от този тип да имат същите аксесоари, те се маркират и се натиска бутон **Всички**.

За да се промени поставения стъклопакет се активира (с десния бутон на мишката) панелът със свойствата на клетката.

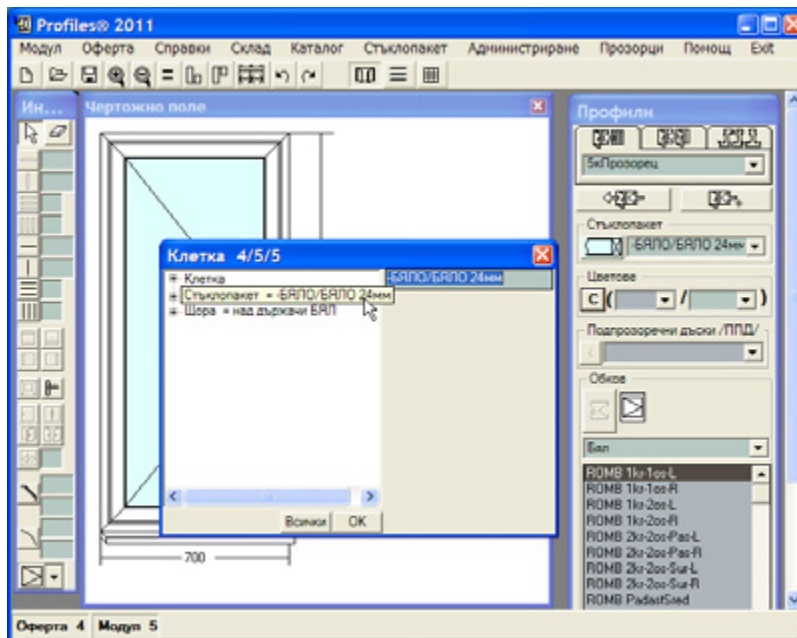

От меню **Стъклопакет=>Стъклопакет** се избира необходимия стъклопакет.

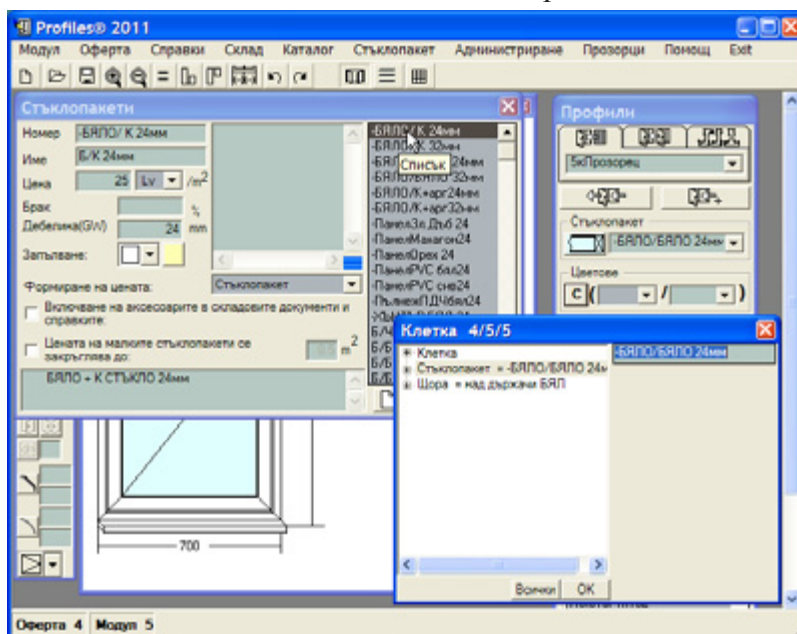

Вписва се номера на мястото за стъклопакет в панела за свойствата на клетката.

Прилагат се промените с **ОК**.

Ако е необходимо останалите обекти от този тип да имат същия стъклопакет, те се маркират и се натиска бутон **Всички**.

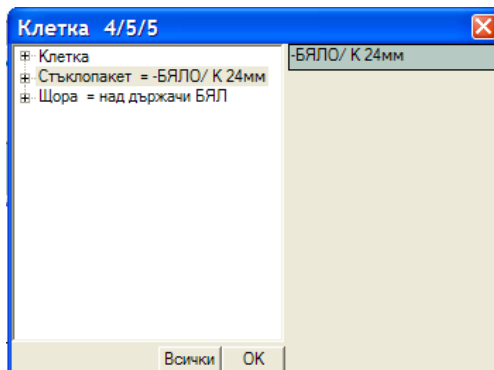

Всички стъклопакети на конструкцията могат да се променят едновременно като се маркират всички клетки, избере се съответния стъклопакет от щората на панел **Профили** и се натисне бутон **Добавяне стъклопакети** .

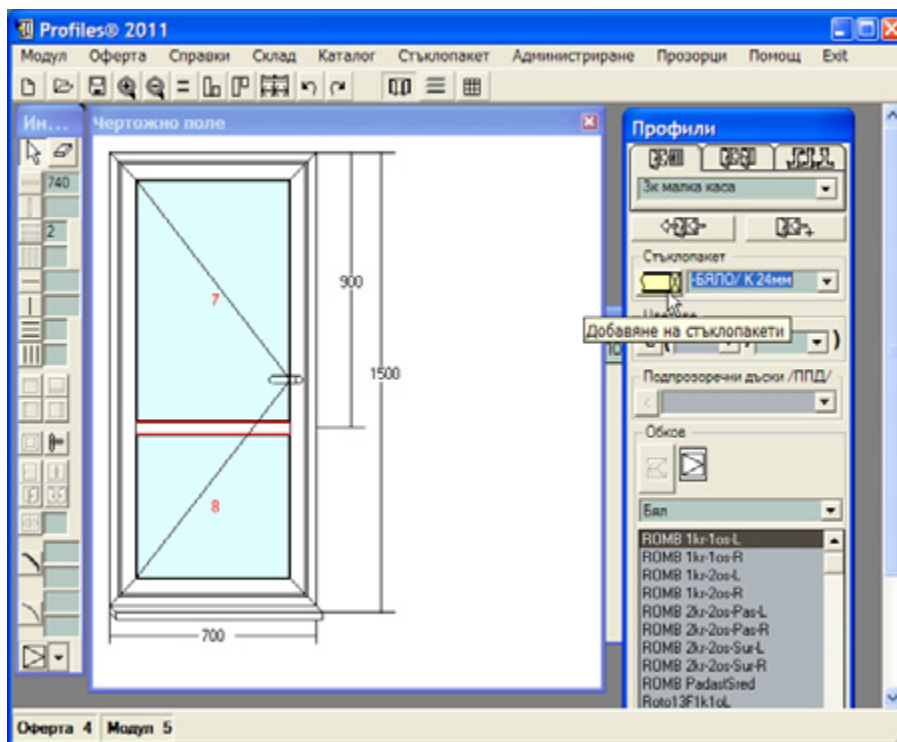

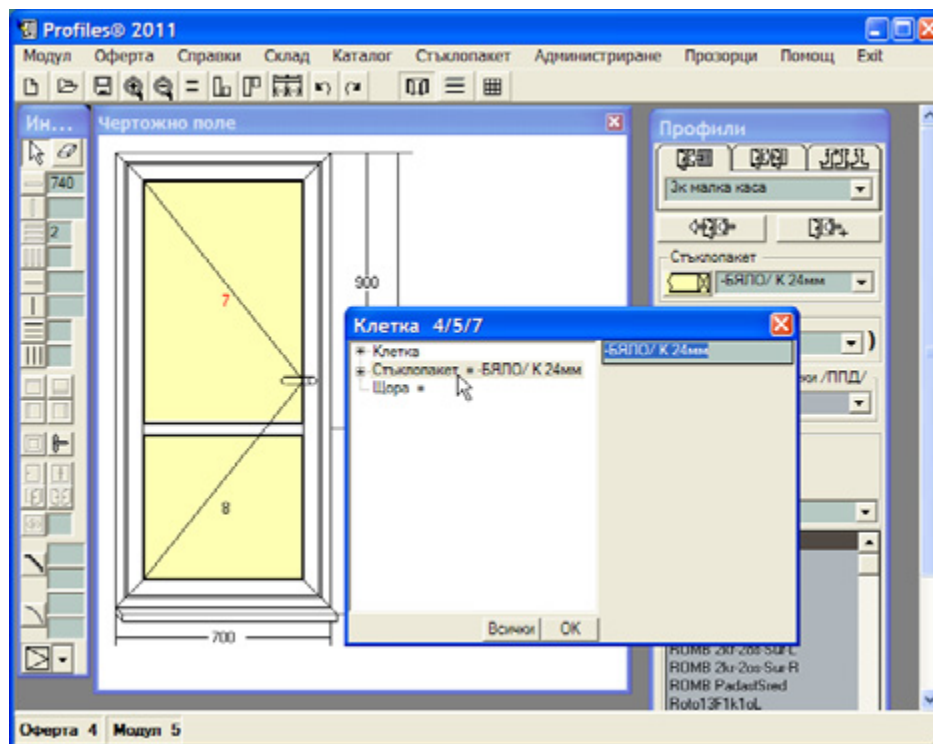

6. Остойносттаване (задаване на вида на профилите и аксесоарите на конструкцията)

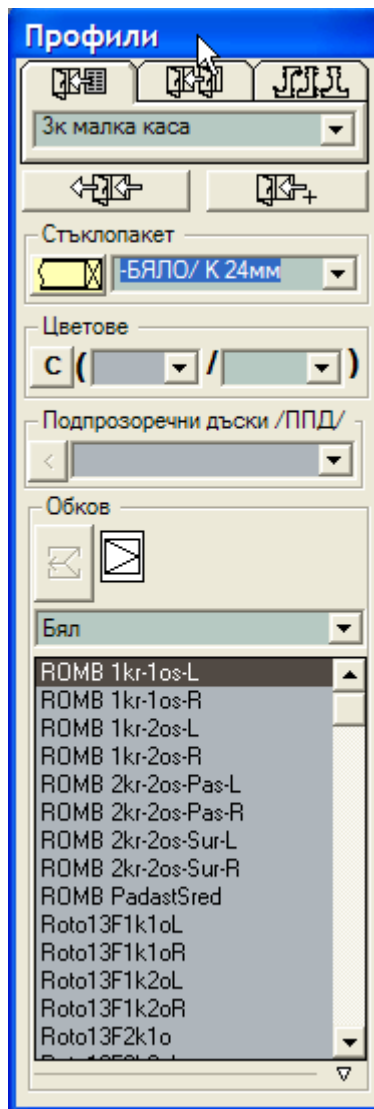

При създаването на конструкция от панел **Профили** се определя вида на профилите и аксесоарите, от които е изградена; стъклопакетът и цвета на конструкцията.

За да се разбере принципът на *остойносттаване* на една конструкция е необходимо да е ясен начина, по който работи програмата. При работа с Profiles ние „взимаме“ обекти (каси, крила, делители..) от панел **Инструменти** и ги „поставяме“ върху чертожното поле. В момента на „поставяне“ програмата проверява кой стандарт е избран и от него „взема“ информация какви профили да използва за съответното крило, каса или делител, а също така и какви аксесоари са „прикачени“ към съответното крило, каса или делител.

По същия начин при създаване на клетка програмата проверява кой стъклопакет е избран и го поставя в новосъздадената клетка.

Потребителят има възможност да избере един от трите режима на работа: **Стандарт, Прототип, Крило/Делител/Каса.**

Забележка: От трите режима на работа може да бъде активен само един!

Режим **Стандарт** – активира се от бутон **Ползване на стандарт** .

Профилите и аксесоарите се извличат от показания в щората стандарт.

Режим **Прототип** – активира се от бутон



Ползване на на прототип . Профилите и аксесоарите се извличат от избраната за прототип конструкция.

Забележка: Когато полето е празно (не е вписан прототип) е необходимо да се

избере конструкция, служеща за прототип (меню **Модул=>Прототип**).

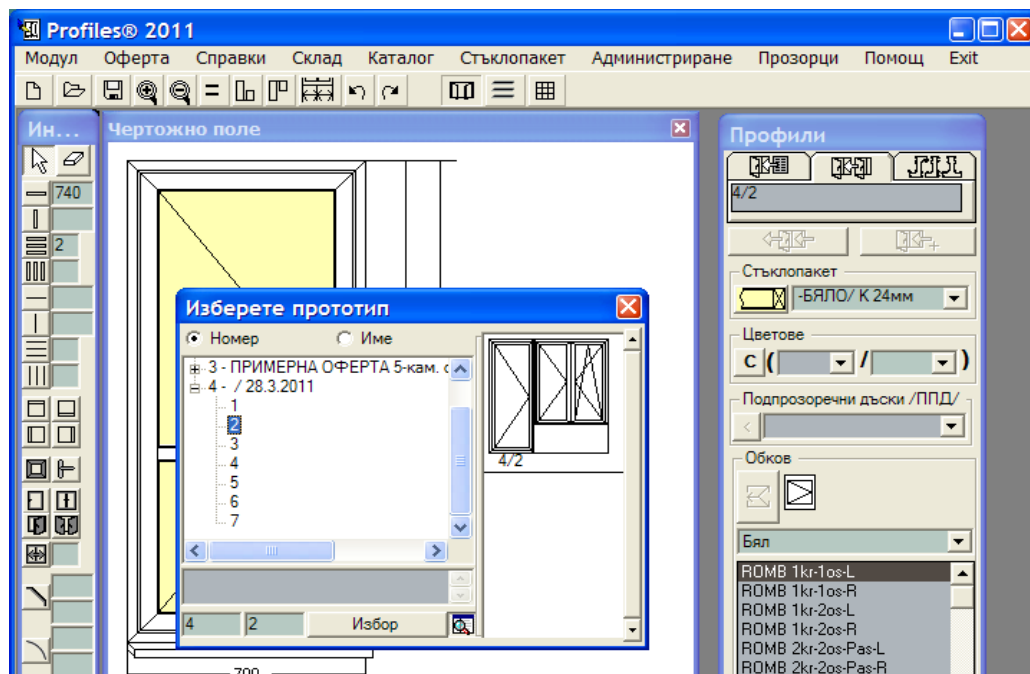
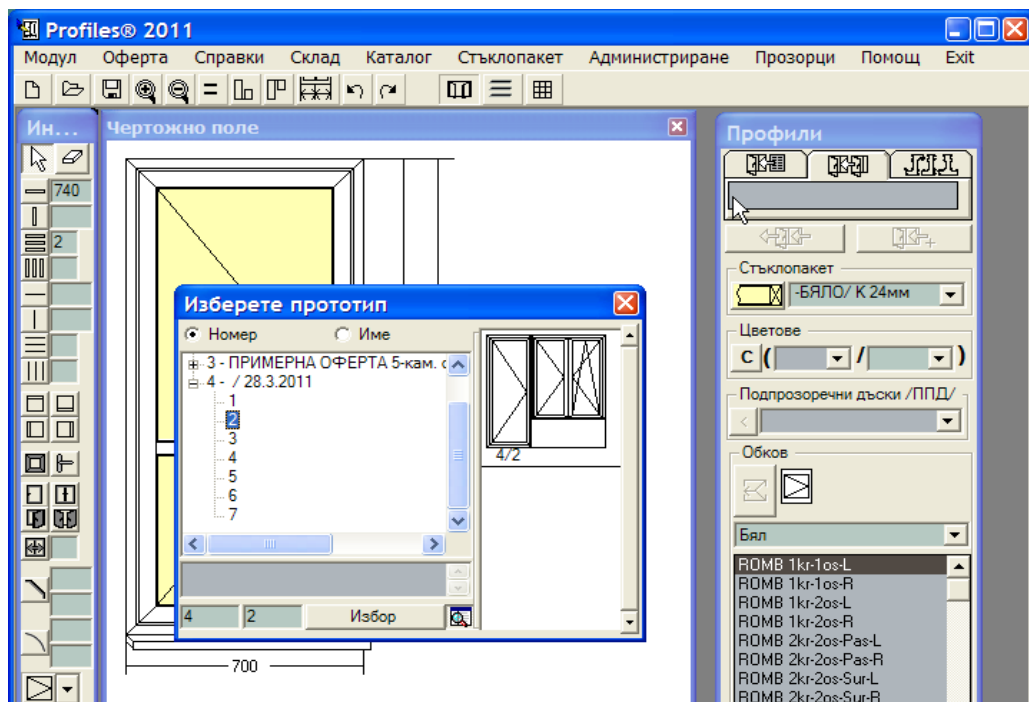

Режим **Крило/Делител/Каса** – активира се от бутон **Ползване на Крило/Делител/Каса** . Профилите се остойносттават с показаните в щорите.

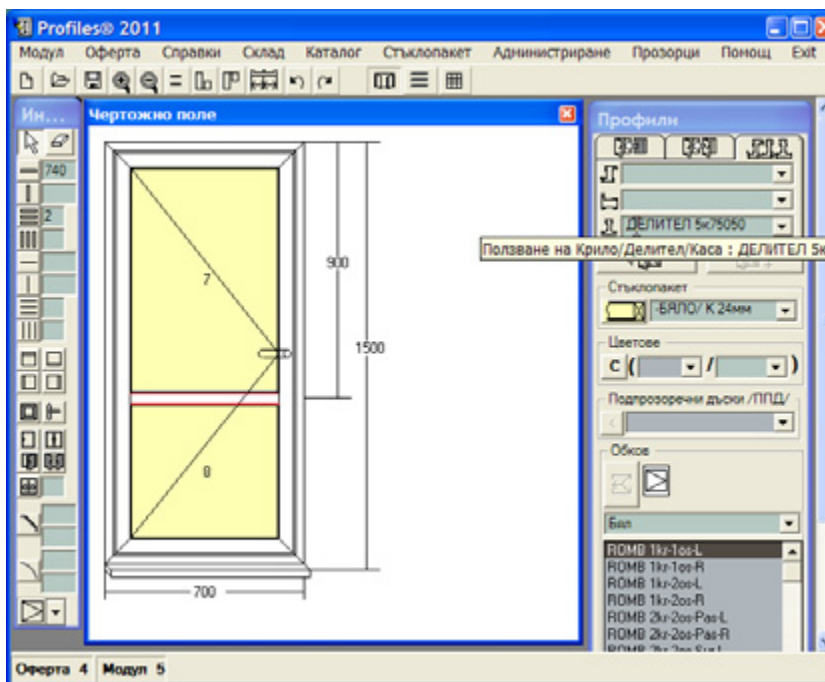

Забележка: Ако в избрания режим на работа няма указан профил, конструкцията се изгражда с профил с **нулева** широчина. Рамка с нулева широчина не може да се различи на чертожното поле!

Ако е необходимо да се промени вече създадена конструкция или част от нея, съответните обекти (или цялата конструкция) се маркират и се натискат бутони:

- **Смяна на профили и аксесоари**  заменят се всички профили и аксесоари от избраните обекти с тези, от избрания стандарт.

- **Добавяне на аксесоари**  добавя аксесоари от избрания стандарт към маркираните обекти, като запазва старите. Използва се при добавяне на аксесоари, например необходими за монтаж (пяна, дюбели и т.н.). За целта е необходимо предварително да има създаден стандарт.

При създаване на нова клетка програмата автоматично поставя стъклопакета, показан в щората на стъклопакетите. Ако е необходимо да се смени стъклопакет

– маркират се съответните клетки и с бутон **Добавяне стъклопакети**  се

прилага промяната. Този бутон работи независимо от избрания режим на работа.

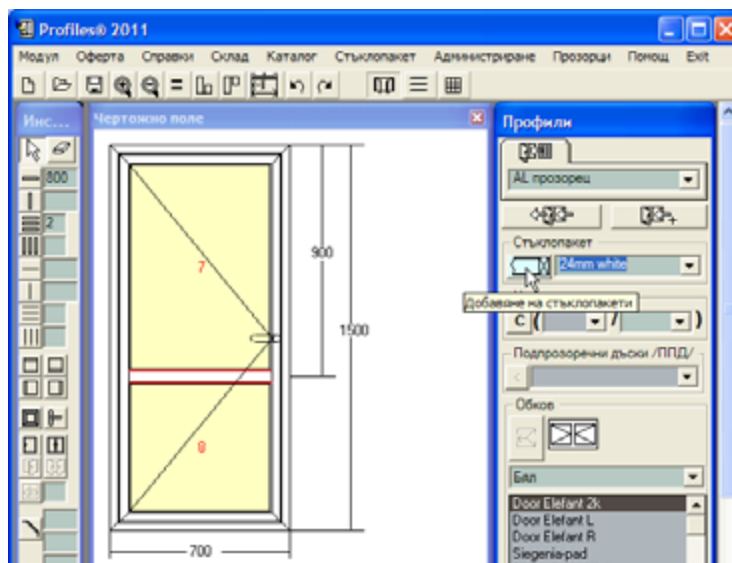

При създаване на нова конструкция програмата автоматично поставя оцветяването, избрано в панел **Профили**⇒**Цвят**. Оцветяването се визуализира на чертожното поле и се означава като към номера на профила се добавя в скоби типа оцветяване (например „двустранно“) и цвета - но начина, който е избран в **Profiles** ⇒ **Каталог** ⇒ **Типове цветове** ⇒ **Цветове**. Геометрията на профила не се променя, но във всички справки, както и за склада, това е друг профил. Съответно и цената му е различна, като тя се извлича от съответната таблица „Цени за цвят“. Ако няма зададена цена за съответния цвят, профилът не се оцветява. Всички аксесоари на съответния обект (каса, крило, делител ...) приемат цвета му ако има зададени цени за съответния цвят (**Каталог**⇒**Аксесоари**⇒**Цвят-Цени**). Ако трябва да се промени цветът на отделни обекти в готова конструкция – те се маркират, избира се съответния цвят и с бутон **С** се прилагат промените.

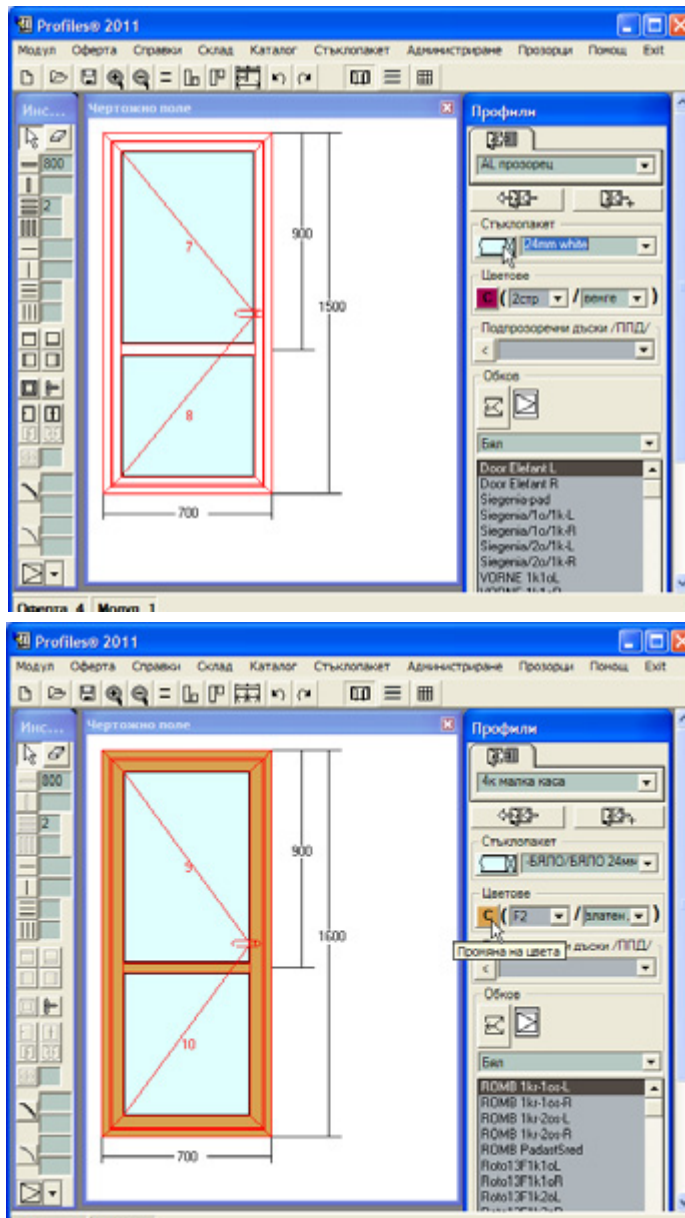

Забележка: на панел **Профили** може да се гледа като на списък с рецепти. При избран стандарт ако се постави обект върху конструкцията, програмата проверява каква е рецептата за този обект - профили, аксесоари и настройки и го създава по тази рецепта. Впоследствие може да се променя профил, да се добавя аксесоар и т.н. Тези промени не се отразяват на стандарта.

От панел **Профили** се сменя или премахва подпрозоречната дъска като се маркира касата, избира се ППД и се натиска бутона за **Добавяне на подпрозоречна дъска**.

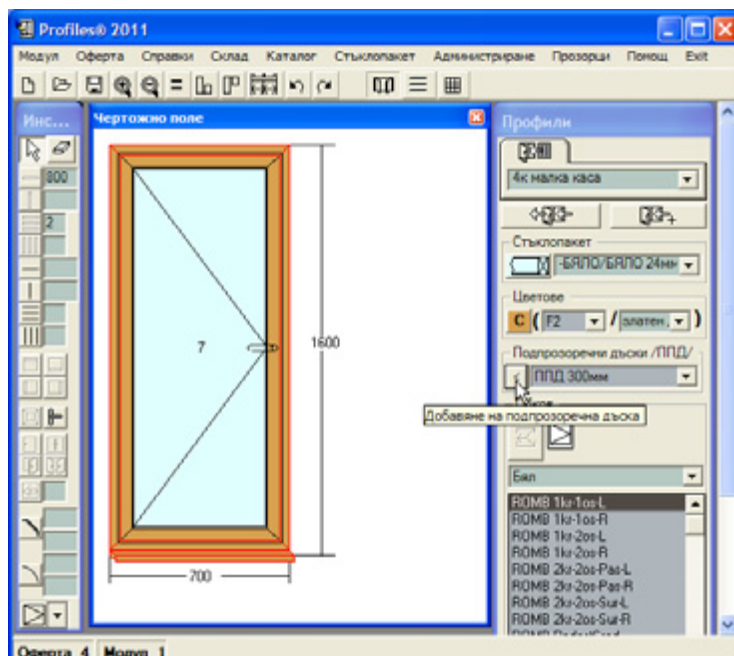

При изчертаване на конструкцията ако в стандарта има зададен обков, програмата го поставя автоматично и определя отваряемостта на крилото според обкова. Смяната на обков се извършва като се маркира крилото, избере се новия обков от панел **Профили** и се натисне бутона за **Добавяне на обков**.

Цветът на обкова се избира от панела над него и е независим от цвета на конструкцията. По подразбиране е „бял“, а различните цветове на обкова зависят от начина на попълване на таблицата на обковите.

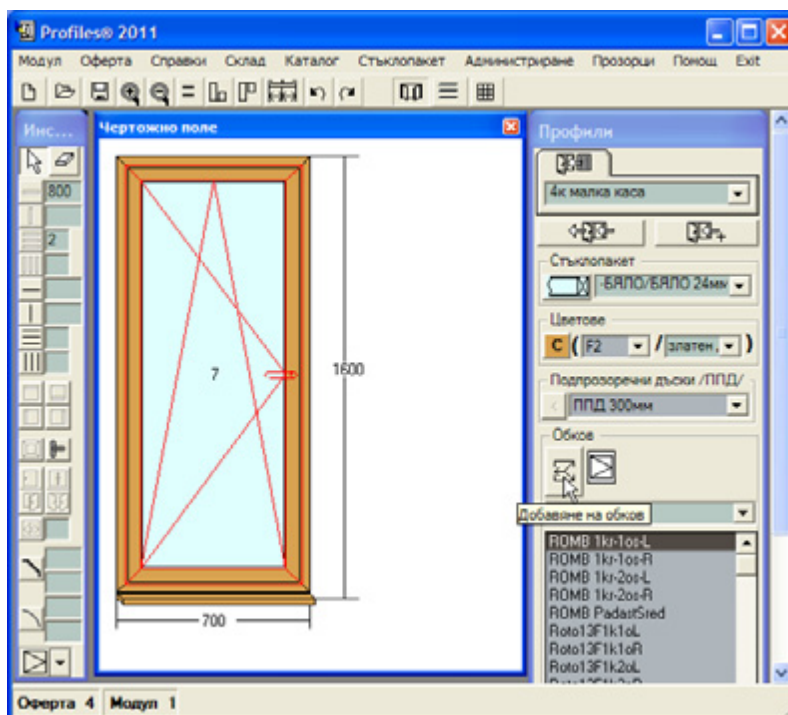
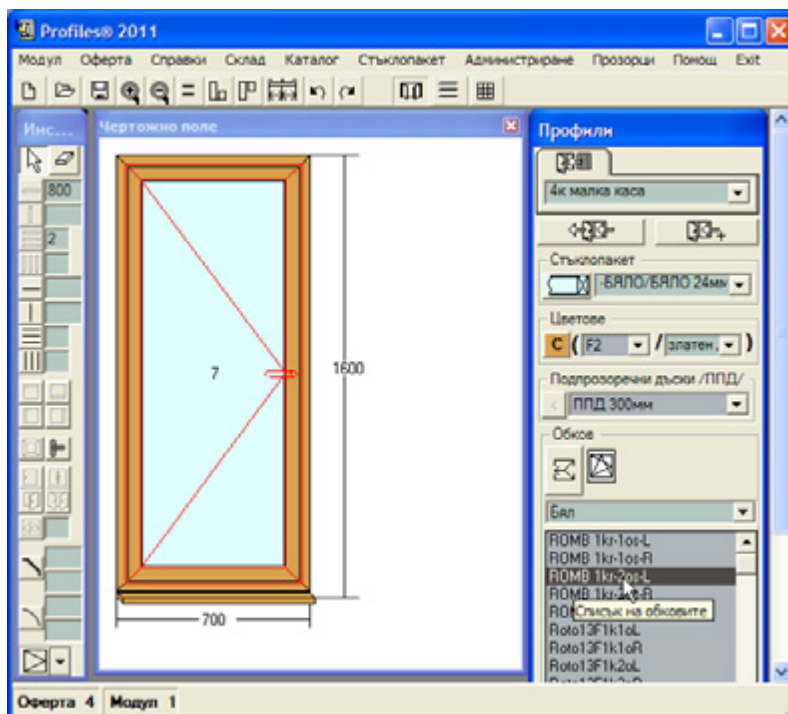

VIII. СЪОБЩЕНИЯ ЗА ГРЕШКИ

Съобщенията за грешки излизат в панел **Съобщения** и показват дали операциите са извършени успешно или не. Към всяко съобщение има описание на типа на грешката, номер на оферта и номер на модул, където е намерена. **За да сте сигурни, че изчисленията на програмата са коректни, тя не трябва да извежда съобщения за грешки.** При извеждане на съобщение е необходимо да се отстрани грешката, която го е предизвикала.

Например: Ненамерен аксесоар В1203 в 1/3/7

При всяка грешка има указано пояснение от вида 1/3/7. То е много важно за намиране на точното място на грешката и се разчита: оферта номер 1, модул 3, обект 7. При поставяне на каси, крила и делители Profiles номерира обектите, следвайки собствена номерация. За да се види кой е обект 7: отваря се оферта 1 модул 3 и от меню **Модул => Списък на обектите** се избира обект 7 (кликва се два пъти върху номера). Отваря се съответния панел със свойствата на обект 7 и се коригира грешката.

В панел **Съобщения** излизат и предупредителни съобщения, които не са предизвикани от грешка в пресмятанята.

Например: Офертата е заключена!

Показва, че не може да се извърши запис в текущата оферта.

Ненамерен Help файл!

Показва, че програмата не е намерила файла с графично описание на профилите.

IX. ИЗХОД ОТ ПРОГРАМАТА

Излизането от програмата се извършва от бутон **Close**  в горния десен ъгъл на основния екран.

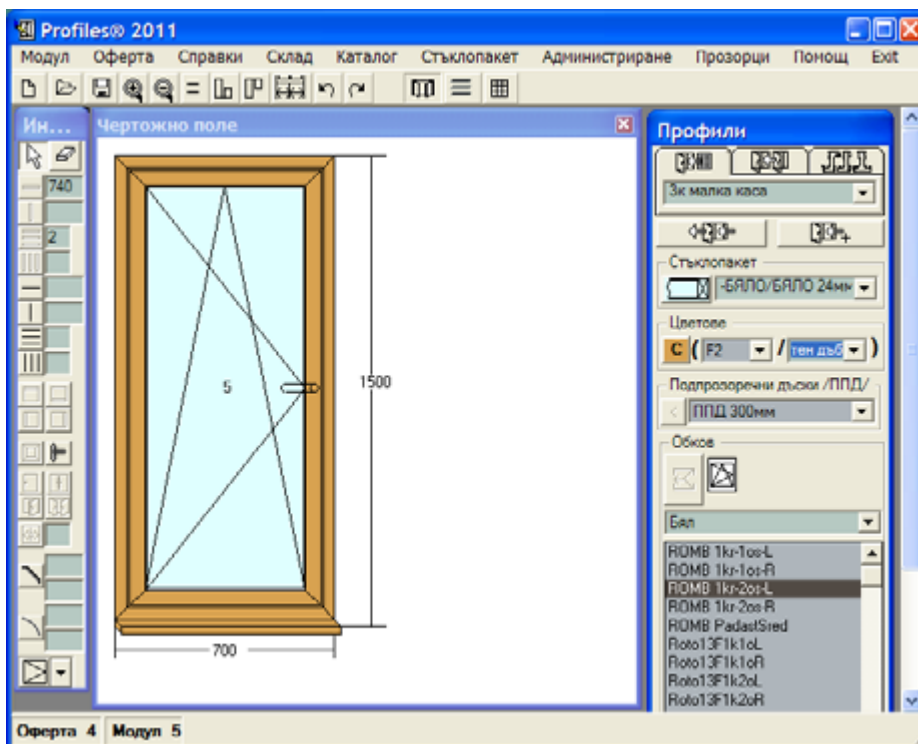

Появява се подсещащо съобщение за запис на текущия модул.

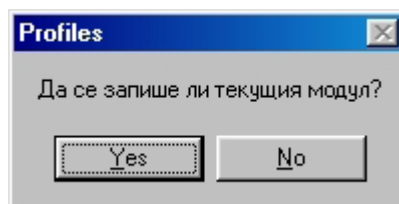

След отговор (Yes или No) се затваря основният екран на програмата.

X. ПРОГРАМЕН МОДУЛ ADMIN

Модул **Admin** е отделна програма, включена в пакета. Активирането и става чрез иконата или от меню **Администриране** на програмата **PROFILES**.

Включва настройки, които предполагат познания на операционната система Windows и на компютъра. Обикновено настройките се извършват от компетентно лице.

Модул Admin се състои от следните панели: Options, Базис данни, Активация, Импорт, Архив, Склад, Настройки, Софтуер.

Панел Options

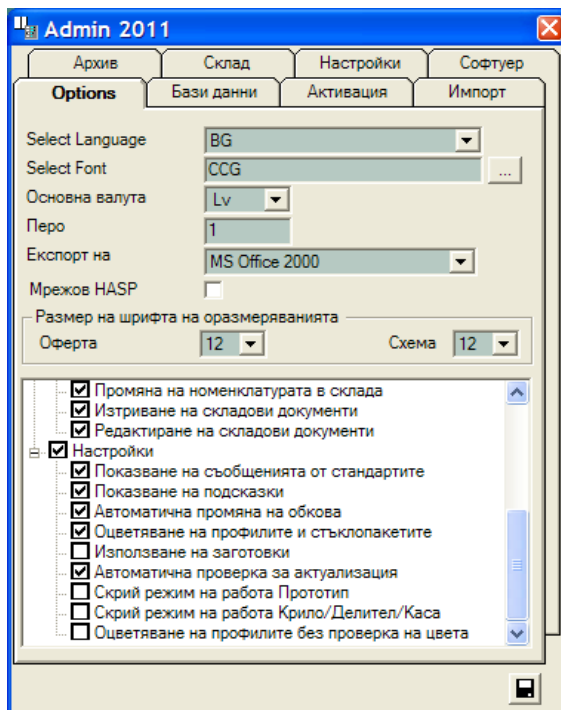

Select Language – избор на език за работа с програмата;

Select Font – избор на шрифт;

Основна валута – избор на валута, в която да излизат справките;

Перо – дебелина на перото за чертане;

Експортирай: – всички справки да се генерират във формат Open Office или MSOffice2000;

NetHASP - работа с мрежов HASP.

Мрежовият HASP дава възможност няколко компютъра да работят с една хардуерна заглушка. За целта е необходимо:

- компютрите да бъдат свързани в мрежа;
- на сървъра да е инсталиран и стартиран HASP License Manager (панел Софтуер);
- мрежов HASP, поставен на сървъра;
- на всяко работно място да е включена опцията NetHASP (Admin => Options).

Забележка:

При наличие на Firewall е необходимо да се отвори порт 475, протокол UDP.

Повече информация за конфигуриране и въвеждане на ограничения на достъпа можете да видите в конфигурационния файл nhsrv.ini и помощния файл nhsrvw.hlp в папката, където е инсталиран HASP License Manager.

При работа с мрежов HASP върху синята лента на основния екран на PROFILES е изписан номерът му (напр. NetHASP: 1731645245) и IP адреса на сървъра.

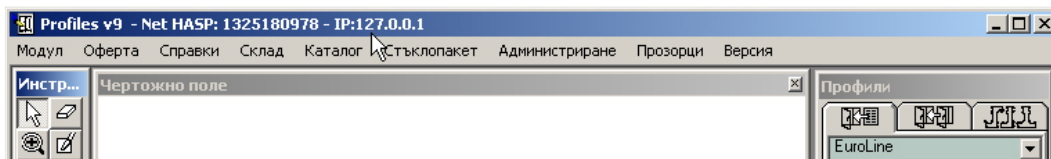

Размер на шрифта на оразмеряванията - променя (увеличава/намалява) размера на цифрите на оразмерителните линии на чертежите в схемата и офертата.

Ограничения и настройки:

Разрешава/забранява: добавяне на нова валута и промяна на курса на валутата; добавяне на записи (нова каса, ново крило, нов делител) в съответните бази данни, редактиране на базите данни; добавяне на нов стандарт и редактиране на съществуващ стандарт; добавяне и редактиране на групи брак, добавяне и редактиране на формули за пресмятане на цена; добавяне и редактиране на номенклатурата в склада и редактиране количествата на стоките в склада, редактиране на складови документи; визуализиране на размерите на чертежа; използване на цвета на комплекта за неговите аксесоари; използване на цената на комплекта (или сбора от цените на аксесоарите на комплекта).

За запомняне на промените – бутон **SAVE** .

Панел **Бази данни**

Програмата работи с 5 бази данни:

=> профили и аксесоари,

=> оферти,

=> стъклопакети,

=> склад,

Тези бази данни могат да бъдат избирани от потребителя.

=> служебна база данни *main*, която съхранява служебна информация (потребителят няма право да я променя).

Базите данни, с които потребителя работи, са групирани в конфигурации. Те се създават при инсталиране на базите данни, идващи от производителя на профили (Admin=>Софтуер=>Бази данни). Конфигурациите дават възможност на потребителя бързо да преминава от работа с едни профили към работа с други.

Например: Конфигурация Etem включва каталога на Etem; оферти, изпълнени с профили на Etem; база данни за склад и за стъклопакети.

Във всеки момент има само една активна конфигурация. Кликване с десния бутон на мишката върху името на дадена конфигурация дава възможност за:

1. Преименуване на конфигурацията.
2. Създаване на нова конфигурация на базата на съществуващата.
3. Изтриване;
4. Активиране;
5. Поправка на всички бази данни в конфигурацията;

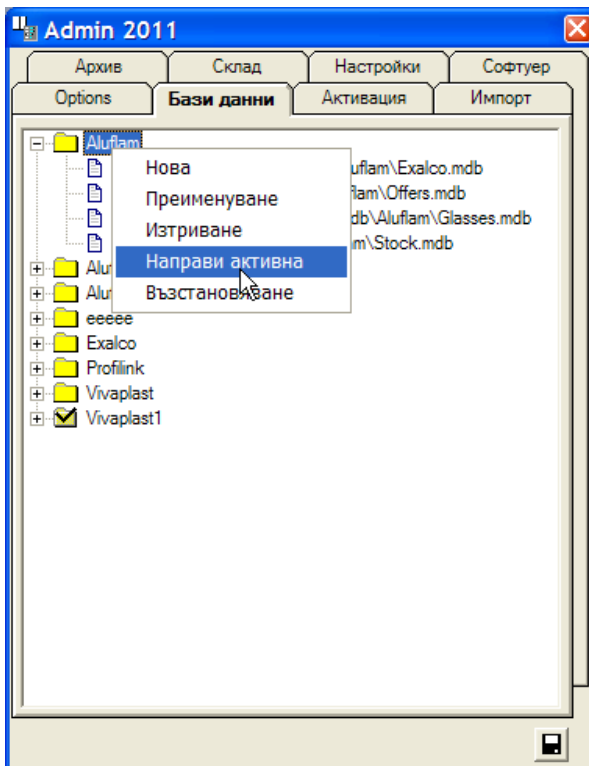

За прилагане на промените – бутон **Save** .

При кликване върху плюса пред името на конфигурацията се показват базите данни, включени в нея. Една база данни може да бъде включена в няколко конфигурации. Например: Базите данни за склад и стъклопакети да бъдат еднакви във всички конфигурации.

При кликване с десния бутон на мишката върху база данни от конфигурацията има възможност за: свързване на друга база данни към конфигурацията; създаване на нова база данни от съответния тип; архивиране и поправка на съответната база данни.

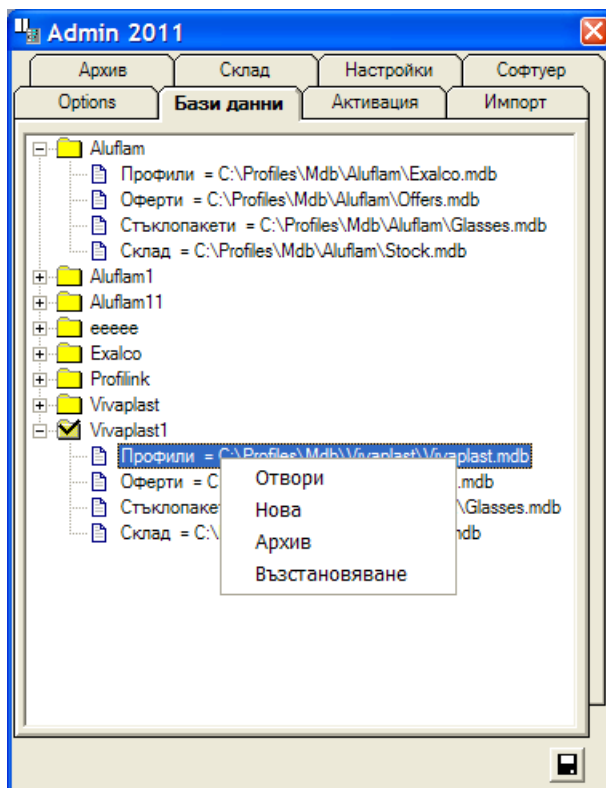

Има възможност за конвертиране на бази данни от по-стари версии към настоящата.

При свързване на база данни от по-стара версия програмата предлага базата да се конвертира във формат на текущата версия на PROFILES. Веднъж конвертирана базата повече не може да се ползва от старата версия. При конвертирането се създава резервно копие на базата данни със същото име и произволно разширение в същата

папка.

Забележка: Конвертират се базите данни **Профили** (каталога), **Стъклопакети** и **Склад**. Не се препоръчва конвертиране на базата данни **Оферти** тъй като тя може да бъде променена така, че да не изчислява правилно офертите. По-добра практика е при преминаване към по-нова версия да се отвори нова база данни **Оферти**. До приключване на работата с текущите оферти може да се работи едновременно с две версии на PROFILES: за стари и нови оферти.

От екран **Source Database** се избира базата данни от по-стара версия и с бутон

 се изпълнява операцията.

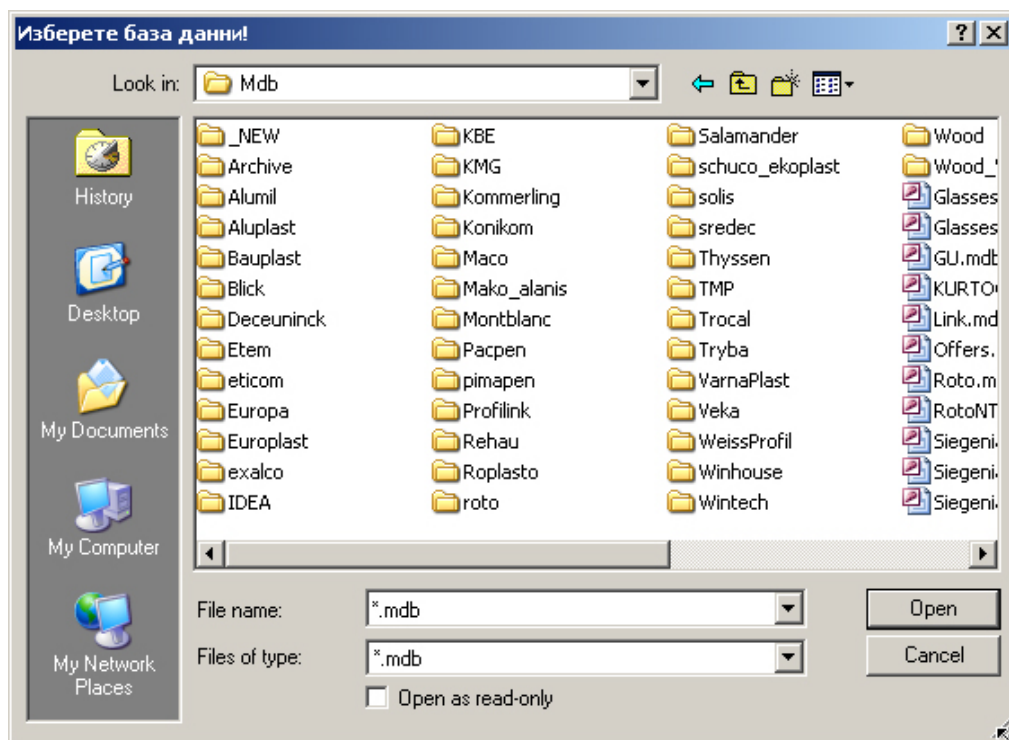

Панел Активация

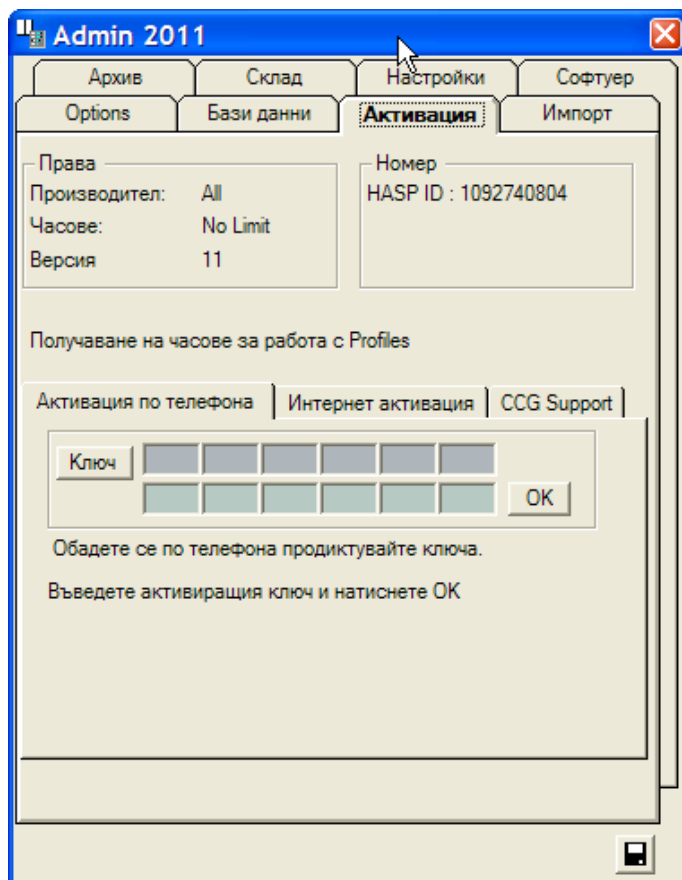

В сектор **Права**: в полето **Производител** е отбелязан производителят на профилите, с които потребителя има право да работи (при ограничена по производител версия на програмния продукт) или **All** – за неограничена по производител версия, в поле **Часове** – брой часове за работа с програмата (за тези, които не използват хардуерна заглушка) или **No Limit** ако лицензията не е ограничена по време.

Върху панела излиза съобщение, показващо дали програмата намира хардуерна заглушка и нейния номер.

За регистриране (активиране) на продукта PROFILES виж [РЕГИСТРИРАНЕ НА ПРОГРАМАТА PROFILES](#).

Панел **Импорт**

Дава възможност за: добавяне на профили, аксесоари, комплекти, стандарти, групи, групи брак, типове цветове от една база данни с профили и аксесоари към друга база данни с профили и аксесоари. Това позволява да се обединят бази данни на двама производители (например PVC и алуминий) така, че да не се налага превключване на базите данни по време на работа. При съвпадение на имената, в зависимост от маркировката на **Обнови съществуващите**, се заменят или не с новите.

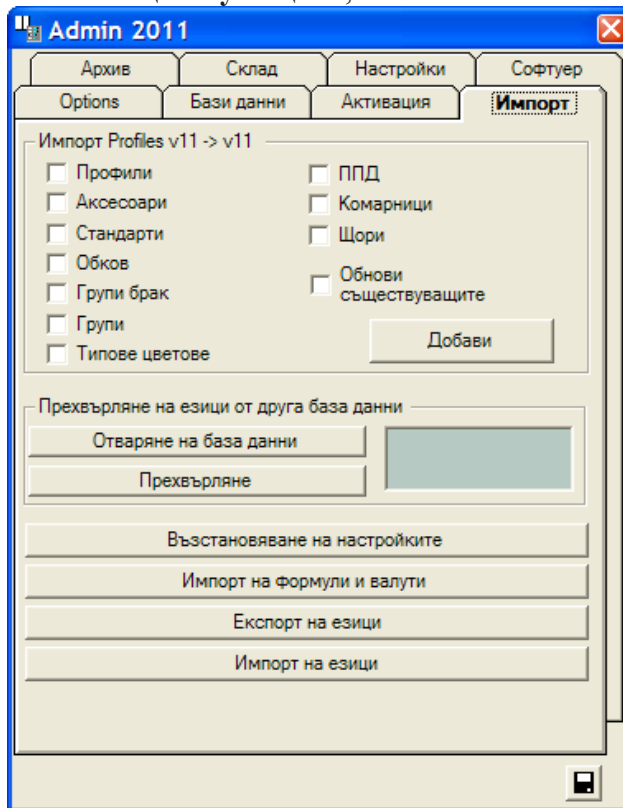

За да се добавят профили, аксесоари, стандарти, групи цени от една база данни с профили и аксесоари към друга база данни с профили и аксесоари – маркират се желаните обекти и с бутон **Добави**  се изпълнява операцията.

Избира се базата, от която ще се вземат маркираните обекти и с бутон  се изпълнява операцията.

Показва се базата, в която ще се копират и с бутон  се изпълнява

операцията.

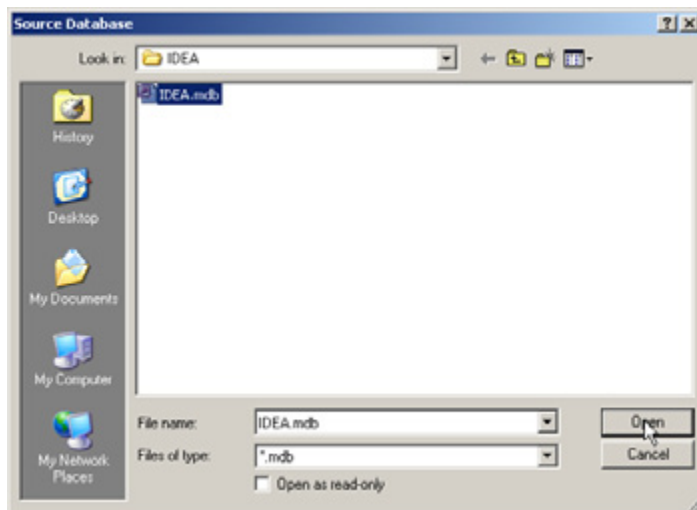

Забележка: Ако основно се работи с профили на един производител и рядко се правят оферти с профили на друг, по-добър начин за работа е да се изтеглят в основната база само необходимите стандарти от втората база данни (Profiles => меню Каталог => Стандарт, бутон **Импорт**).

Импорт на формули и валути – за уеднаквяване на валутите и формулите при работа в мрежа. Формулите и валутите се съхраняват в база данни Config.mdb, която се намира на всеки компютър, на който е инсталирана програмата, в папката на програмата (по подразбиране Profiles). Ако има инсталации на няколко компютъра, работещи в мрежа, информацията за формулите и валутите може да се прехвърли на локален компютър като се натисне бутон **Импорт на формули и валути** и се укаже по мрежата базата данни Config.mdb с коректните настройки.

Възстановяване на настройките – възстановява оригиналните настройки на програмата.

Експорт езици – при натискане на бутона програмата генерира файл във формат Excel, който съдържа всички надписи на всички въведени езици. Потребителят има възможност да създаде нова колона във файла с превод на нов език. След натискане на **Импорт езици** модул Admin изчита новия файл и дава възможност за работа с нововъведения език.

Прехвърляне на езици от друга база данни – дава възможност за прехвърляне на текстовете, ползвани от програмата само на един език от друга база данни Lang.mdb.

Панел Архив

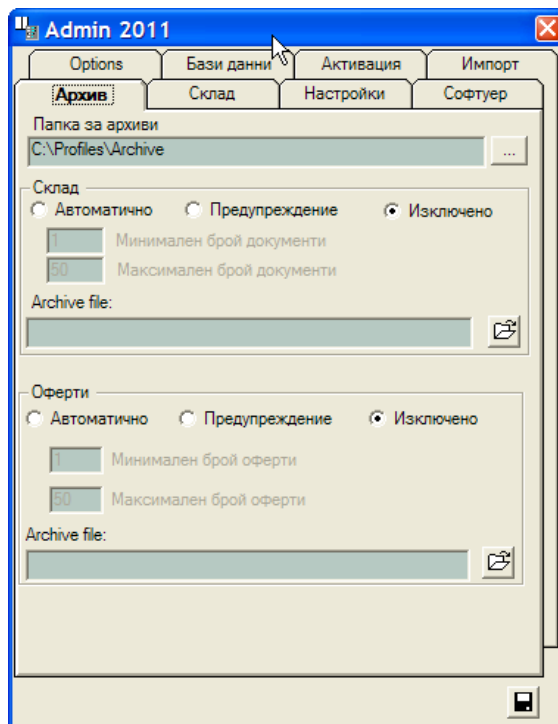

От този панел може да се включи автоматично архивиране на складови документи и оферти.

В полето **Archive Path** се задава пълният път на директорията (папката), в която се записват архивираните данни.

Както за оферти, така и за складовите документи се задават минимален брой и максимален брой документи.

Има три режима на работа:

1. Автоматичен – при стартиране на програмата **PROFILES** се прави проверка дали е достигнат зададеният максимален брой документи. Ако входните или изходни документи са повече, автоматично се създава нова база данни и в нея се прехвърлят всички входни и изходни документи. От активната база данни се изтриват всички без последните N документа (N = минимален брой документи). След създаване на архива се извежда съобщение съдържащо името на файла.

2. Предупреждение – при стартиране на програмата **PROFILES** ако максималният брой документи е достигнат се извежда предупредително съобщение.

3. Изключено – не се извежда предупредително съобщение.

Панел Склад

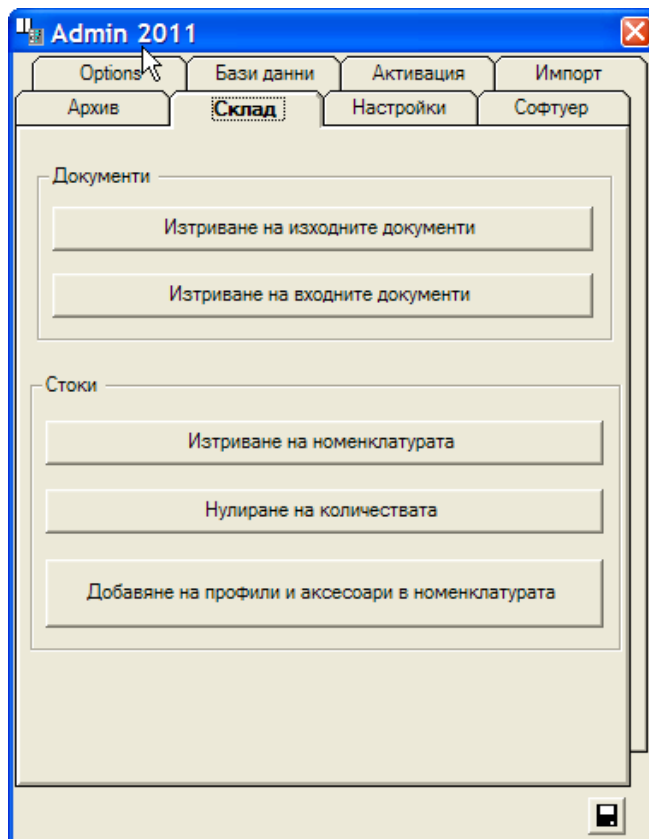

От този панел могат да бъдат изтрити входните, изходните документи и всички стоки в склада, както и да бъдат нулирани количествата на стоките в склада посредством съответните бутони.

Бутон **“Добавяне на профили и аксесоари в стоки”** извършва автоматично въвеждане на стоки в склада, при което всички профили, аксесоари и комплекти от Каталога се прехвърлят в базата данни за склад. Ако за даден профил или аксесоар е указано, че подлежи на разкрой, складът автоматично започва да следи парчетата.

Забележка: Въвеждане на стоки в склада може да стане и в ръчен режим – виж [Меню Склад](#).

Панел **Настройки**

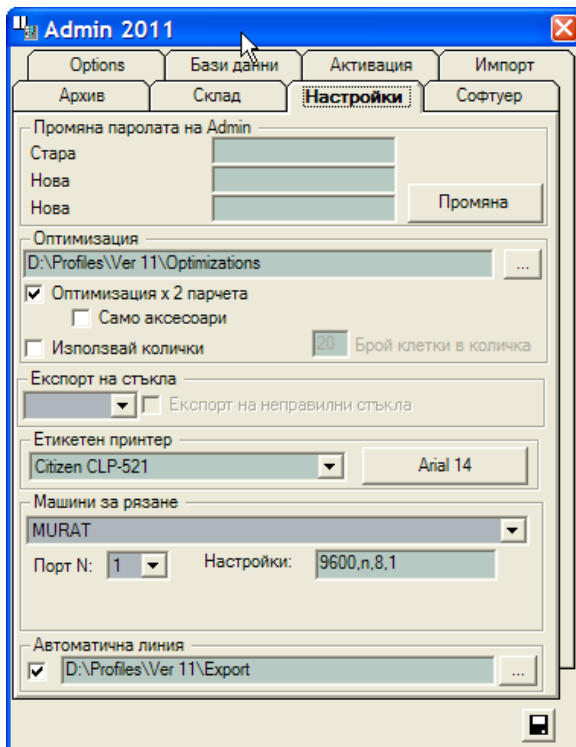

В сектор **Парола** може да се задава (сменя) парола за влизане в програмния модул ADMIN. При въвеждане на грешна парола модул ADMIN се визуализира в ограничен режим – достъпни са само „**Бази данни**” и „**Активация**”.

Оптимизация - указва се папка, в която да се съхраняват направените оптимизации. Включва (изключва) оптимизацията в режим **x2 парчета** - рязане на 2 пръта едновременно.

Дава възможност в режим **x2 парчета** да се оптимизират само аксесоарите без основните профили.

Включва (изключва) разпределянето на парчетата в производствени колички след нарязването.

Етикетен принтер - избор на етикетен принтер и управление на размера на шрифта на принтера.

Машини за рязане - избор на автоматични машини за рязане. Ако има избрана машина програмата дава възможност за съхраняване на оптимизациите и експорт към съответната машина.

При избор на машина KAVAN могат да се променят порта и настройките за комуникация по RS 232 между машината и компютъра.

Експорт на стъкла - при избор на софтуер за оптимизиране на стъкла програмата генерира файлове със стъклопакети в необходимия формат, които да се импортират в избрания софтуер за оптимизация.

Автоматична линия - когато е включена тази опция за определени конструкции програмата **не включва в справките и складовите документи** всички профили и аксесоари, необходими за изработката на конструкцията. Включват се само допълнителните аксесоари и допълнителните елементи (щори, комарници и ППД).

В избраната папка програмата създава файлове с пълното описание на офертите и модулите в тях, което дава възможност за комуникация с други програми.

Панел Софтуер

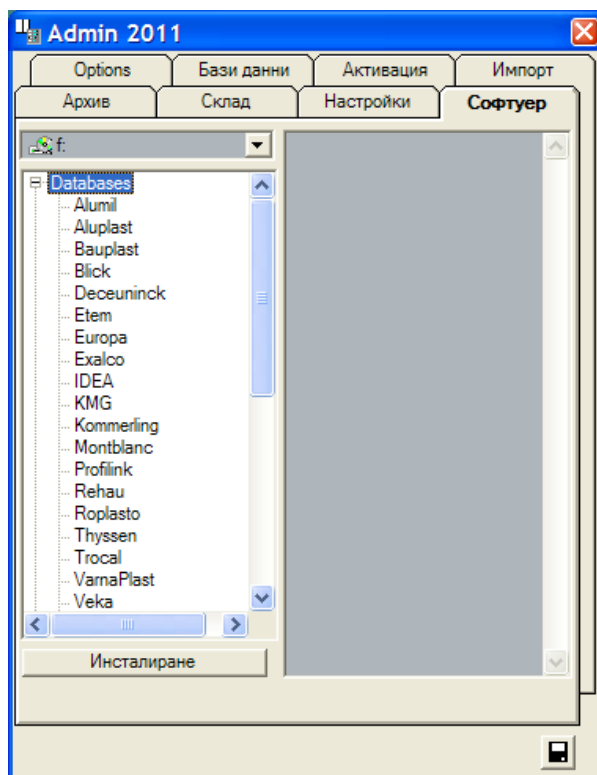

След инсталиране на програмен продукт PROFILES е необходимо да се инсталира допълнително:

- базите данни;
- обков;
- документация към продукта;
- Acrobat Reader (ако не е инсталиран) за визуализиране на документацията;

- Autodesk Volo View за графичния Help към базите данни;
- Open Office като безплатна алтернатива на MS Office2000;
- JDK – необходим за работа на Open Office;
- драйверите на хардуерната заглушка (ако по някаква причина при инсталацията на Profiles не са инсталирани коректно);
- HASP License Manager - инсталира се при работа с мрежов HASP.

Указва се устройството с инсталационния компакт-диск. Избира се от списъка вляво софтуерът, който ще се инсталира и се натиска бутон **Инсталиране**. Вдясно е допълнителна информация за избрания софтуер (например за базите данни – лице за контакти).

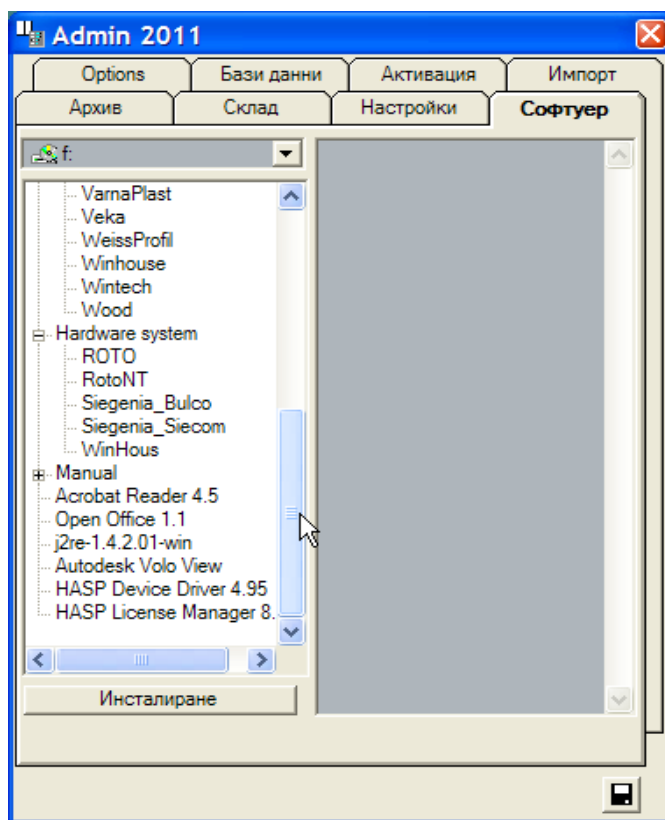

Забележка: При инсталирането на обков автоматично се добавят само в активната конфигурация (в база данни **Профили**) обкова и включените в него аксесоари.

XI. ИЗГРАЖДАНЕ НА ПРИМЕРНА ПОРЪЧКА

Построяване на единичен прозорец

1. Избира се режим на работа (виж **Остойносттаване**) от панел **Профили**.

Например: режим **Стандарт**:

=> избира се съответният стандарт, съдържащ единично крило – с левия бутон на

мишката в/у стрелката на щората на бутон **Ползване на стандарт** ;

=> избира се желаният стъклопакет – с левия бутон на мишката в/у стрелката на

щората на бутон **Добавяне стъклопакети** ;

=> избира се тип цвят (ако е необходимо).

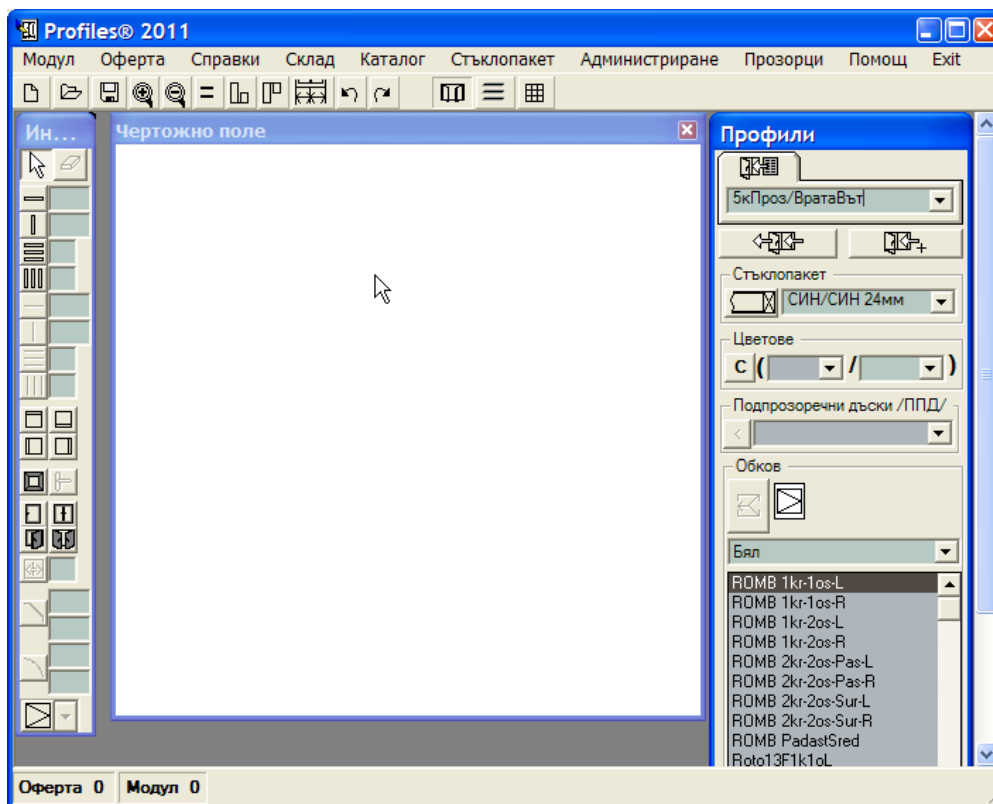

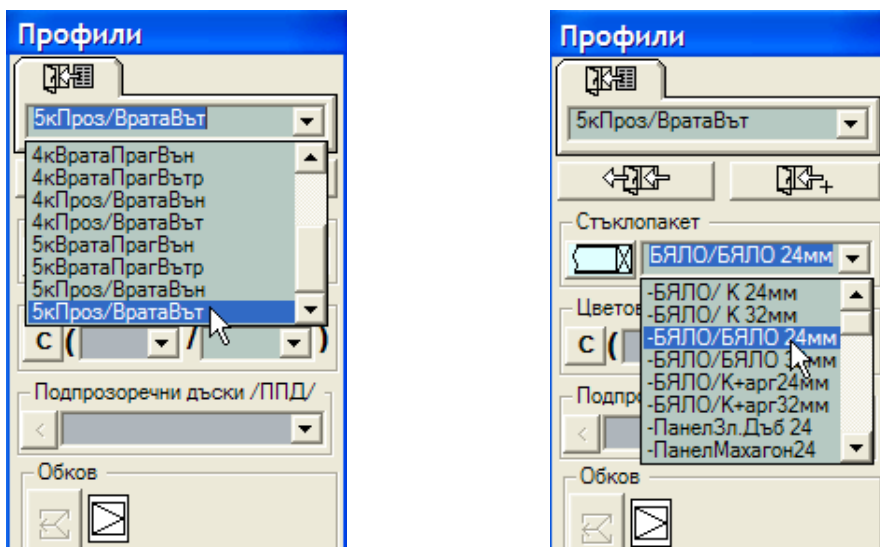

2. Задават се размерите на модула – меню **Модул => Нов**.

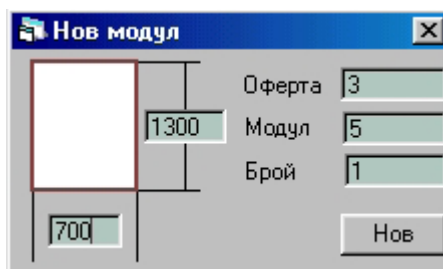

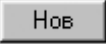
Попълва се ширина и височина на модула в mm, № на оферта, № на модул и брой модули. Бутон **Нов**  – за изпълнение на операцията.

Забележка: При отваряне на екран **Нов модул** в полетата **Оферта** и **Модул** са номерата на последната записана оферта и модул, затова трябва да се зададат коректни номера за новия модул.

В/у чертожното поле се изчертават габаритите на конструкцията (клетка №1) с размери, пропорционални на зададените.

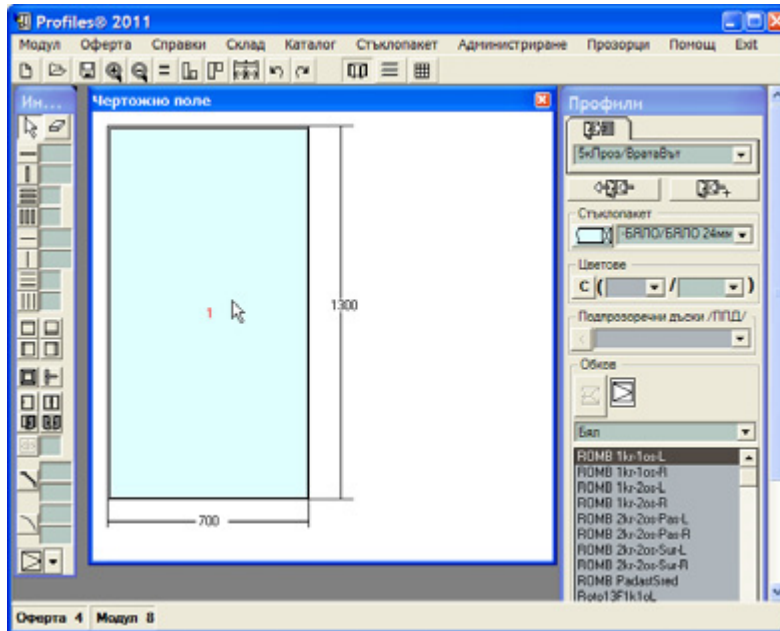

3. Поставя се каса – избира се бутон **Каса**  върху панел **Обекти**. С левия бутон на мишката се показва клетката, в която да се построи касата.

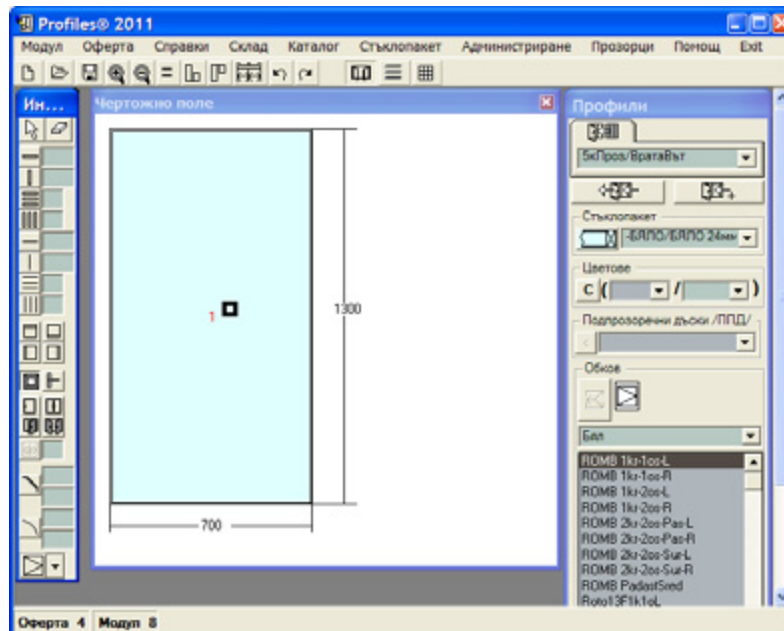

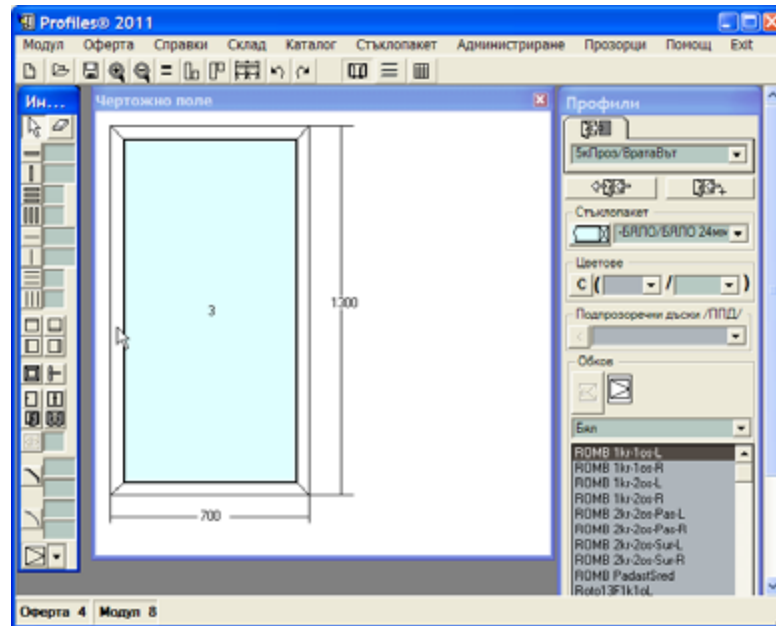

Профилът на касата се взема от избрания стандарт, аксесоарите на касата и аксесоарите на клетката в касата се вземат от същия стандарт. В клетката програмата поставя избрания стъклопакет и тип цвят (ако е избран).

4. Поставя се прозорец – избира се бутон **Прозорец**  върху панел **Обекти**.

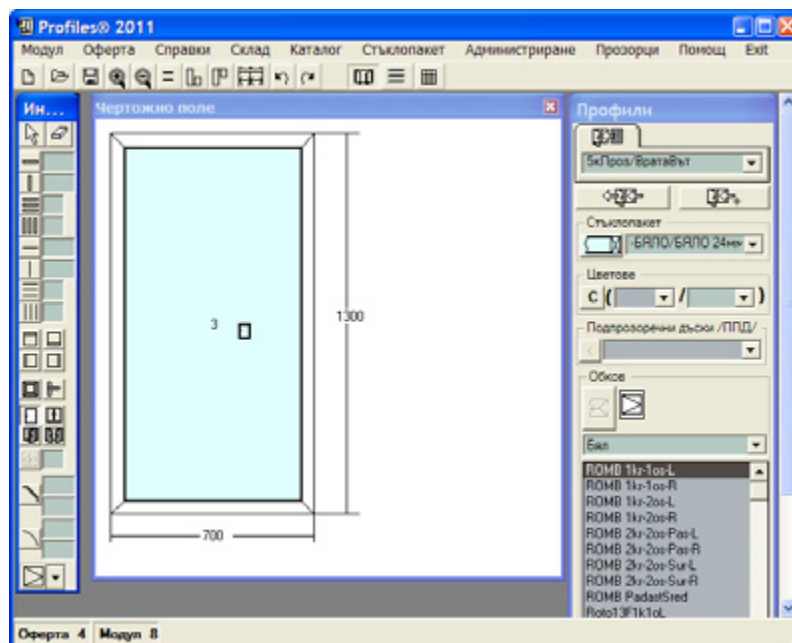

Кликва се с левия бутон на мишката в клетката, в която ще се поставя прозорецът. Профилите и аксесоарите на крилото се вземат от избрания стандарт.

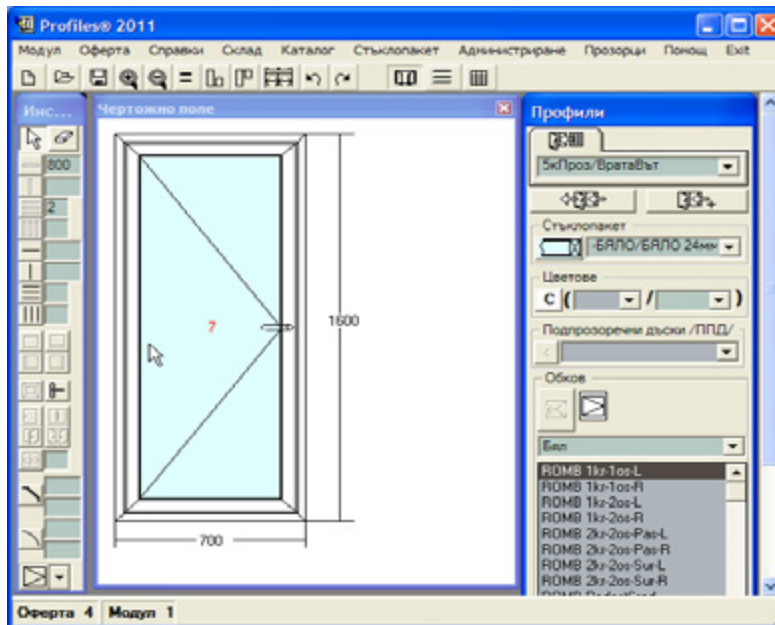

5. Поставяне на обков:

5.1 Избира се крилото, на което трябва да се постави обков.

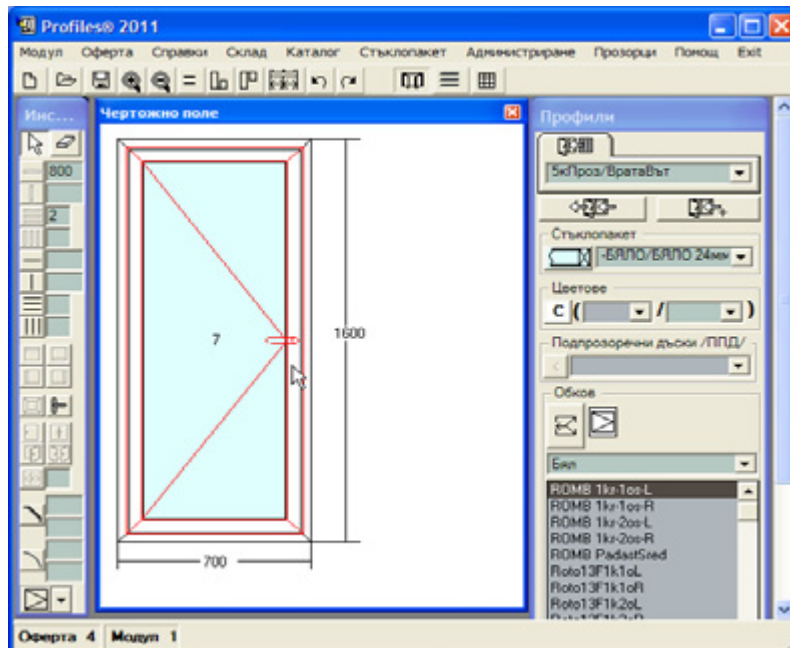

5.2 Избира се съответният обков (например: GU-2o/1k) от списъка с обкови.

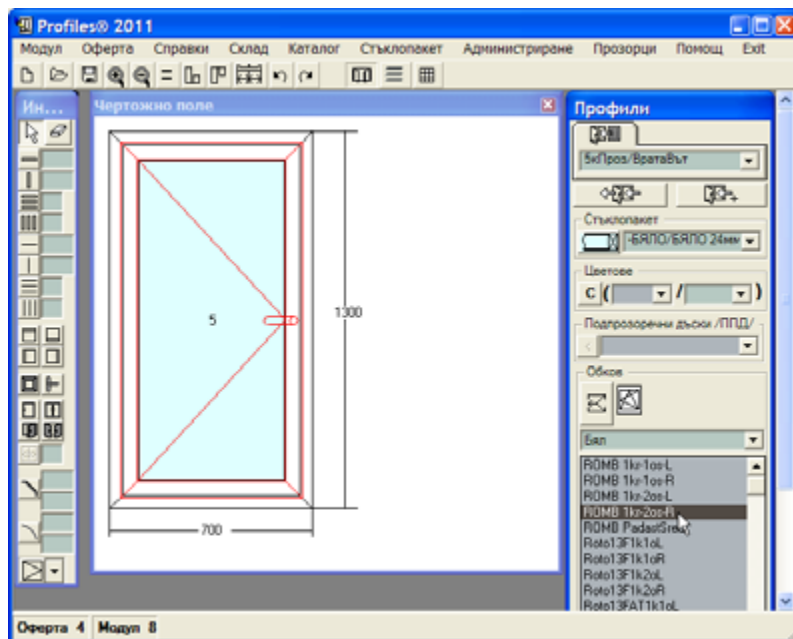

5.3 Натиска се бутона за добавяне на обков.

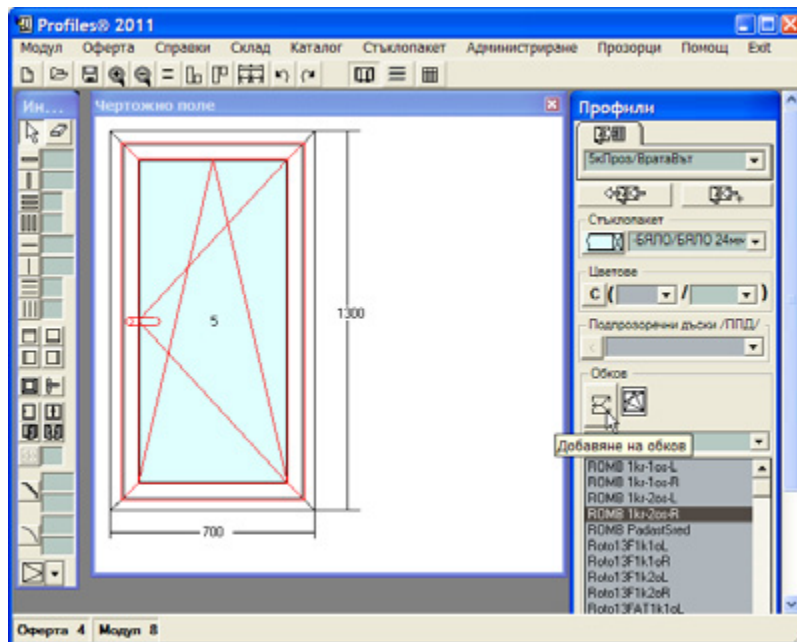

По този начин в чертожното поле вече е конструиран прозорецът с желаните размери, каса, стъклопакет, посока на отваряне и съответните аксесоари, взети от предварително избрания стандарт.

6. Добавяне на подпрозоречна дъска:

6.1 Маркира се касата и от панел **Профили** се избира ППД.

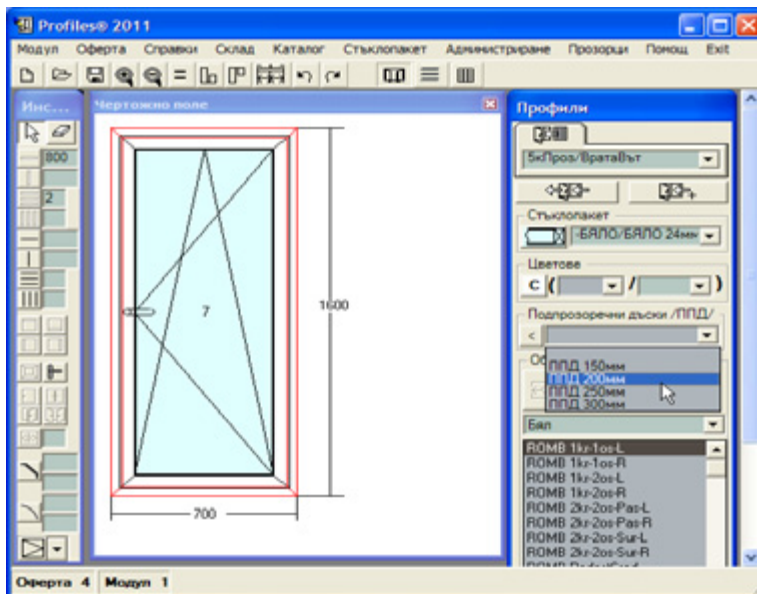

6.2 Натиска се бутон за добавяне на ППД.

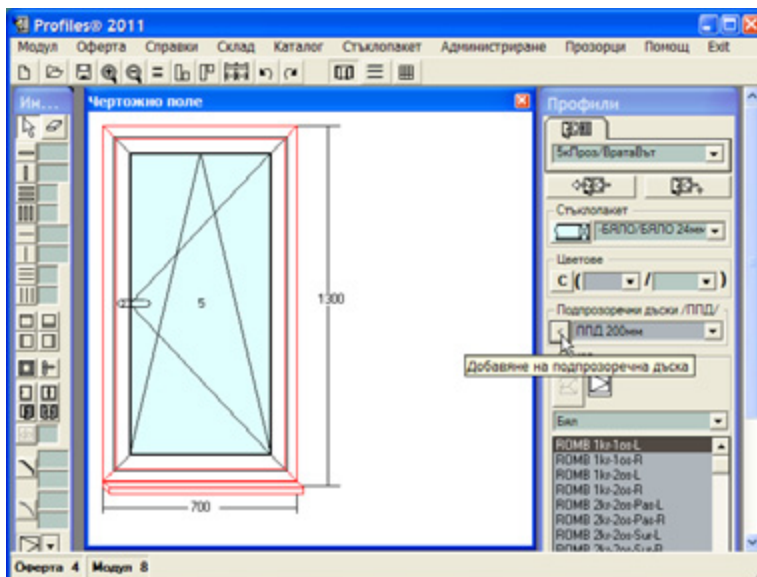

7. Оцветяване на конструкцията.

7.1 Маркира се конструкцията.

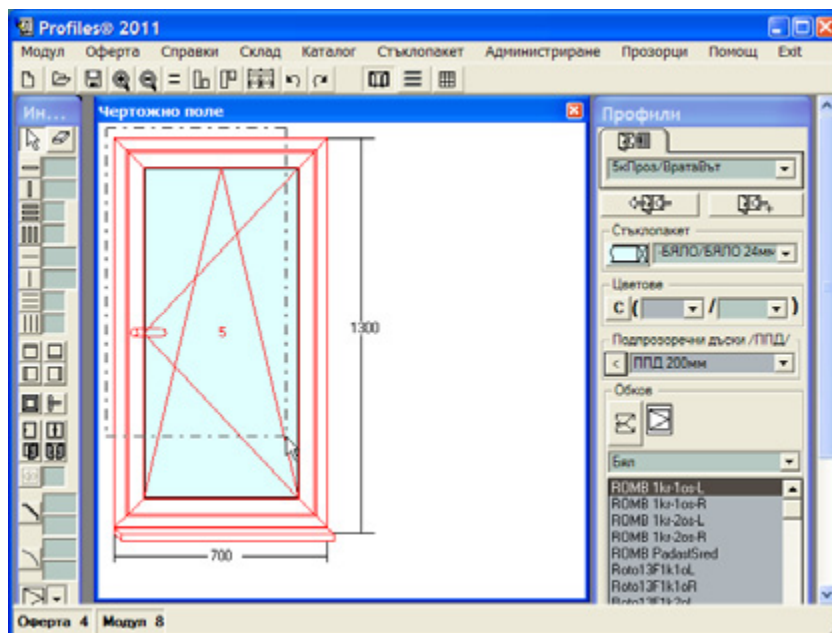

7.2 Избира се тип оцветяване и цвят.

7.3 Натиска се бутонът за промяна на цвета.

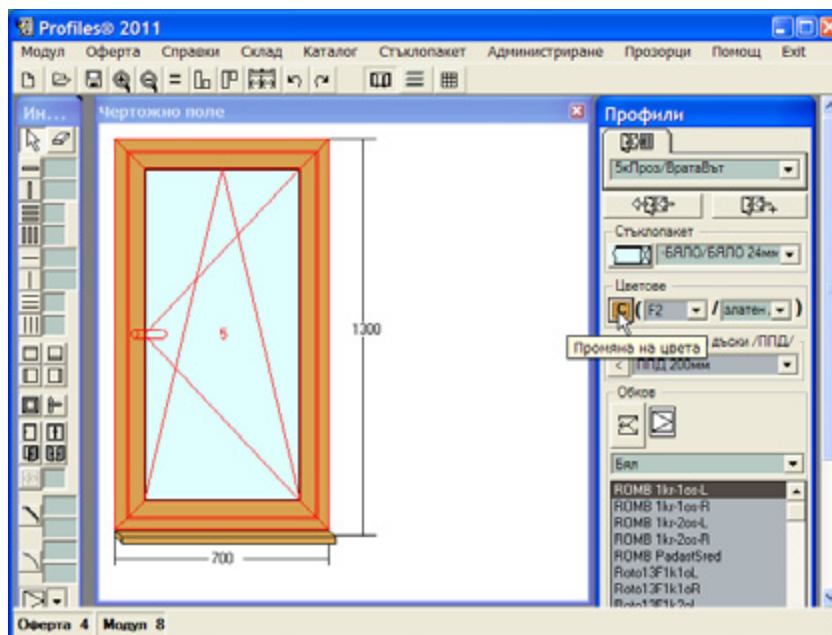

8. Поставяне на щора.

8.1 Избира се режим на работа **Щора**.



8.2 Маркира се клетка и се избира щора от панел **Профили**.

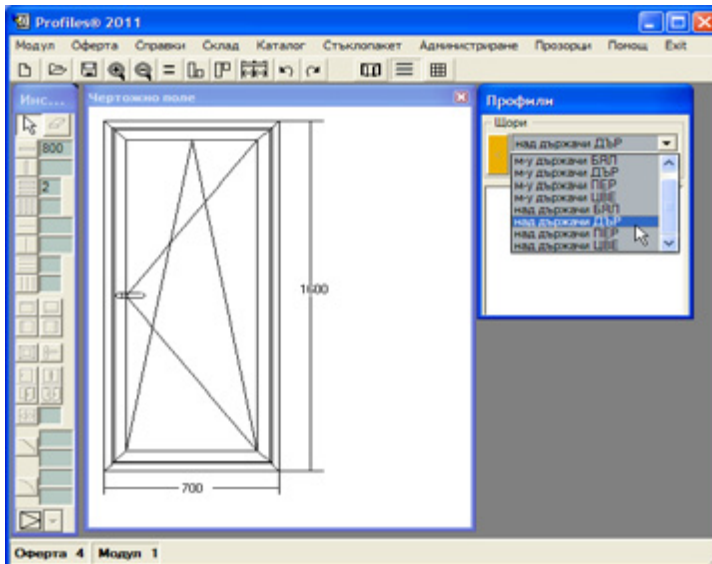

8.3 Натиска се бутона за добавяне на щора.

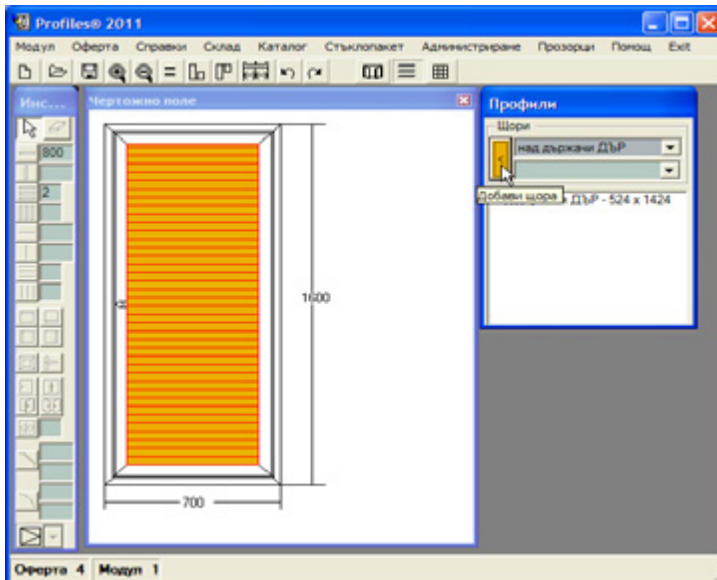

9. Поставяне на комарник.

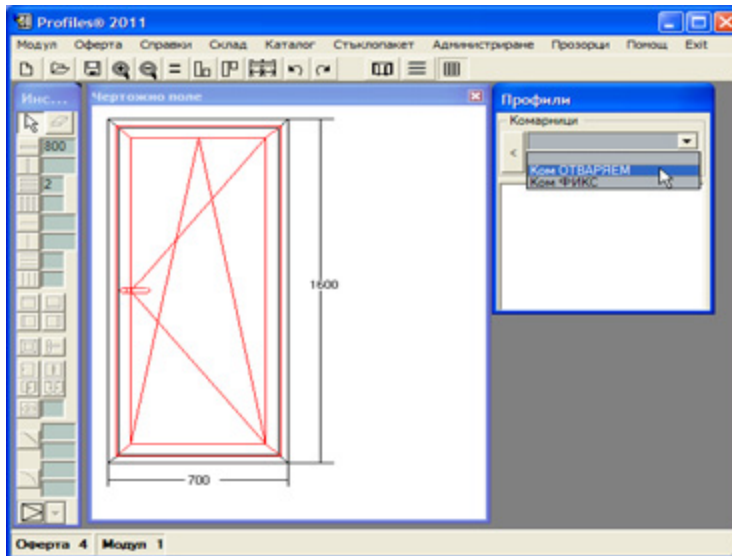
9.1 Избира се режим на работа **Комарник**.9.2 Маркира се крило и се избира комарник от панел **Профили**.

9.3 Натиска се бутона за добавяне на комарник.

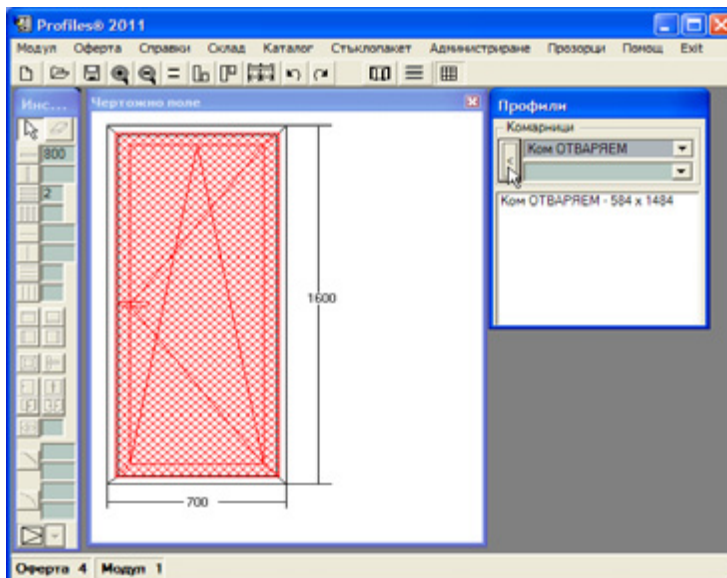

Данните за модула могат да се видят от меню **Модул=>Свойства**.

Оферта - 4 Модул 8

Оферта : 4 Модул : 8 Брой 1
 Създаден : 04.4.2011 г. 11:56:42 Завключен
 Променен : 04.4.2011 г. 15:41:29

Цена - ЦЕНООБРАЗУВАНЕ		Параметри			
	Материали	Труд	Монтаж	Печалба	Общо
Конструкции - 20% ДДС	103,87	10,92	5,46	24,05	144,3 Lv
Стъклопакети - 20% ДДС	14,34	0	0	0	14,34 Lv
Обков - 20% ДДС	25,77	0	0	0	25,77 Lv
Комарници - 20% ДДС	7,91	6	6	9,95	29,86 Lv
Щори - 20% ДДС	12,08	0	6	9,04	27,11 Lv
Щори - собствена цена	0	0	0	0	0 Lv
Подпрозоречни дъски	7,75	0	0	1,55	9,3 Lv
Общо	171,71	16,92	17,46	44,59	250,68 Lv

Допълнителни разходи и отстъпки (Корекция на цената - групи: -13,25 Lv)

ДЕМОНТАЖ СТАРА ДОГРАМА 20

Допълнителни разходи и отстъпки 20 Lv
 Корекция на цената -5 % = -12,53 Lv
 Цена на модула 238,19 Lv

Оразмеряване Оферта Схема ОК

10. Попълване на данните за офертата – меню **Оферта=>Свойства**:

Оферта 4

N 20 / 5 / 2011 Завключена
 Последна промяна : 31.3.2011 г. 17:50:19

Цена - ЦЕНООБРАЗУВАНЕ		Име на клиента			
	Материали	Труд	Монтаж	Печалба	Общо
Конструкции +20% ДДС	1396,93	217,26	108,63	344,56	2067,38 Lv
Стъклопакети +20% ДДС	303,1	0	0	0	303,1 Lv
Обков +20% ДДС	319,23	0	0	0	319,23 Lv
Комарници +20% ДДС	17,47	12	12	20,73	62,2 Lv
Щори +20% ДДС	20,28	0	12	16,14	48,41 Lv
Щори - собствена цена	0	0	0	0	0 Lv
Подпрозоречни дъски	12,79	0	0	2,56	15,35 Lv
Общо	2069,79	229,26	132,63	383,99	2815,67 Lv

Допълнителни разходи - модули 0 Lv
 Допълнителни разходи към офертата (Корекция на цената - групи: -84,17 Lv)

ДЕМОНТАЖ СТАРА ДОГРАМА 20

Допълнителни разходи към офертата 20 Lv
 Корекция на цената -5 % = -141,78 Lv
 Цена на офертата 2693,89 Lv
 Капаро 0 Lv

ОК

Могат да се попълнят:

=> име на клиента;

=> допълнителни разходи (ако има такива), в това поле се попълва и евентуална отстъпка към клиента;

=> от меню **Администриране**=>**Ценова политика** се избира ценова схема;

=> корекция на цената в % (+/-);

=> капаро;

=> коментар.

Бутон **ОК** – за запис на въведените данни.

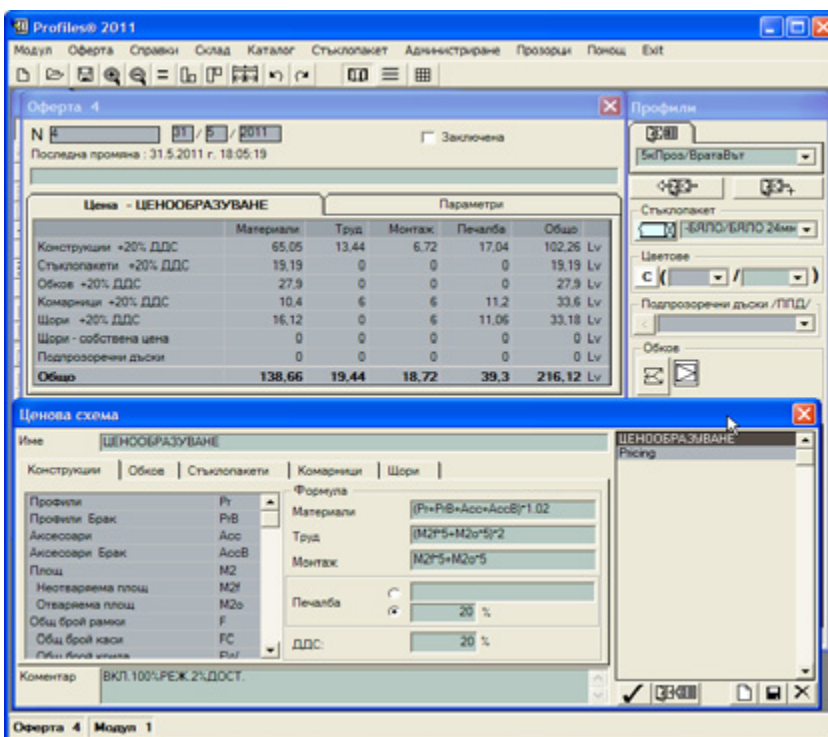

Така създадената оферта може да се разпечата за клиента – меню **Оферта**=>**Експорт Word**. Генерира се файл на Word2000 или Open Office, който може да се редактира и разпечата.

На този етап програмата вече е пресметнала всичко необходимо за поръчката, включително разкрой, материали, себестойност, стъклопакети и т. н. Тази информация може да се извлече чрез избиране на съответната справка – меню **Справки**=>**Генериране**.

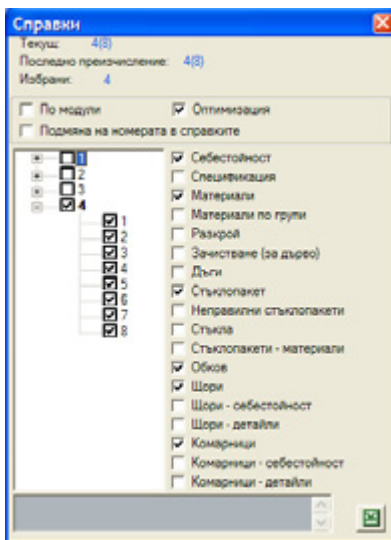

Чрез стъпване с десния бутон на мишката върху всеки един от обектите на чертожното поле (каса, крило, клетка) могат да се видят свойствата на съответния обект: профилите, от които е съставен; аксесоарите, прикачени към него; физическите му размери; ъгли на разсане и т. н.

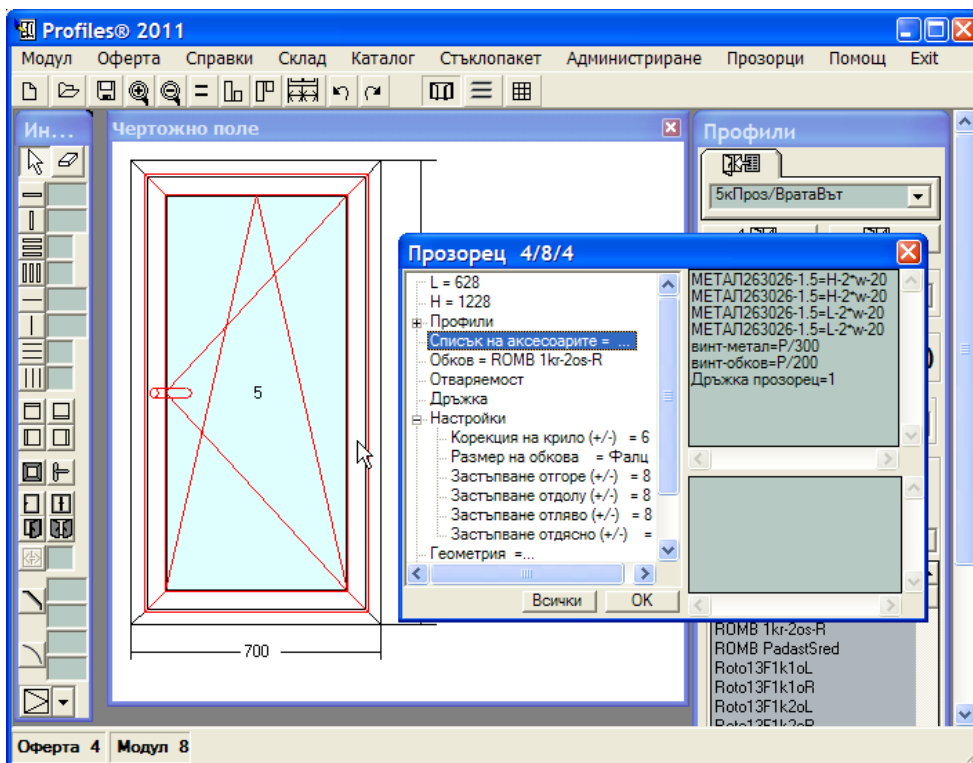

ХІІ. ДОПЪЛНИТЕЛНИ ФУНКЦИИ И НАСТРОЙКИ

1. Коефициент на топлопреминаване прозореца

За да се изчисли коефициента е необходимо да се въведат параметрите:

Uf – коефициент на топлопреминаване на дограмата в съответния стандарт.

Ug – коефициент на топлопреминаване на стъклото

Wg - линеен коефициент на топлопреминаване на дистанционера в стъклопакети

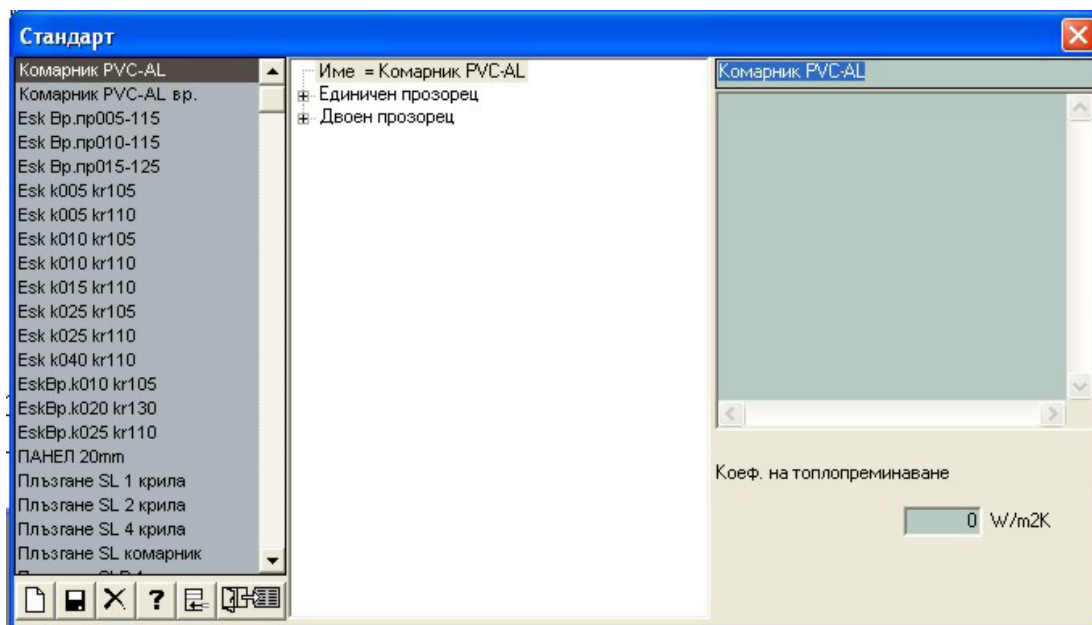

В модул -> свойства се калкулира и показва всички параметри на коефициент на топлопреминаване

Оферта 100 Модул 1

Оферта: 100 Модул: 1 Брой: 1
 Създаден: Заклучен
 Променен:

Цена - ЦЕНООБРАЗОВАНИЕ		Параметри				
	Материали	Труд	Монтаж	Печалба	Общо	
Конструкции - 20% ДДС	60,43	12	6	15,69	94,12	Lv
Стъклопакети - 20% ДДС	18,32	0	0	0	18,32	Lv
Обков - 20% ДДС	94,36	0	0	0	94,36	Lv
Консервации - 20% ДДС	0	0	0	0	0	Lv
Шори - 20% ДДС	0	0	0	0	0	Lv
Шори - собствена цена	0	0	0	0	0	Lv
Подпрозоречни дъски	0	0	0	0	0	Lv
Общо	173,11	12	6	15,69	206,79	Lv

Допълнителни разходи и отстъпки

Коефициент на топлопреминаване

Коефициент на топлопреминаване	2,37 W/m2K
площ на профилите	0,53 m2
площ на стъклопакета - видна	0,47 m2
площ на профилите (%)	52,94 %
площ на стъклопакета - видна (%)	47,06 %
дължина на дистанционера	4,59 m
коэффициент на топлопреминаване на профилите	2,1 W/m2K

Допълнителни разходи и отстъпки: 0 Lv
 Корекция на цената: 0 % = 0 Lv
 Цена на модула: 206,79 Lv

Оформление: Оферта Схемa OK

В разпечатката на офертата се показва и на коефициент на топлопреминаване



Модул: 1
Брой: 1
Цена: 206,79Lv

L = 1000 mm
 H = 1000 mm

Отваряема площ: 1
Неотваряема площ:

Uw = 2,37 W/m2K

Отваряема площ: 1 m2

Неотваряема площ: 0 m2

Ако не желаете да използвате коефициент на топлопреминаване от **Администриране - Проверка на модула за грешки** изключете съобщенията за грешки.

ИЗЧИСЛЯВАНЕ НА КОЕФИЦИЕНТ НА ТОПЛОПРЕМИНАВАНЕ U_w ЗА ДОГРАМА

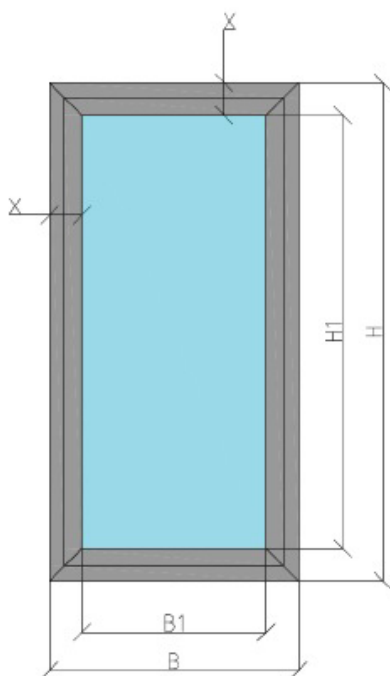

$$U_w = \frac{A_g \times U_g + A_f \times U_f + l_g \times \psi_g}{A_g + A_f} \quad (1)$$

U_w – коефициент на топлопреминаване на прозореца

U_g – коефициент на топлопреминаване на стъклото

U_f – коефициент на топлопреминаване на дограмата (каса и крило)

ψ_g – линеен коефициент на топлопреминаване на дистанционера

l_g – обща дължина на дистанционера

A_g – площ на стъклото

A_f – площ на дограмата (каса и крило)

U_w – се пресмята по формула (1)

U_g – се предоставя от производителя на стъкла

U_f – се предоставя от производителя на дограма

2. Операции за обработката на профилите

В програмата могат да бъдат въведени всички операции необходими за обработката на профилите и изпращането на необходимата информация към обработващи центрове и режещи машини:

Обработващ център: Murat NR 241

Двуглав циркуляр: elumatec E555

Обработващ център: Urban spring 4000

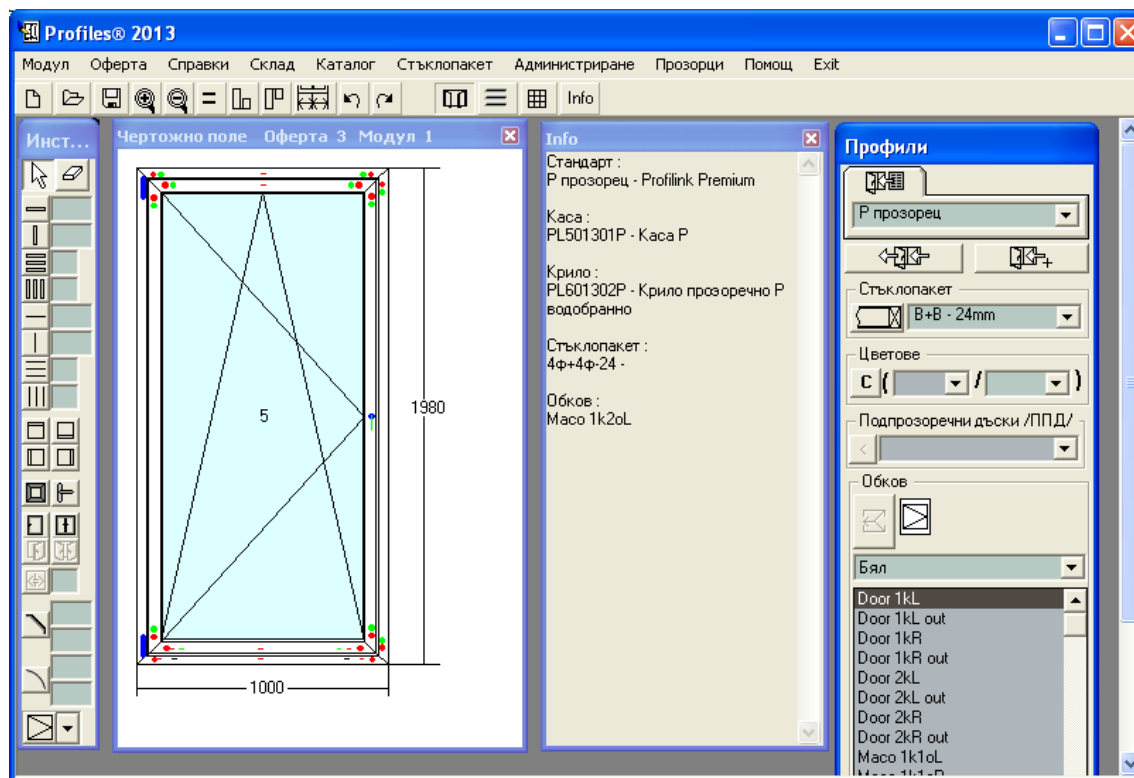

Зареждане на операциите от стандарта и визуализиране върху чертежа – от менюто Модул

Желаем Ви приятна и плодотворна работа с
програмния продукт

PROFILES®

Copyright © 1996 – 2013 by Computer Consulting Group Ltd.
0878 625 100; e-mail: office@ccg-bg.com
All rights reserved. Used by permissions.